

- IT** Tosaerba a batteria con conducente a piedi
MANUALE DI ISTRUZIONI
- BG** Акумулаторна носачка с изправен водач
УПЪТВАНЕ ЗА УПОТРЕБА
- BS** Kosilica na bateriju na guranje
UPUTSTVO ZA UPOTREBU
- CS** Akumulátorová sekačka se stojící obsluhou
NÁVOD K POUŽITÍ
- DA** Batteridreven plæneklipper betjent af gående personer
BRUGSANVISNING
- DE** Handgeführter batteriebetriebener Rasenmäher
GEBRAUCHSANWEISUNG
- EL** Χλοοκοπτική μηχανή μπαταρίας με όρθιο χειριστή
ΟΔΗΓΙΕΣ ΧΡΗΣΗΣ
- EN** Pedestrian-controlled walk-behind battery powered lawn mower
OPERATOR'S MANUAL
- ES** Cortadora de pasto por batería con operador de pie
MANUAL DE INSTRUCCIONES
- ET** Seisva juhiga akutoitega muruniitja
KASUTUSJUHEND
- FI** Kävelleen ohjattava akkukäyttöinen ruohonleikkuri
KÄYTTÖOHJEET
- FR** Tondeuse à gazon alimentée par batterie et à conducteur à pied
MANUEL D'UTILISATION
- HR** Baterijska ručno upravljana kosilica trave
PRIRUČNIK ZA UPORABO
- HU** Gyalogvezetésű akkumulátoros fűnyírógép
HASZNÁLATI UTASÍTÁS
- LT** Pėsčio operatoriaus valdoma akumuliatorinė vejapjovė
NAUDOJIMO INSTRUKCIJOS
- LV** Ar bateriju darbināma no aizmugures ejot vadāma zāliena pļaujmašīna
LIETOŠANAS INSTRUKCIJA
- MK** Тревокосачка на батерии со оператор на нозе
УПАТСТВА ЗА УПОТРЕБА
- NL** Lopend bediende grasmaaier met batterij
GEBRUIKERSHANDLEIDING
- NO** Håndført batteridrevet gressklipper
INSTRUKSJONSBOK
- PL** Kosiarka akumulatorowa prowadzona przez operatora pieszego
INSTRUKCJE OBSŁUGI
- PT** Corta-relvas a bateria para operador apeado
MANUAL DE INSTRUÇÕES
- RO** Mașină pe baterii de tuns iarba cu conducător pedestru
MANUAL DE INSTRUCȚIUNI
- RU** Газонокошилка с пешеходным управлением с батарейным питанием
РУКОВОДСТВО ПО ЭКСПЛУАТАЦИИ
- SK** Akumulátorová kosačka so stojacou obsluhou
NÁVOD NA POUŽITIE
- SL** Akumulatorska kosilnica za stoječega delavca
PRIROČNIK ZA UPORABO
- SR** Kosačica na bateriju na guranje
PRIRUČNIK SA UPUTSTVIMA
- SV** Batteridrivnen förarledt gräsklippare
BRUKSANVISNING
- TR** Arkadan ayak kumandalı bataryalı çim biçme makinesi
KULLANIM KILAVUZU

- IT** ATTENZIONE: prima di usare la macchina, leggere attentamente il presente libretto.
- BG** ВНИМАНИЕ: преди да използвате машината прочетете внимателно настоящата книжка.
- BS** PAŽNJA: prije nego što koristite ovu mašinu, pažljivo pročitajte priručnik s uputama.
- CS** POZOR: Před použitím stroje si pozorně přečtěte tento návod k použití.
- DA** ADVARSEL: Læs instruktionsbogen omhyggeligt igennem, før du tager denne maskine i brug.
- DE** ACHTUNG: vor Inbetriebnahme des Geräts die Gebrauchsanleitung aufmerksam lesen.
- EL** ΠΡΟΣΟΧΗ: πριν χρησιμοποιήσετε το μηχάνημα, διαβάστε προσεκτικά το παρόν εγχειρίδιο.
- EN** WARNING: read thoroughly the instruction booklet before using this machine.
- ES** ATENCIÓN: antes de utilizar esta máquina, lea atentamente el manual de instrucciones.
- ET** ETTEVAATUST: enne masina kasutamist lugeda tähelepanelikult käesolevat kasutusjuhendit.
- FI** VAROITUS lue käyttöopas huolellisesti ennen koneenkäyttöä.
- FR** ATTENTION: lire attentivement le manuel avant d'utiliser cette machine.
- HR** POZOR: Prije nego pristupite uporabi stroja, pažljivo pročitajte upute.
- HU** FIGYELEM: a gép használatá elött olvassa el figyelmesen a jelen kézikönyvet!
- LT** DĖMESIO: prieš naudojant prietaisą, būtina atidžiai susipažinti suvartotojo vadovu.
- LV** UZMANĪBU: pirms aparāta lietošanai rūpīgi izlasiet doto instrukciju.
- MK** ВНИМАНИЕ: пред да ја употребите машината, внимателно прочитајте го упатството за употреба.
- NL** LET OP: Voordat u de deze machine gaat gebruiken dient u eerst deze handleiding aandachtig door te lezen.
- NO** ADVARSEL: Les denne bruksanvisningen nøye før du brukermaskinen.
- PL** UWAGA: Przed użyciem urządzenia przeczytaj uważnie niniejszą instrukcję.
- PT** ATENCAO! Antes de usar a moto-roçadeira, ler com atenção este manual de instruções.
- RO** ATENȚIE: înainte de a utiliza mașina, citiți cu atenție manualul de față.
- RU** ВНИМАНИЕ: Прежде чем пользоваться оборудованием, внимательно прочтите это руководство по эксплуатации.
- SK** UPOZORNENIE: pred použitím stroja si pozorne prečítajte tento návod.
- SL** POZOR: Preden uporabite stroj, pazljivo preberite priručnik z navodili.
- SR** PAŽNJA: pre korišćenja mašine pažljivo pročitati ovaj priručnik.
- SV** VARNING: Läs igenom hela detta häfte innan du använder maskinen.
- TR** DİKKAT! Makineyi kullanmadan önce talimatlar içeren kılavuzu dikkatle okuyun.

ITALIANO - Istruzioni Originali	IT
БЪЛГАРСКИ - Инструкция за експлоатация	BG
BOSANSKI - Prijevod originalnih uputa	BS
ČESKY - Překlad původního návodu k používání	CS
DANSK - Oversættelse af den originale brugsanvisning	DA
DEUTSCH - Übersetzung der Originalbetriebsanleitung	DE
ΕΛΛΗΝΙΚΑ - Μετάφραση των πρωτοτύπων οδηγιών	EL
ENGLISH - Translation of the original instruction	EN
ESPAÑOL - Traducción del Manual Original	ES
EESTI - Algupärase kasutusjuhendi tõlge	ET
SUOMI - Alkuperäisten ohjeiden käännös	FI
FRANÇAIS - Traduction de la notice originale	FR
HRVATSKI - Prijevod originalnih uputa	HR
MAGYAR - Eredeti használati utasítás fordítása	HU
LIETUVIŠKAI - Originalių instrukcijų vertimas	LT
LATVIEŠU - Instrukciju tulkojums no oriģināl valodas	LV
МАКЕДОНСКИ - Превод на оригиналните упатства	MK
NEDERLANDS - Vertaling van de oorspronkelijke gebruiksaanwijzing	NL
NORSK - Oversettelse av den originale bruksanvisningen	NO
POLSKI - Tłumaczenie instrukcji oryginalnej	PL
PORTUGUÊS - Tradução do manual original	PT
ROMÂN - Traducerea manualului fabricantului	RO
РУССКИЙ - Перевод оригинальных инструкций	RU
SLOVENSKY - Preklad pôvodného návodu na použitie	SK
SLOVENŠČINA - Prevod izvornih navodil	SL
SRPSKI - Prevod originalnih uputstva	SR
SVENSKA - Översättning av bruksanvisning i original	SV
TÜRKÇE - Orijinal Talimatların Tercümesi	TR

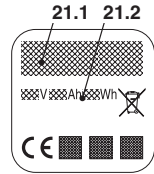
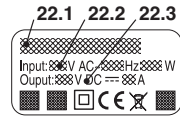
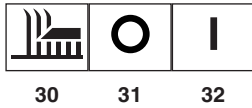
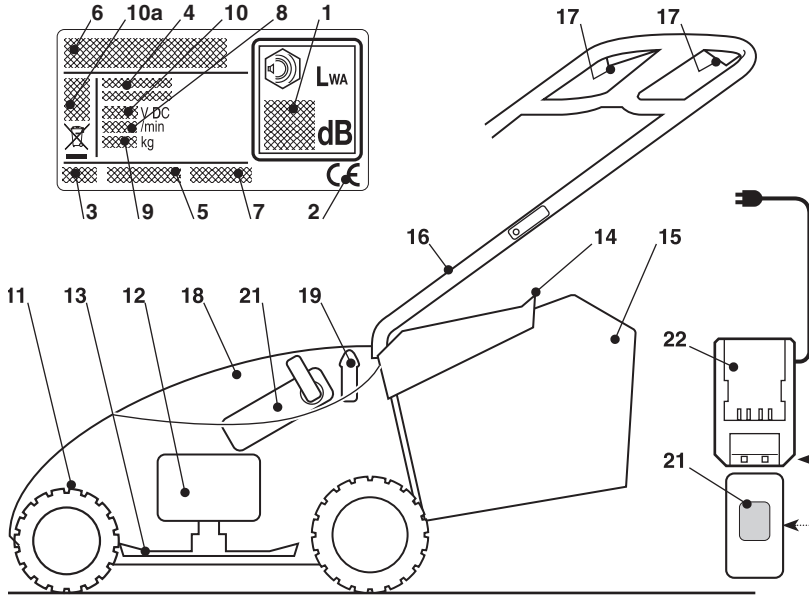

1.1a I 340

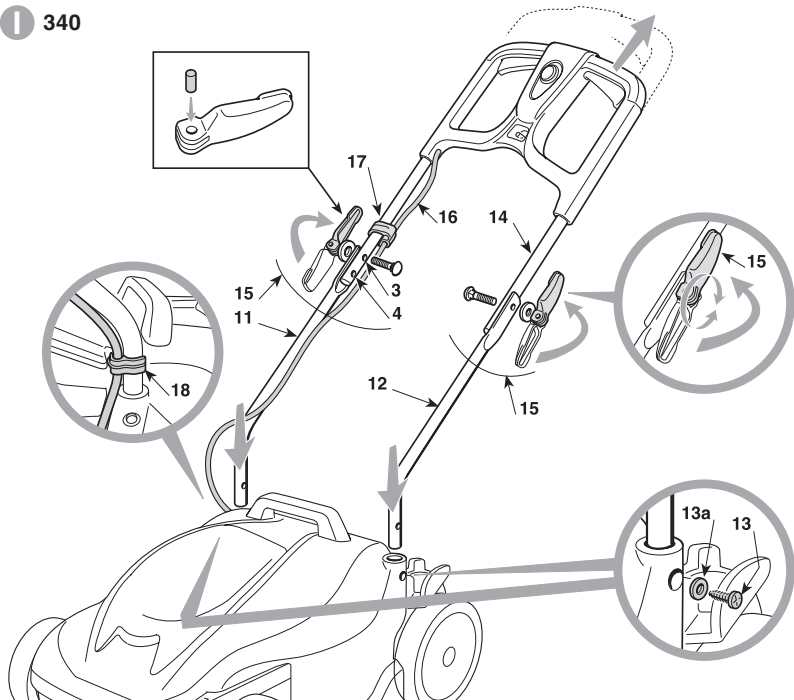

1.1b II 340

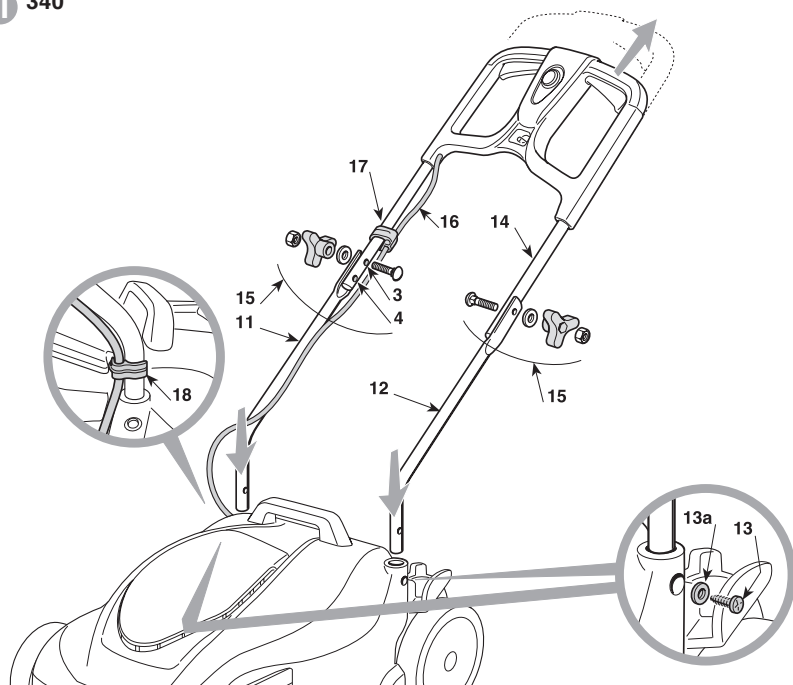

1.1c III 380

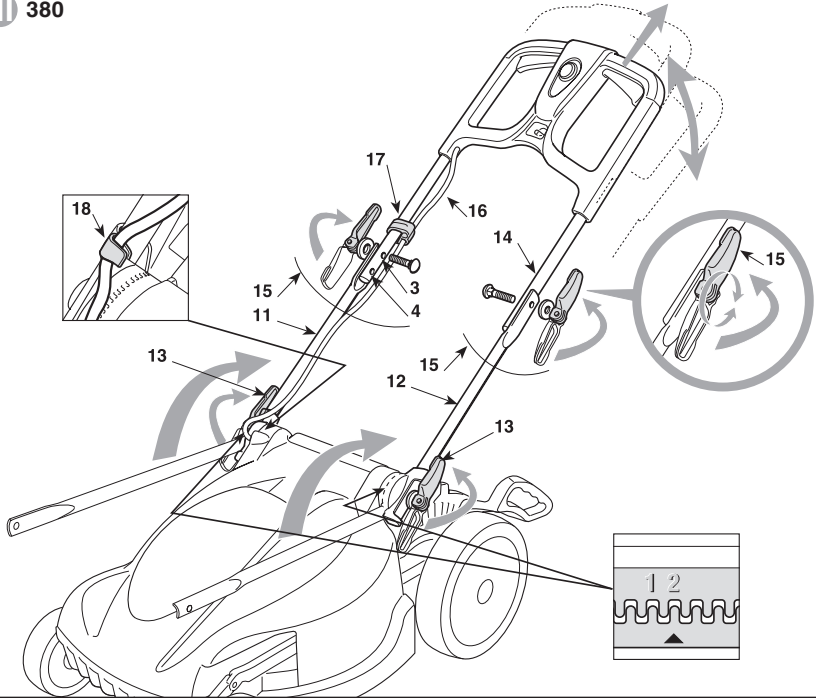

1.1d IV 380

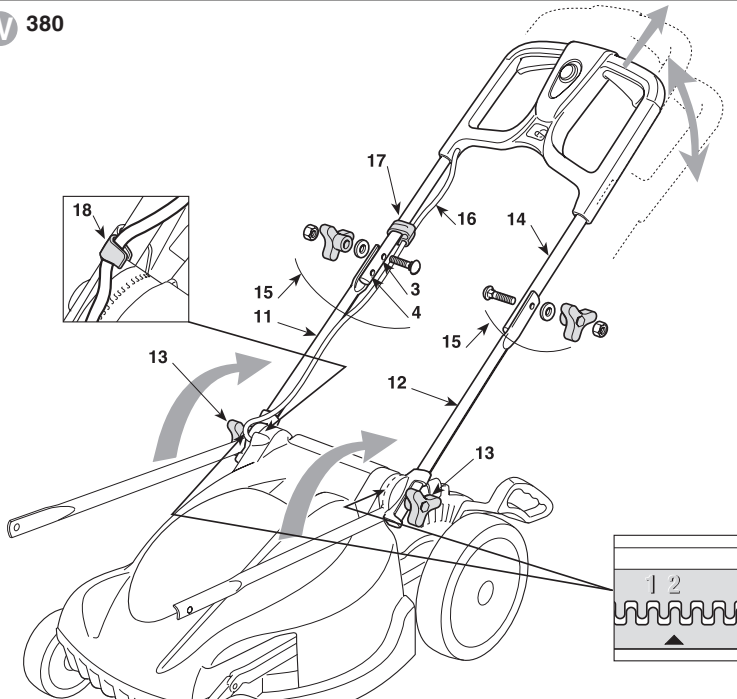

1.2

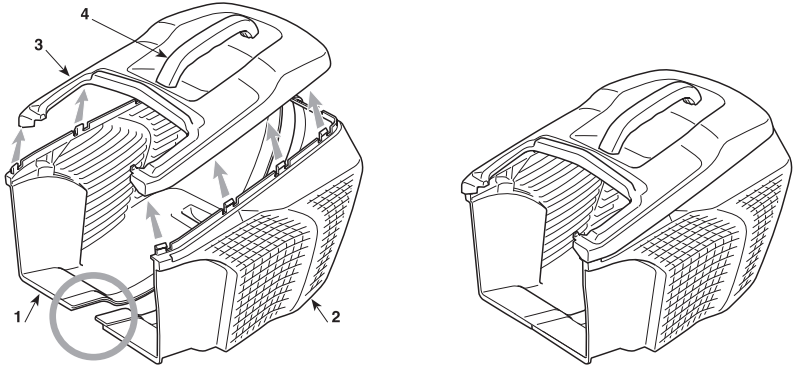

1.3

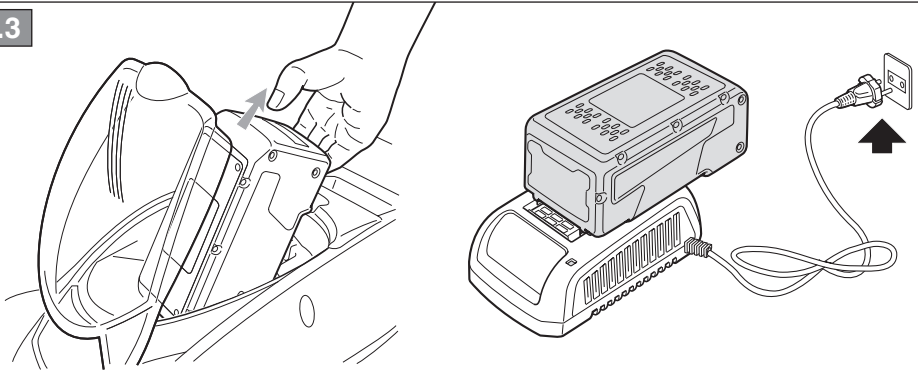

2.1

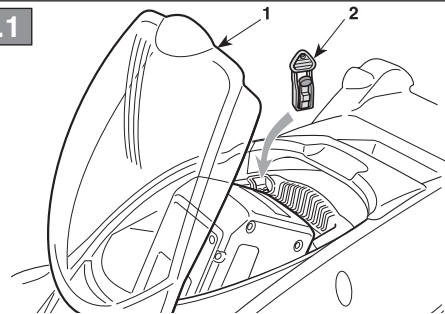

2.3

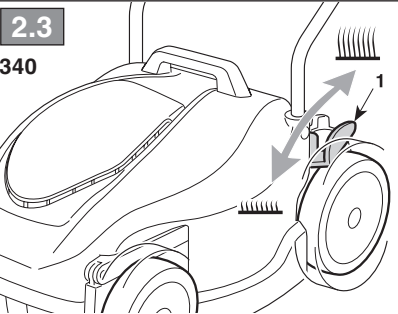

2.2

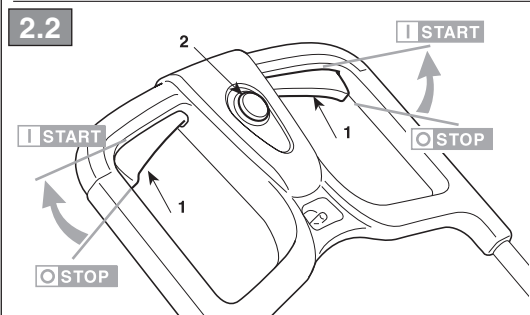

380

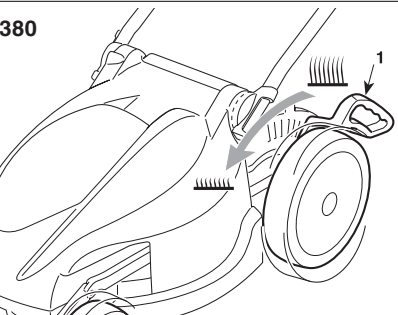

3.1a

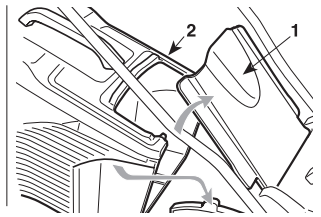
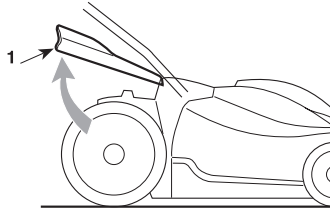
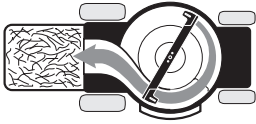

3.1b

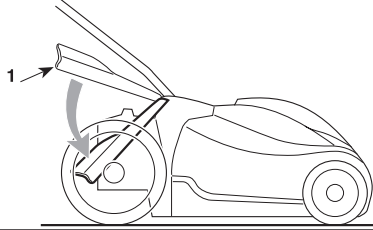

3.1c

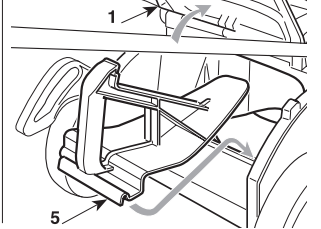
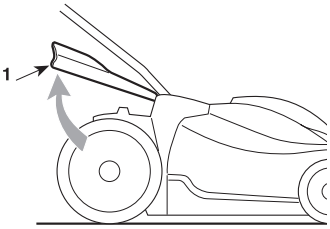

3.2

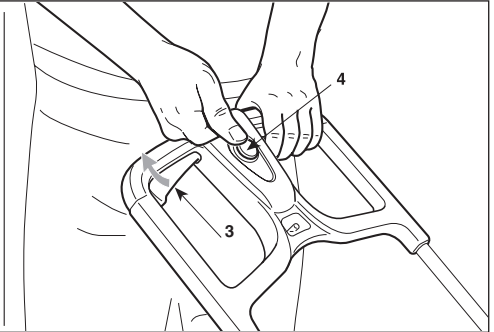
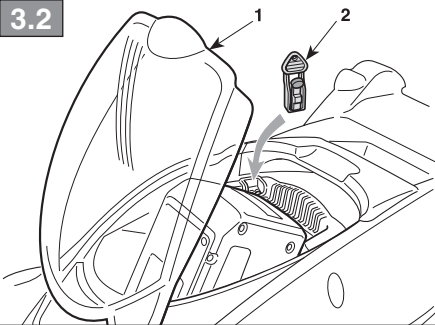

3.3

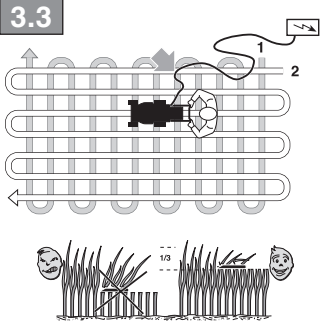

3.4

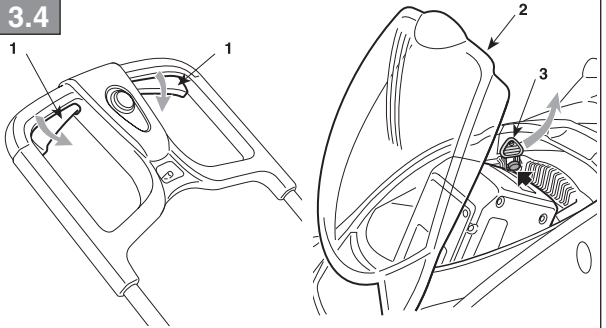

4.1

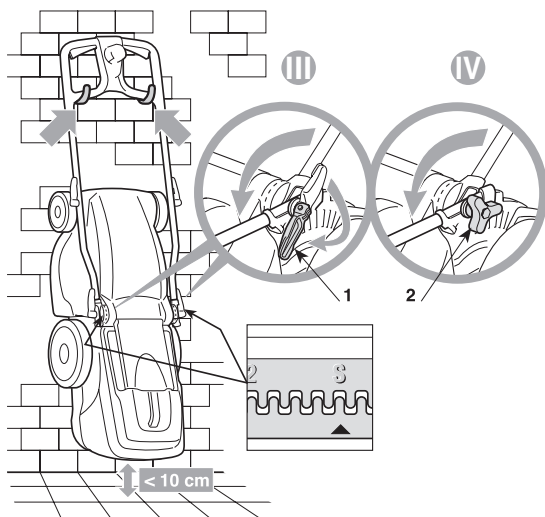

4.2

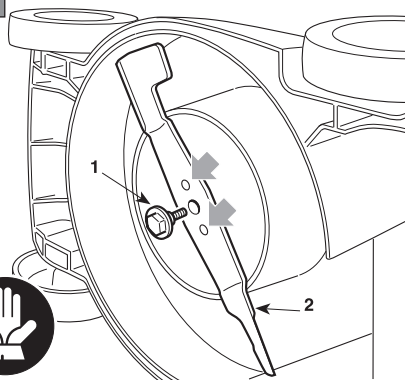

4.3

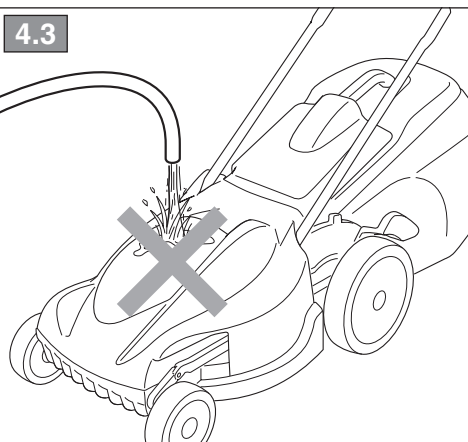

4.4a

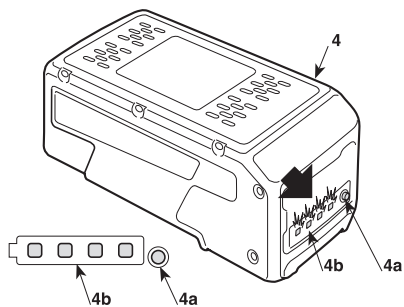

4.4b

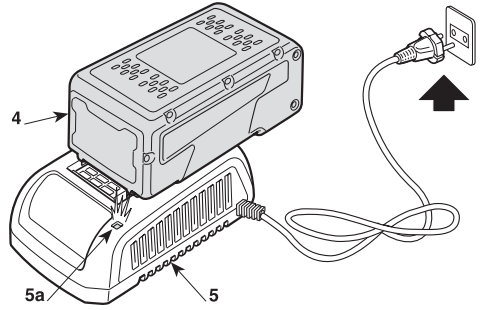
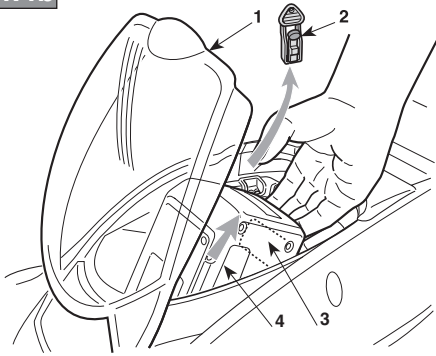

4.4c

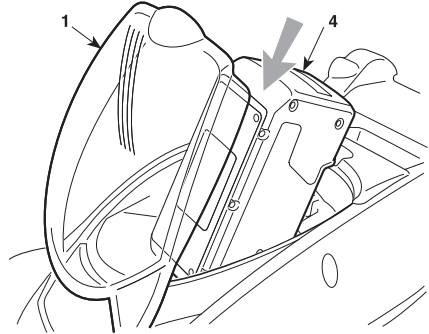
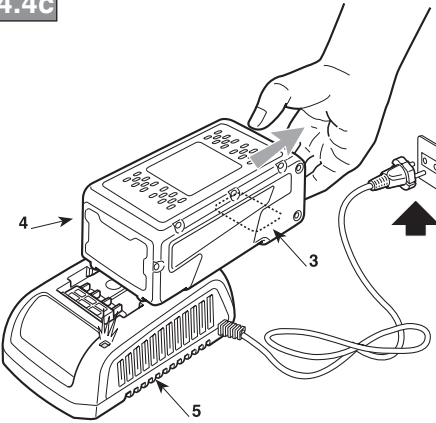

5.1

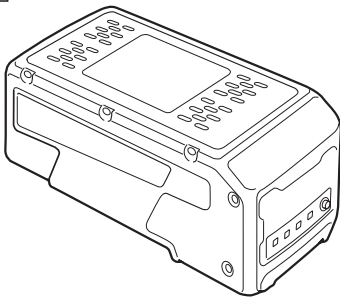

[1]	DATI TECNICI		EL 340 Li 48	EL 380 Li 48
[2]	Potenza nominale *	W	500	500
[3]	Velocità mass. di funzionamento motore *	min ⁻¹	3600	3600
[4]	Peso macchina *	kg	12-14	13 - 17
[5]	Tensione e frequenza di alimentazione MAX	V / DC	48	48
[6]	Tensione e frequenza di alimentazione NOMINAL	V / DC	43,2	43,2
[7]	Ampiezza di taglio	cm	34	38
[8]	Livello di pressione acustica	dB(A)	76	78
[9]	Incertezza di misura	dB(A)	0,29	0,67
[10]	Livello di potenza acustica misurato	dB(A)	90	92
[9]	Incertezza di misura	dB(A)	0,3	
[11]	Livello di potenza acustica garantito	dB(A)	91	92
[12]	Livello di vibrazioni	m/s ²	0,5	1,1
[9]	Incertezza di misura	m/s ²	0,15	0,52
[13]	Dimensioni - lunghezza - larghezza - altezza	mm	1300 400 970	1300 460 1070
[14]	Codice dispositivo di taglio		81004159/0	81004156/0
[15]	Accessori		-	-
[16]	Kit "Mulching"		-	-
[17]	Batterie:	mod.	BT 48 Li 2,0 BT 48 Li 2,5 BT 48 Li 4,0 BT 48 Li 5,0	

* Per il dato specifico, fare riferimento a quanto indicato nell'etichetta di identificazione della macchina.

<p>[1] BG - ТЕХНИЧЕСКИ ДАННИ</p> <p>[2] Номинална мощност *</p> <p>[3] Максимална скорост на функциониране на двигателя *</p> <p>[4] Тегло на машината *</p> <p>[5] Напрежение и честота на захранване MAX</p> <p>[6] Напрежение и честота на захранване NOMINAL</p> <p>[7] Широчина на косене</p> <p>[8] Ниво на звуково налягане</p> <p>[9] Несигурност на измерване</p> <p>[10] Измерено ниво на акустична мощност</p> <p>[11] Гарантирано ниво на акустична мощност</p> <p>[12] Ниво на вибрации</p> <p>[13] Размери (дължина/ширина/височина)</p> <p>[14] Код на инструмента за рязане</p> <p>[15] Аксесоари</p> <p>[16] Набор за "Mulching"</p> <p>[17] Код на акумулатора</p> <ul style="list-style-type: none"> • За специфични данни, вижте посоченото на идентификационния етикет на машината. 	<p>[1] BS - TEHNIČKI PODACI</p> <p>[2] Nazivna snaga *</p> <p>[3] Maks. brzina rada motora *</p> <p>[4] Težina mašine *</p> <p>[5] Napon i frekvencija napajanja MAX</p> <p>[6] Napon i frekvencija napajanja NOMINAL</p> <p>[7] Širina košenja</p> <p>[8] Razina zvučnog pritiska</p> <p>[9] Mjerna nesigurnost</p> <p>[10] Izmjereni razina zvučne snage</p> <p>[11] Garantovana razina zvučne snage</p> <p>[12] Razina vibracija</p> <p>[13] Dimenzije (dužina/širina/visina)</p> <p>[14] Šifra rezne glave</p> <p>[15] Dodatna oprema</p> <p>[16] Pribor za mulčiranje</p> <p>[17] Šifra akumulatora</p> <ul style="list-style-type: none"> • Za specifični podatak, pogledajte što je navedeno na identifikacijskoj naljepnici mašine. 	<p>[1] CS - TECHNICKÉ PARAMETRY</p> <p>[2] Jmenovitý výkon *</p> <p>[3] Maximální rychlost činnosti motoru *</p> <p>[4] Hmotnost stroje *</p> <p>[5] Napájecí napětí a frekvence MAX</p> <p>[6] Napájecí napětí a frekvence NOMINAL</p> <p>[7] Šířka sečení</p> <p>[8] Úroveň akustického tlaku</p> <p>[9] Nepřesnost měření</p> <p>[10] Úroveň naměřeného akustického výkonu</p> <p>[11] Úroveň zaručeného akustického výkonu</p> <p>[12] Úroveň vibrací</p> <p>[13] Rozměry (délka/šířka/výška)</p> <p>[14] Kód sekacího zařízení</p> <p>[15] Příslušenství</p> <p>[16] Sada pro Mulčování</p> <p>[17] Kód akumulátoru</p> <ul style="list-style-type: none"> • Ohledně uvedeného údaje vycházejte z hodnoty uvedené na identifikačním štítku stroje.
<p>[1] DA - TEKNISKE DATA</p> <p>[2] Nominel effekt *</p> <p>[3] Motorens maks. driftshastighed *</p> <p>[4] Maskinens vægt *</p> <p>[5] Forsyningsspænding og -frekvens MAX</p> <p>[6] Forsyningsspænding og -frekvens NOMINAL</p> <p>[7] Klippebredde</p> <p>[8] Lydtryksniveau</p> <p>[9] Målesikkerhed</p> <p>[10] Målt lyddefektniveau</p> <p>[11] Garanteret lyddefektniveau</p> <p>[12] Vibrationsniveau</p> <p>[13] Mål (længde/bredde/højde)</p> <p>[14] Skæreanordningens varenr.</p> <p>[15] Tilbehør</p> <p>[16] Sæt til "mulching"</p> <p>[17] Batterikode</p> <ul style="list-style-type: none"> • For disse data henvises til hvad der er angivet på maskinens identifikationsmærkat. 	<p>[1] DE - TECHNISCHE DATEN</p> <p>[2] Nennleistung *</p> <p>[3] Max. Betriebsgeschwindigkeit des Motors *</p> <p>[4] Maschinengewicht *</p> <p>[5] Versorgungsspannung und -frequenz MAX</p> <p>[6] Versorgungsspannung und -frequenz NOMINAL</p> <p>[7] Schnittbreite</p> <p>[8] Schalldruckpegel</p> <p>[9] Messungengenauigkeit</p> <p>[10] Gemessener Schallleistungspegel</p> <p>[11] Garantierter Schalleistungspegel</p> <p>[12] Vibrationspegel</p> <p>[13] Abmessungen (Länge/Breite/Höhe)</p> <p>[14] Nummer Schneidwerkzeug</p> <p>[15] Zubehör</p> <p>[16] "Mulching-Kit"</p> <p>[17] Batterie-Code</p> <ul style="list-style-type: none"> • Für die genaue Angabe nehmen Sie bitte auf das Typenschild der Maschine Bezug. 	<p>[1] EL - ΤΕΧΝΙΚΑ ΧΑΡΑΚΤΗΡΙΣΤΙΚΑ</p> <p>[2] Ονομαστική ισχύς *</p> <p>[3] Μέγ. ταχύτητα λειτουργίας κινητήρα *</p> <p>[4] Βάρος μηχανήματος *</p> <p>[5] Τάση και συχνότητα τροφοδοσίας MAX</p> <p>[6] Τάση και συχνότητα τροφοδοσίας NOMINAL</p> <p>[7] Πλάτος κοπής</p> <p>[8] Στάθμη ακουστικής πίεσης</p> <p>[9] Αβεβαιότητα μέτρησης</p> <p>[10] Μετρημένη στάθμη ακουστικής ισχύος</p> <p>[11] Εγγυημένη στάθμη ακουστικής ισχύος</p> <p>[12] Επίπεδο κραδασμών</p> <p>[13] Διαστάσεις (μήκος/πλάτος/ύψος)</p> <p>[14] Κωδικός συστήματος κοπής</p> <p>[15] Εξαρτήματα</p> <p>[16] Σετ "Mulching" (φιλοτεμαχισμού)</p> <p>[17] Κωδικός μπαταρίας</p> <ul style="list-style-type: none"> • Για το συγκεκριμένο στοιχείο, ελέγξτε τα όσα αναγράφονται στην ετικέτα προσδιορισμού του μηχανήματος.
<p>[1] EN - TECHNICAL DATA</p> <p>[2] Rated voltage *</p> <p>[3] Max. motor operating speed *</p> <p>[4] Machine weight *</p> <p>[5] Power supply frequency and voltage MAX</p> <p>[6] Power supply frequency and voltage NOMINAL</p> <p>[7] Cutting width</p> <p>[8] Acoustic pressure level</p> <p>[9] Measurement uncertainty</p> <p>[10] Measured acoustic power level</p> <p>[11] Guaranteed acoustic power level</p> <p>[12] Vibration level</p> <p>[13] Dimensions (length/width/height)</p> <p>[14] Cutting means code</p> <p>[15] Attachments</p> <p>[16] Mulching kit</p> <p>[17] Battery code</p> <ul style="list-style-type: none"> • Please refer to the data indicated on the machine's identification label for the exact figure. 	<p>[1] ES - DATOS TÉCNICOS</p> <p>[2] Potencia nominal *</p> <p>[3] Velocidad máx. de funcionamiento motor *</p> <p>[4] Peso máquina *</p> <p>[5] Tensión y Frecuencia de alimentación MAX</p> <p>[6] Tensión y Frecuencia de alimentación NOMINAL</p> <p>[7] Amplitud de corte</p> <p>[8] Nivel de presión acústica</p> <p>[9] Incertidumbre de medida</p> <p>[10] Nivel de potencia acústica medido</p> <p>[11] Nivel de potencia acústica garantizado</p> <p>[12] Nivel de vibraciones</p> <p>[13] Dimensiones (longitud/anchura/altura)</p> <p>[14] Código dispositivo de corte</p> <p>[15] Accesorios</p> <p>[16] Kit para "Mulching"</p> <p>[17] Código batería</p> <ul style="list-style-type: none"> • Para el dato específico, hacer referencia a lo indicado en la etiqueta de identificación de la máquina. 	<p>[1] ET - TEHNILISED ANDMED</p> <p>[2] Nominaalvõimsus *</p> <p>[3] mootori töötempi maks. kiirus *</p> <p>[4] Masina kaal *</p> <p>[5] Toite pinge ja sagedus MAX</p> <p>[6] Toite pinge ja sagedus NOMINAL</p> <p>[7] Lõikelaius</p> <p>[8] Helirõhu tase</p> <p>[9] Mõõtemääramatus</p> <p>[10] Mõõdetud müra võimsuse tase</p> <p>[11] Garanteeritud müra võimsuse tase</p> <p>[12] Vibratsioonide tase</p> <p>[13] Mõõtmed (pikkus/laius/kõrgus)</p> <p>[14] Lõikeseadme kood</p> <p>[15] Lisaseadmed</p> <p>[16] "Multsimis" komplekt</p> <p>[17] Aku kood</p> <ul style="list-style-type: none"> • Konkreetse info jaoks vaadake masina identifitseerimise etiketil märgitule.

<p>[1] FI - TEKNISET TIEDOT</p> <p>[2] Nimellisteho *</p> <p>[3] Moottorin maksimaalinen toimintanopeus *</p> <p>[4] Laitteen paino *</p> <p>[5] Syöttöjännite ja -taajuus MAX</p> <p>[6] Syöttöjännite ja -taajuus NOMINAL</p> <p>[7] Leikkuuleveys</p> <p>[8] Akutisen paineen taso</p> <p>[9] Mittauksen epävarmuus</p> <p>[10] Mitattu äänitehotaso</p> <p>[11] Taattu äänitehotaso</p> <p>[12] Tärinätaso</p> <p>[13] Koko (pituus/leveys/korkeus)</p> <p>[14] Leikkuuvälineen koodi</p> <p>[15] Lisävarusteet</p> <p>[16] Silppuamisvarusteet</p> <p>[17] Akkukoodi</p> <ul style="list-style-type: none"> Määrättyä arvoa varten, viittaa laitteen tunnuslaattaan annettuihin tietoihin. 	<p>[1] FR - CARACTÉRISTIQUES TECHNIQUES</p> <p>[2] Puissance nominale*</p> <p>[3] Vitesse max. de fonctionnement du moteur*</p> <p>[4] Poids machine*</p> <p>[5] Tension et fréquence d'alimentation* MAX</p> <p>[6] Tension et fréquence d'alimentation* NOMINAL</p> <p>[7] Largeur de coupe</p> <p>[8] Niveau de pression acoustique</p> <p>[9] Incertitude de la mesure</p> <p>[10] Niveau de puissance acoustique mesuré</p> <p>[11] Niveau de puissance acoustique garanti</p> <p>[12] Niveau de vibrations</p> <p>[13] Dimensions (longueur / largeur / hauteur)</p> <p>[14] Code organe de coupe</p> <p>[15] Equipements</p> <p>[16] Kit "Mulching"</p> <p>[17] Code batterie</p> <ul style="list-style-type: none"> Pour la valeur spécifique, se référer à ce qui est indiqué sur la plaque d'identification de la machine. 	<p>[1] HR - TEHNIČKI PODACI</p> <p>[2] Nazivna snaga*</p> <p>[3] Maks. brzina rada motora*</p> <p>[4] Težina stroja*</p> <p>[5] Napon i frekvencija napajanja MAX</p> <p>[6] Napon i frekvencija napajanja NOMINAL</p> <p>[7] Širina košnje</p> <p>[8] Razina zvučnog tlaka</p> <p>[9] Mjerna nesigurnost</p> <p>[10] Izmjerena razina zvučne snage</p> <p>[11] Zajamčena razina zvučne snage</p> <p>[12] Razina vibracija</p> <p>[13] Dimenzije (dužina/širina/visina)</p> <p>[14] Šifra noža</p> <p>[15] Dodatna oprema</p> <p>[16] Komplet za "mulčiranje"</p> <p>[17] Šifra baterije</p> <ul style="list-style-type: none"> Specifični podatak pogledajte na identifikacijskoj etiketi stroja.
<p>[1] HU - MŰSZAKI ADATOK</p> <p>[2] Névlleges teljesítmény *</p> <p>[3] A motor max. üzemi sebessége *</p> <p>[4] A gép tömege *</p> <p>[5] Tápfeszültség és -frekvencia MAX</p> <p>[6] Tápfeszültség és -frekvencia NOMINAL</p> <p>[7] Munkaszélesség</p> <p>[8] Hangnyomásszint</p> <p>[9] Mérésí bizonytalanság</p> <p>[10] Mért zajteljesítmény szint.</p> <p>[11] Garantált zajteljesítmény szint</p> <p>[12] Vibrációs szint</p> <p>[13] Méretek (hosszúság/szélesség/magasság)</p> <p>[14] Vágóegység kódszáma</p> <p>[15] Tartozékok</p> <p>[16] "Mulcsozó" készlet</p> <p>[17] Akkumulátor kódja</p> <ul style="list-style-type: none"> A pontos adatot lásd a gép azonosító adattábláján. 	<p>[1] LT - TECHNINIAI DUOMENYS</p> <p>[2] Vardinė galia *</p> <p>[3] Maksimalus variklio veikimo greitis *</p> <p>[4] Įrenginio svoris*</p> <p>[5] Maitinimo įtampa ir dažnis MAX</p> <p>[6] Maitinimo įtampa ir dažnis NOMINAL</p> <p>[7] Pjovimo plotis</p> <p>[8] Garso slėgio lygis</p> <p>[9] Matavimo paklaida</p> <p>[10] Išmatuotas garso galios lygis</p> <p>[11] Garantuojamas garso galios lygis</p> <p>[12] Vibracijų lygis</p> <p>[13] Išmatavimai (ilgis/plotis/aukštis)</p> <p>[14] Pjovimo įtaiso kodas</p> <p>[15] Priedai</p> <p>[16] „Mulčiavimo“ rinkinys</p> <p>[17] Akumuliatoriaus kodas</p> <ul style="list-style-type: none"> Konkretūs specifiniai duomenys yra pateikti įrenginio identifikavimo etiketėje. 	<p>[1] LV - TEHNISKIE DATI</p> <p>[2] Nominālā jauda *</p> <p>[3] Maks. dzinēja griešanās ātrums *</p> <p>[4] Mašīnas svars *</p> <p>[5] Barošanas spriegums un frekvence MAX</p> <p>[6] Barošanas spriegums un frekvence NOMINAL</p> <p>[7] Plaušanas platums</p> <p>[8] Skaņas spiediena līmenis</p> <p>[9] Mērījumu kļūda</p> <p>[10] Izmērītais skaņas intensitātes līmenis</p> <p>[11] Garantētais skaņas intensitātes līmenis</p> <p>[12] Vibrāciju līmenis</p> <p>[13] Izmēri (garums/platums/augstums)</p> <p>[14] Griežējierīces kods</p> <p>[15] Piederumi</p> <p>[16] „Mulčēšanas” komplekts</p> <p>[17] Akumulatora kods</p> <ul style="list-style-type: none"> Precīza vērtība ir norādīta mašīnas identifikācijas datu plāksnītē
<p>[1] MK - ТЕХНИЧКИ ПОДАТОЦИ</p> <p>[2] Номинална мојност *</p> <p>[3] Максимална брзина при работа на моторот *</p> <p>[4] Тежина на машината *</p> <p>[5] Волтажа и вид на напојување MAX</p> <p>[6] Волтажа и вид на напојување NOMINAL</p> <p>[7] Обем на косење</p> <p>[8] Ниво на акустичен притисок</p> <p>[9] Отстапување од мерењата</p> <p>[10] Измерено ниво на акустична мојност</p> <p>[11] Гарантирано ниво на акустична мојност</p> <p>[12] Ниво на вибрации</p> <p>[13] Димензии (должина/ширина/висина)</p> <p>[14] Код на уредот за сечење</p> <p>[15] Дополнителна опрема</p> <p>[16] Комплет за „мелење“</p> <p>[17] Код на батријата</p> <ul style="list-style-type: none"> За одреден податок, проверете дали истиот е посочен на етикетата за идентификација на машината 	<p>[1] NL - TECHNISCHE GEGEVENS</p> <p>[2] Nominaal vermogen *</p> <p>[3] Maximale snelheid voor de werking van de motor *</p> <p>[4] Gewicht machine *</p> <p>[5] Spanning en frequentie voeding MAX</p> <p>[6] Spanning en frequentie voeding NOMINAL</p> <p>[7] Maatbreedte</p> <p>[8] Niveau geluidsdruk</p> <p>[9] Meetonzekerheid</p> <p>[10] Gemeten akoestisch vermogen</p> <p>[11] Gewaarborgd akoestisch vermogen</p> <p>[12] Niveau trillingen</p> <p>[13] Afmetingen (lengte/breedte/hoogte)</p> <p>[14] Code snij-inrichting</p> <p>[15] Toebehoren</p> <p>[16] Kit "Mulching"</p> <p>[17] Code batterij</p> <ul style="list-style-type: none"> Voor het specifiek gegeven, verwijst men naar wat aangegeven is op het identificatielabel van de machine. 	<p>[1] NO - TEKNISKE DATA</p> <p>[2] Nominell effekt *</p> <p>[3] Motorens maks driftshastighet *</p> <p>[4] Maskinvekt *</p> <p>[5] Matespenning og -frekvens MAX</p> <p>[6] Matespenning og -frekvens NOMINAL</p> <p>[7] Klippebredde</p> <p>[8] Lydtrykknivå</p> <p>[9] Måleusikkerhet</p> <p>[10] Målt lydeffektivit</p> <p>[11] Garantert lydeffektivit</p> <p>[12] Vibrasjonsnivå</p> <p>[13] Mål (lengde/bredde/høyde)</p> <p>[14] Artikkelnummer for klippeinretning</p> <p>[15] Tilbehør</p> <p>[16] Mulching-sett</p> <p>[17] Batterikode</p> <ul style="list-style-type: none"> For spesifikke informasjon, se referansen på maskinens identifikasjonsetikett.

<p>[1] PL - DANE TECHNICZNE</p> <p>[2] Moc znamionowa *</p> <p>[3] Maks. prędkość obrotowa silnika *</p> <p>[4] Masa maszyny *</p> <p>[5] Napięcie i częstotliwość zasilania MAX</p> <p>[6] Napięcie i częstotliwość zasilania NOMINAL</p> <p>[7] Szerokość koszenia</p> <p>[8] Poziom ciśnienia akustycznego</p> <p>[9] Błąd pomiaru</p> <p>[10] Poziom mocy akustycznej zmierzony</p> <p>[11] Gwarantowany poziom mocy akustycznej</p> <p>[12] Poziom wibracji</p> <p>[13] Wymiary (długość/szerokość/wysokość)</p> <p>[14] Kod agregatu tnącego</p> <p>[15] Akcesoria</p> <p>[16] Zestaw mulczujący</p> <p>[17] Kod akumulatora</p> <ul style="list-style-type: none"> W celu uzyskania konkretnych danych, należy się odnieść do wskazań zamieszczonych na tabliczce identyfikacyjnej maszyny. 	<p>[1] PT - DADOS TÉCNICOS</p> <p>[2] Potência nominal *</p> <p>[3] Velocidade máx. de funcionamento motor *</p> <p>[4] Peso da máquina *</p> <p>[5] Tensão e frequência de alimentação MAX</p> <p>[6] Tensão e frequência de alimentação NOMINAL</p> <p>[7] Amplitude de corte</p> <p>[8] Nivel de pressão acústica</p> <p>[9] Incerteza de medição</p> <p>[10] Nivel de potência acústica medido</p> <p>[11] Nivel de potência acústica garantido</p> <p>[12] Nivel de vibrações</p> <p>[13] Dimensões (comprimento/largura/altura)</p> <p>[14] Código dispositivo de corte</p> <p>[15] Acessórios</p> <p>[16] Kit "Mulching"</p> <p>[17] Código bateria</p> <ul style="list-style-type: none"> Para o dado específico, consultar a etiqueta de identificação da máquina. 	<p>[1] RO - DATE TEHNICE</p> <p>[2] Putere nominală *</p> <p>[3] Viteza max. de funcționare a motorului *</p> <p>[4] Greutatea mașinii *</p> <p>[5] Tensiunea și frecvența de alimentare MAX</p> <p>[6] Tensiunea și frecvența de alimentare NOMINAL</p> <p>[7] Lățimea de tăiere</p> <p>[8] Nivel de presiune acustică</p> <p>[9] Nesiguranță în măsurare</p> <p>[10] Nivel de putere acustică măsurat.</p> <p>[11] Nivel de putere acustică garantat</p> <p>[12] Nivel de vibrații</p> <p>[13] Dimensiuni (lungime/lățime/înălțime)</p> <p>[14] Codul dispozitivului de tăiere</p> <p>[15] Accesorii</p> <p>[16] Kit de mărunțire „Mulching”</p> <p>[17] Cod baterie</p> <ul style="list-style-type: none"> Pentru informația specifică, consultați datele de pe eticheta de identificare a mașinii.
<p>[1] RU - ТЕХНИЧЕСКИЕ ХАРАКТЕРИСТИКИ</p> <p>[2] Номинальная мощность *</p> <p>[3] Макс. число оборотов двигателя *</p> <p>[4] Вес машины *</p> <p>[5] Напряжение и частота питания MAX</p> <p>[6] Напряжение и частота питания NOMINAL</p> <p>[7] Ширина скашивания</p> <p>[8] Уровень звукового давления</p> <p>[9] Погрешность измерения</p> <p>[10] Измеренный уровень звуковой мощности</p> <p>[11] Гарантируемый уровень звуковой мощности</p> <p>[12] Уровень вибрации</p> <p>[13] Габариты (длина/ширина/высота)</p> <p>[14] Код режущего приспособления</p> <p>[15] Дополнительное оборудование</p> <p>[16] Комплект "Мульчирование"</p> <p>[17] Код батареи</p> <ul style="list-style-type: none"> Точное значение см. на идентификационном ярлыке машины. 	<p>[1] SK - TECHNICKÉ PARAMETRE</p> <p>[2] Menovitý výkon *</p> <p>[3] Maximálna rýchlosť činnosti motorja *</p> <p>[4] Hmotnosť stroja *</p> <p>[5] Napájacie napätie a frekvencia MAX</p> <p>[6] Napájacie napätie a frekvencia NOMINAL</p> <p>[7] Šírka kosenia</p> <p>[8] Úroveň akustického tlaku</p> <p>[9] Nepresnosť merania</p> <p>[10] Úroveň nameraného akustického výkonu</p> <p>[11] Úroveň zaručeného akustického výkonu</p> <p>[12] Úroveň vibrácií</p> <p>[13] Rozmery (dĺžka/šírka/výška)</p> <p>[14] Kód kosiaceho zariadenia</p> <p>[15] Príslušenstvo</p> <p>[16] Súprava pre Mulčovanie</p> <p>[17] Kód akumulátora</p> <ul style="list-style-type: none"> Ohľadne uvedeného parametra vychádzajte z hodnoty uvedenej na identifikačnom štítku stroja. 	<p>[1] SL - TEHNIČNI PODATKI</p> <p>[2] Nazivna moč *</p> <p>[3] Najvišja hitrost delovanja motorja *</p> <p>[4] Teža stroja *</p> <p>[5] Napetost in frekvenca električnega napajanja MAX</p> <p>[6] Napetost in frekvenca električnega napajanja NOMINAL</p> <p>[7] Širina reza</p> <p>[8] Raven zvočnega tlaka</p> <p>[9] Merilna negotovost</p> <p>[10] Izmerjena raven zvočne moči</p> <p>[11] Zajamčena raven zvočne moči</p> <p>[12] Nivo vibracij</p> <p>[13] Dimenzije (dolžina/širina/višina)</p> <p>[14] Šifra rezalne naprave</p> <p>[15] Dodatna oprema</p> <p>[16] Komplet za mulčenje</p> <p>[17] Šifra baterije</p> <ul style="list-style-type: none"> Za specifični podatek glej identifikacijsko nalepko stroja.
<p>[1] SR - TEHNIČKI PODACI</p> <p>[2] Nazivna snaga *</p> <p>[3] Maks. radna brzina motora *</p> <p>[4] Težina mašine *</p> <p>[5] Napon i frekvencija napajanja MAX</p> <p>[6] Napon i frekvencija napajanja NOMINAL</p> <p>[7] Širina košenja</p> <p>[8] Nivo zvučnog pritiska</p> <p>[9] Merna nesigurnost</p> <p>[10] Izmereni nivo zvučne snage</p> <p>[11] Garantovani nivo zvučne snage</p> <p>[12] Nivo vibracija</p> <p>[13] Dimenzije (dužina/širina/visina)</p> <p>[14] Šifra rezne glave</p> <p>[15] Dodatna oprema</p> <p>[16] Komplet za malčiranje</p> <p>[17] Šifra akumulatora</p> <ul style="list-style-type: none"> Za specifični podatak, pogledajte podatke navedene na identifikacijskoj nalepnici mašine. 	<p>[1] SV - TEKNISKA SPECIFIKATIONER</p> <p>[2] Nominell effekt *</p> <p>[3] Motorns maximala funktionshastighet *</p> <p>[4] Maskinvikt *</p> <p>[5] Spänning och frekvens MAX</p> <p>[6] Spänning och frekvens NOMINAL</p> <p>[7] Skärbredd</p> <p>[8] Ljudtrycksnivå</p> <p>[9] Tvivel med mått</p> <p>[10] Uppmått ljudeffektnivå</p> <p>[11] Garanterad ljudeffektnivå</p> <p>[12] Vibrationsnivå</p> <p>[13] Dimensioner (längd/bredd/höjd)</p> <p>[14] Skärenhetens kod</p> <p>[15] Tillbehör</p> <p>[16] Sats för "Mulching"</p> <p>[17] Batterikod</p> <ul style="list-style-type: none"> För specifik information, se uppgifterna på maskinens märkplåt. 	<p>[1] TR - TEKNİK VERİLER</p> <p>[2] Nominal güç *</p> <p>[3] Motorun maksimum çalışma hızı *</p> <p>[4] Makine ağırlığı *</p> <p>[5] Besleme gerilimi ve frekansı MAX</p> <p>[6] Besleme gerilimi ve frekansı NOMINAL</p> <p>[7] Kesim genişliği</p> <p>[8] Ses basınç seviyesi</p> <p>[9] Ölçü belirsizliği</p> <p>[10] Ölçülen ses gücü seviyesi</p> <p>[11] Garanti edilen ses gücü seviyesi</p> <p>[12] Titreşim seviyesi</p> <p>[13] Ebatlar (uzunluk/genişlik/yükseklik)</p> <p>[14] Kesim düzeni kodu</p> <p>[15] Aksesuarlar</p> <p>[16] "Malçlama" kiti</p> <p>[17] Batarya kodu</p> <ul style="list-style-type: none"> Spesifik değer için, makine belirleme etiketinde gösterilenleri referans alın.



NORME DI SICUREZZA da osservare scrupolosamente

A) ADDESTRAMENTO

- 1) **ATTENZIONE!** Leggere attentamente le presenti istruzioni prima di usare la macchina. Prendere familiarità con i comandi e con un uso appropriato della macchina. Imparare ad arrestare rapidamente il motore. L'inosservanza delle avvertenze e delle istruzioni può causare scosse elettriche, incendi e/o gravi lesioni. Conservare tutte le avvertenze e le istruzioni per consultarle in futuro.
- 2) Non permettere mai che la macchina venga utilizzata da bambini o da persone che non abbiano la necessaria dimestichezza con le istruzioni. Le leggi locali possono fissare un'età minima per l'utilizzatore.
- 3) L'apparecchio può essere utilizzato da bambini di età non inferiore a 8 anni e da persone con ridotte capacità fisiche, sensoriali o mentali, o prive di esperienza o della necessaria conoscenza, purché sotto sorveglianza oppure dopo che le stesse abbiano ricevuto istruzioni relative all'uso sicuro dell'apparecchio e alla comprensione dei pericoli ad esso inerenti. I bambini non devono giocare con l'apparecchio. La pulizia e la manutenzione destinata ad essere effettuata dall'utilizzatore non deve essere effettuata da bambini senza sorveglianza.
- 4) Non utilizzare mai il rasaerba con persone, in particolare bambini, o animali nelle vicinanze.
- 5) Non utilizzare mai la macchina se l'utilizzatore è in condizione di stanchezza o malessere, oppure ha assunto farmaci, droghe, alcool o sostanze nocive alle sue capacità di riflessi e attenzione.
- 6) Ricordare che l'operatore o utilizzatore è responsabile di incidenti e imprevisti che si possono verificare ad altre persone o alle loro proprietà. Rientra nella responsabilità dell'utilizzatore la valutazione dei rischi potenziali del terreno su cui si deve lavorare, nonché prendere tutte le precauzioni necessarie per garantire la sua e altrui sicurezza, in particolare sui pendii, terreni accidentati, scivolosi o instabili.
- 7) Nel caso si voglia cedere o prestare ad altri la macchina, assicurarsi che l'utilizzatore prenda visione delle istruzioni d'uso contenute nel presente manuale.

B) OPERAZIONI PRELIMINARI

- 1) Quando si utilizza la macchina indossare sempre calzature da lavoro resistenti, antiscivolo e pantaloni lunghi. Non azionare la macchina a piedi scalzati o con sandali aperti. Evitare di indossare catene, braccialetti e vestiti ingombranti con parti svolazzanti, o provvisti di lacci o cravatte. Raccogliere i capelli lunghi. Indossare sempre cuffie protettive.
- 2) Ispezionare a fondo tutta l'area di lavoro e togliere tutto ciò che potrebbe venire espulso dalla macchina o danneggiare il gruppo di taglio e il motore (sassi, rami, fili di ferro, ossi, ecc.).
- 3) Prima dell'uso, procedere ad una verifica generale della macchina ed in particolare:
 - dell'aspetto del dispositivo di taglio, e controllare che le viti e il gruppo di taglio non siano usurati o danneggiati. Sostituire in blocco il dispositivo di taglio e le viti danneggiate o usurate, per mantenere l'equilibratura. Le even-

tuali riparazioni devono essere eseguite presso un centro specializzato.

- La leva di sicurezza deve avere un movimento libero, non forzato e al rilascio deve tornare automaticamente e rapidamente nella posizione neutra determinando l'arresto del dispositivo di taglio.
- 4) Prima di iniziare il lavoro, montare sempre le protezioni all'uscita (sacco di raccolta, protezione di scarico laterale o protezione di scarico posteriore).

C) DURANTE L'UTILIZZO

- 1) Lavorare solamente alla luce del giorno o con buona luce artificiale e in condizioni di buona visibilità. Allontanare persone, bambini e animali dall'area di lavoro.
- 2) Se possibile, evitare di lavorare nell'erba bagnata. Evitare di lavorare sotto la pioggia e con rischio di temporali. Non usare la macchina in condizioni di brutto tempo, specialmente con probabilità di lampi.
- 3) Non esporre la macchina alla pioggia o ambienti bagnati. L'acqua che penetra in un utensile aumenta il rischio di scossa elettrica.
- 4) Accertarsi sempre del proprio punto di appoggio sui terreni in pendenza.
- 5) Non correre mai, ma camminare; evitare di farsi tirare dal rasaerba.
- 6) Prestare particolare attenzione quando ci si avvicina ad ostacoli che potrebbero limitare la visibilità.
- 7) Tagliare nel senso trasversale del pendio e mai nel senso salita/discesa, facendo molta attenzione ai cambi di direzione e che le ruote non incontrino ostacoli (sassi, rami, radici, ecc.) che potrebbero causare scivolamento laterale o perdita di controllo della macchina.
- 8) La macchina non deve essere utilizzata su pendii superiori a 20°, a prescindere dal senso di marcia.
- 9) Prestare estrema attenzione quando tirate il rasaerba verso di voi. Guardare dietro di sé prima e durante la retromarcia per assicurarsi che non vi siano ostacoli.
- 10) Fermare il dispositivo di taglio se il rasaerba deve essere inclinato per il trasporto, nell'attraversamento di superfici non erbose, e quando il rasaerba viene trasportato da o verso l'area che deve essere tagliata.
- 11) Quando si utilizza la macchina vicino alla strada, fare attenzione al traffico.
- 12) Non utilizzare mai la macchina se i ripari sono danneggiati, oppure senza il sacco di raccolta, la protezione di scarico laterale oppure la protezione di scarico posteriore.
- 13) Prestare molta attenzione in prossimità di dirupi, fossi o argini.
- 14) Avviare il motore con cautela secondo le istruzioni e tenendo i piedi ben distanti dal dispositivo di taglio.
- 15) Durante l'avviamento entrambe le mani devono trovarsi sull'impugnatura.
- 16) Non inclinare il rasaerba per l'avviamento. Effettuare l'avviamento su una superficie piana e priva di ostacoli o erba alta.
- 17) Non avvicinare mani e piedi accanto o sotto le parti rotanti. Stare sempre lontani dall'apertura di scarico.
- 18) Non sollevare o trasportare il rasaerba quando il motore è in funzione.
- 19) Non manomettere o disattivare i sistemi di sicurezza.
- 20) Nei modelli con trazione, disinnestare l'innesto della trasmissione alle ruote prima di avviare il motore.

21) Utilizzare solo gli accessori approvati dal produttore della macchina.

22) Non utilizzare la macchina se gli accessori/utensili non sono installati nei punti previsti.

23) Disinnestare il dispositivo di taglio, fermare il motore e togliere la chiave (accertandosi che tutte le parti in movimento si siano completamente arrestate):

- Durante il trasporto della macchina;
- Ogni qualvolta si lasci il rasaerba incustodito;
- Prima di rimuovere le cause di bloccaggio o disintasarare il convogliatore di scarico;
- Prima di controllare pulire o lavorare sulla macchina;
- Dopo aver colpito un corpo estraneo. Verificare eventuali danni sulla macchina ed effettuare le necessarie riparazioni prima di usarla nuovamente.

24) Disinnestare il dispositivo di taglio e fermare il motore:

- Ogni volta che si toglie o si rimonta il sacco di raccolta;
- Ogni volta che si toglie o si rimonta il deflettore di scarico laterale;
- Prima di regolare l'altezza di taglio se questa operazione non può essere eseguita dalla postazione del conducente.

25) Durante il lavoro, mantenere sempre la distanza di sicurezza dal dispositivo di taglio rotante, data dalla lunghezza del manico.

26) **ATTENZIONE** – In caso di rotture o incidenti durante il lavoro, arrestare immediatamente il motore e allontanare la macchina in modo da non provocare ulteriori danni; nel caso di incidenti con lesioni personali o a terzi, attivare immediatamente le procedure di pronto soccorso più adeguate alla situazione in atto e rivolgersi ad una Struttura Sanitaria per le cure necessarie. Rimuovere accuratamente eventuali detriti che potrebbero arrecare danni o lesioni a persone o a animali qualora rimanessero inosservati.

27) **ATTENZIONE** – Il livello di rumorosità e di vibrazioni riportato nelle presenti istruzioni, sono valori massimi di utilizzo della macchina. L'impiego di un elemento di taglio sbilanciato, l'eccessiva velocità di movimento, l'assenza di manutenzione influiscono in modo significativo nelle emissioni sonore e nelle vibrazioni. Di conseguenza è necessario adottare delle misure preventive atte ad eliminare possibili danni dovuti ad un rumore elevato e alle sollecitazioni da vibrazioni; provvedere alla manutenzione della macchina, indossare cuffie antirumore, effettuare delle pause durante il lavoro.

D) MANUTENZIONE E MAGAZZINAGGIO

1) **ATTENZIONE!** – Togliere la chiave e leggere le relative istruzioni prima di iniziare qualsiasi intervento di pulizia o manutenzione. Indossare indumenti adeguati e guanti di lavoro in tutte le situazioni di rischio per le mani.

2) **ATTENZIONE!** – Non usare mai la macchina con parti usurate o danneggiate. I pezzi guasti o deteriorati devono essere sostituiti e mai riparati. Usare solo ricambi originali: l'uso di ricambi non originali e/o non correttamente montati compromette la sicurezza della macchina, può causare incidenti o lesioni personali e solleva il Costruttore da ogni obbligo o responsabilità.

3) Tutte le operazioni di manutenzione e di regolazione non descritte in questo manuale devono essere eseguite dal vostro Rivenditore o da un Centro specializzato, che dispone delle conoscenze e delle attrezzature necessarie affinché il lavoro sia correttamente eseguito, mantenendo il grado di sicurezza originale della macchina. Operazioni eseguite presso strutture inadeguate o da persone non qualificate comportano il decadimento di ogni forma di

Garanzia e di ogni obbligo o responsabilità del Costruttore.

4) Dopo ogni uso, togliere la chiave e controllare eventuali danni sulla macchina.

5) Mantenere serrati dadi e viti, per essere certi che la macchina sia sempre in condizioni sicure di funzionamento. Una manutenzione regolare è essenziale per la sicurezza e per mantenere il livello delle prestazioni.

6) Controllare regolarmente che le viti del dispositivo di taglio siano serrate correttamente.

7) Indossare guanti da lavoro per maneggiare il dispositivo di taglio, per smontarlo o rimontarlo.

8) Curare l'equilibratura del dispositivo di taglio quando viene affilato. Tutte le operazioni riguardanti il dispositivo di taglio (smontaggio, affilatura, equilibratura, rimontaggio e/o sostituzione) sono lavori impegnativi che richiedono una specifica competenza oltre all'impiego di apposite attrezzature; per ragioni di sicurezza, occorre pertanto che siano sempre eseguite presso un centro specializzato.

9) Durante le operazioni di regolazione della macchina, prestare attenzione ad evitare che le dita rimangano intrappolate fra il dispositivo di taglio in movimento e le parti fisse della macchina.

10) Non toccare il dispositivo di taglio fintanto che non sia stata tolta la chiave e che il dispositivo di taglio non sia completamente fermo. Durante gli interventi sul dispositivo di taglio, fare attenzione che il dispositivo di taglio può muoversi, anche se la chiave è stata tolta.

11) Controllare di frequente la protezione di scarico laterale, oppure la protezione di scarico posteriore, il sacco di raccolta per verificarne l'usura o il deterioramento. Sostituirli se danneggiati.

12) Sostituire gli adesivi che riportano istruzioni e messaggi di avvertenza, se danneggiati.

13) Riporre la macchina in un luogo inaccessibile ai bambini.

14) Lasciare raffreddare il motore prima di collocare la macchina in un qualsiasi ambiente.

15) Per ridurre il rischio di incendio, mantenere la macchina ed in particolare il motore liberi da residui d'erba, foglie o grasso eccessivo. Svuotare il sacco di raccolta e non lasciare contenitori con l'erba tagliata all'interno di un locale.

E) AVVERTENZE AGGIUNTIVE

1) Non usare la macchina in ambienti a rischio di esplosione, in presenza di liquidi infiammabili, gas o polvere. Gli utensili elettrici generano scintille che possono incendiare la polvere o i vapori.

2) Non sovraccaricare la macchina. Usare la macchina adatta al lavoro. Una macchina adeguata eseguirà il lavoro meglio ed in modo più sicuro, alla velocità per la quale è stata progettata.

3) Per caricare la batteria utilizzare solo carica batteria raccomandati dal produttore. Un carica batteria inadeguato può provocare una scossa elettrica, un surriscaldamento o una fuoriuscita di liquido corrosivo dalla batteria.

4) Utilizzare soltanto le batterie specifiche previste per il vostro utensile. L'uso di altre batterie può provocare lesioni e rischio di incendio.

5) Una batteria in cattive condizioni può provocare la fuoriuscita del liquido. Evitare il contatto con il liquido. In caso di contatto accidentale risciacquare con acqua. In caso di contatto del liquido con gli occhi, consultare anche un medico. Il liquido fuoriuscito dalla batteria può provocare irritazioni cutanee o ustioni.

6) Accertarsi che l'apparecchio sia spento prima di inserire la batteria. Montare una batteria in un apparecchio elettrico

accesso può provocare incendi.

7) Tenere la batteria non utilizzata lontana da fermagli per ufficio, monete, chiavi, chiodi, viti o altri piccoli oggetti metallici che potrebbero provocare un corto circuito dei contatti. Un cortocircuito fra i contatti della batteria può comportare combustioni o incendi.

8) L'accumulatore non deve mai essere aperto

9) Non gettare mai nel fuoco le batterie usate - PERICOLO DI ESPLOSIONE!

10) Collegare il carica batteria solo a prese con la tensione di rete indicata sulla targhetta d'identificazione.

11) Usare solo un accumulatore originale.

12) Durante l'uso prolungato, l'accumulatore potrebbe riscaldarsi. Fategli raffreddare prima di caricarlo.

13) Non conservare l'accumulatore e il carica batteria alla portata dei bambini.

14) Non usare il carica batteria in luoghi con presenza di vapori o sostanze infiammabili.

15) Caricare gli accumulatori solo con temperatura compresa tra 10°C e 40°C.

16) Non conservare mai gli accumulatori in ambienti con temperatura superiore a 40°C.

17) Non causare mai cortocircuito fra i contatti degli accumulatori e non collegarli ad oggetti metallici

18) Durante il trasporto degli accumulatori, fare attenzione a che i contatti non vengano collegati fra loro e non usare contenitori metallici per il trasporto.

19) Il cortocircuito dell'accumulatore può causare una esplosione. In ogni caso, il cortocircuito danneggia l'accumulatore.

20) Controllare regolarmente se il cavo del carica batteria è danneggiato. Se il cavo è danneggiato, occorre sostituire il carica batteria.

21) Ricaricare completamente gli accumulatori, prima di riporli per il periodo invernale.

22) Conservare il carica batteria al riparo dalla pioggia o dall'umidità. Infiltrazioni d'acqua nel carica batteria aumentano il rischio di scosse elettriche.

23) Mantenere pulito il carica batteria. Accumuli di sporizia possono provocare una scossa elettrica.

24) Non usare il carica batteria in ambiente con sostanze infiammabili o su superfici facilmente infiammabili, come carta, stoffa, ecc. Durante la ricarica, il carica batteria si riscalda e potrebbe provocare un incendio.

25) Un carica batteria difettoso o un uso scorretto della batteria possono provocare la fuoriuscita di vapori che possono irritare le vie respiratorie. Arieggiare l'ambiente con aria fresca e farsi visitare da un medico in caso di dubbi.

26) Pulire periodicamente le fessure di ventilazione della batteria, per mezzo di un pennello morbido, asciutto e pulito.

F) TRASPORTO E MOVIMENTAZIONE

1) Ogni volta che è necessario movimentare, sollevare, trasportare o inclinare la macchina occorre:

- Indossare robusti guanti da lavoro;
- Afferrare la macchina in punti che offrano una presa sicura, tenendo conto del peso e della sua ripartizione
- Impiegare un numero di persone adeguato al peso della macchina e alle caratteristiche del mezzo di trasporto o del posto nel quale deve essere collocata o prelevata
- Assicurarsi che la movimentazione della macchina non causi danni o lesioni.

2) Durante il trasporto, assicurare adeguatamente la macchina mediante funi o catene.

G) TUTELA AMBIENTALE

1) La tutela dell'ambiente deve essere un aspetto rilevante e prioritario nell'uso della macchina, a beneficio della convivenza civile e dell'ambiente in cui viviamo. Evitare di essere un elemento di disturbo nei confronti del vicino.

2) Seguire scrupolosamente le norme locali per lo smaltimento di imballi, parti deteriorate o qualsiasi elemento a forte impatto ambientale; questi rifiuti non devono essere gettati nella spazzatura, ma devono essere separati e conferiti agli appositi centri di raccolta, che provvederanno al riciclaggio dei materiali.

3) Seguire scrupolosamente le norme locali per lo smaltimento dei materiali di risulta dopo il taglio.

4) Al momento della messa fuori servizio, non abbandonare la macchina nell'ambiente, ma rivolgersi a un centro di raccolta, secondo le norme locali vigenti.

CONOSCERE LA MACCHINA

DESCRIZIONE DELLA MACCHINA E CAMPO DI UTILIZZO

Questa macchina è una attrezzatura da giardinaggio e precisamente un rasoerba con operatore a piedi.

La macchina si compone essenzialmente di un motore, che aziona un dispositivo di taglio racchiuso in un carter, dotato di ruote e di un manico.

L'operatore è in grado di condurre la macchina e di azionare i comandi principali mantenendosi sempre dietro al manico, e quindi a distanza di sicurezza dal dispositivo di taglio rotante. L'allontanamento dell'operatore dalla macchina provoca l'arresto del motore e del dispositivo rotante entro alcuni secondi.

Uso previsto

Questa macchina è progettata e costruita per tagliare (e raccogliere) l'erba in giardini e aree erbose, di estensione rapportata alla capacità di taglio, eseguita con la presenza di un operatore a piedi.

La presenza di accessori o di dispositivi specifici può evitare la raccolta dell'erba tagliata oppure produrre un effetto "mulching" con deposizione dell'erba tagliata sul terreno.

Tipologia di utente

Questa macchina è destinata all'utilizzo da parte di consumatori, cioè operatori non professionisti. Questa macchina è destinata ad un "uso hobbistico".

Uso improprio

Qualsiasi altro impiego, difforme da quelli sopra citati, può rivelarsi pericoloso e causare danni a persone e/o cose.

Rientrano nell'uso improprio (come esempio, ma non solo):

- trasportare sulla macchina persone, bambini o animali;
- farsi trasportare dalla macchina;
- usare la macchina per trainare o spingere carichi;
- usare la macchina per la raccolta di foglie o detriti;
- usare la macchina per regolarizzare siepi, o per il taglio di vegetazione di tipo non erboso;

- utilizzare la macchina in più di una persona;
- azionare il dispositivo rotante nei tratti non erbosi.

ETICHETTA DI IDENTIFICAZIONE E COMPONENTI DELLA MACCHINA (vedi figure a pag. ii)

1. Livello potenza acustica
2. Marchio di conformità CE
3. Anno di fabbricazione
4. Tipo di rasaerba
5. Numero di matricola
6. Nome e indirizzo del Costruttore
7. Codice Articolo
8. Regime del motore
9. Peso in kg
10. Tensione di alimentazione
- 10a. Grado di protezione elettrica
11. Chassis
12. Motore
13. Dispositivo di taglio
14. Protezione di scarico posteriore
15. Sacco di raccolta
16. Manico
17. Comando interruttore
18. Sportello di accesso al vano batteria
19. Chiave di sicurezza (Dispositivo di disattivazione)

COMPONENTI IN DOTAZIONE ED ETICHETTE DI IDENTIFICAZIONE

21. Batteria (accumulatore)
 - 21.1 Costruttore
 - 21.2 Tensione e capacità
22. Carica batteria
 - 22.1 Costruttore
 - 22.2 Tensione e frequenza di alimentazione / Assorbimento
 - 22.3 Tensione e corrente di carica

Immediatamente dopo l'acquisto della macchina, trascrivere i numeri di identificazione (3 - 4 - 5) negli appositi spazi sull'ultima pagina del manuale.

L'esempio della dichiarazione di conformità si trova nella penultima pagina del manuale.



Non gettare le apparecchiature elettriche tra i rifiuti domestici. Secondo la Direttiva Europea 2012/19/UE sui rifiuti di apparecchiature elettriche ed elettroniche e la sua attuazione in conformità alle norme nazionali, le apparecchiature elettriche esauste devono essere raccolte separatamente, al fine di essere reimpiegate in modo eco-compatibile. Se le apparecchiature elettriche vengono smaltite in una discarica o nel terreno, le sostanze nocive possono raggiungere la falda acquifera ed entrare nella catena alimentare, danneggiando la vostra salute e benessere. Per informazioni più approfondite sullo smaltimento di questo prodotto, contattare l'Ente competente per lo smaltimento dei rifiuti domestici o il vostro Rivenditore.

DESCRIZIONE DEI SIMBOLI RIPORTATI SUI COMANDI (dove previsti)

30. ATTENZIONE - L'avviamento del motore provoca l'innesto contemporaneo del dispositivo di taglio.

32. Arresto
32. Marcia
33. Circuito elettrico attivato (macchina accesa)

PRESCRIZIONI DI SICUREZZA - Il vostro rasaerba deve essere utilizzato con prudenza. A tale scopo, sulla macchina sono stati posti dei pittogrammi, destinati a ricordarvi le principali precauzioni d'uso. Il loro significato è spiegato qui di seguito. Vi raccomandiamo inoltre di leggere attentamente le norme di sicurezza riportate nell'apposito capitolo del presente libretto.

Sostituire le etichette danneggiate o illeggibili.

61. Attenzione: Leggere il libretto di istruzioni prima di usare la macchina.
62. Rischio di espulsione. Tenere le persone al di fuori dell'area di lavoro, durante l'uso.
63. Solo per rasaerba elettrici con alimentazione a rete.
64. Solo per rasaerba elettrici con alimentazione a rete.
65. Attenzione al dispositivo di taglio tagliente: Non introdurre mani o piedi all'interno del dispositivo di taglio. Il dispositivo di taglio continua a girare anche dopo lo spegnimento del motore. Togliere il dispositivo di disattivazione prima della manutenzione.
66. Non esporre la macchina alla pioggia o all'umidità.
67. Attenzione al dispositivo di taglio tagliente: Il dispositivo di taglio continua a ruotare dopo lo spegnimento del motore.
71. Carica batteria dotato di trasformatore di sicurezza.
72. Utilizzare solo in ambiente asciutto.
73. Leggere il libretto di istruzioni prima dell'uso
74. Non esporre l'accumulatore al sole quando la temperatura è superiore a 45°C.
75. Non immergere l'accumulatore nell'acqua e non esporlo all'umidità
76. Non gettare nel fuoco le batterie. PERICOLO DI ESPLOSIONE!

NORME D'USO

NOTA - La corrispondenza fra i riferimenti contenuti nel testo e le rispettive figure (poste alle pagg. ix e seguenti) è data dal numero che precede ciascun paragrafo.

1. COMPLETARE IL MONTAGGIO

NOTA La macchina può essere fornita con alcuni componenti già montati.

ATTENZIONE! Lo sbalaggio e il completamento del montaggio devono essere effettuati su una superficie piana e solida, con spazio sufficiente alla movimentazione della macchina e degli imballi, avvalendosi sempre degli attrezzi appropriati.

Lo smaltimento degli imballi deve avvenire secondo le disposizioni locali vigenti.

1.1a Montaggio del manico (Tipo "I" - Modello 340)

Introdurre nei rispettivi fori le parti inferiore destra (11) e sinistra (12) del manico e fissarle con le viti (13) e le rondelle (13a) in dotazione.

Montare la parte superiore del manico (14) e bloccarla alle due parti inferiori (11) e (12) tramite le maniglie superiori (15) (precedentemente rimosse dai rispettivi fori), inseri-

te in uno dei due fori (3) o (4) in funzione dell'altezza finale desiderata.

Per regolare la forza di ritenzione, occorre sbloccare ciascuna maniglia (15) ed avvitarla o svitarla sul suo asse di quanto necessario in modo da assicurare un fissaggio stabile della parte superiore (14) alle due parti inferiori del manico (11) e (12), senza richiedere uno sforzo eccessivo per bloccarle o sbloccarle.

Aggianciare il cavo (16) ai fermacavi (17) e (18) come indicato.

1.1b Montaggio del manico (Tipo "II" - Modello 340)

Introdurre nei rispettivi fori le parti inferiore destra (11) e sinistra (12) del manico e fissarle con le viti (13) e le rondelle (13a) in dotazione.

Montare la parte superiore del manico (14) e bloccarla alle due parti inferiori (11) e (12) tramite le manopole superiori (15) (precedentemente rimosse dai rispettivi fori), inserite in uno dei due fori (3) o (4) in funzione dell'altezza finale desiderata.

Aggianciare il cavo (16) ai fermacavi (17) e (18) come indicato.

1.1c Montaggio del manico (Tipo "III" - Modello 380)

Portare nella posizione di lavoro le due parti inferiori del manico (11) e (12), già premontate, facendo coincidere il dente contrassegnato con «>» ESCLUSIVAMENTE con uno dei due vani contrassegnati con «1» o «2» della dentatura, in funzione dell'altezza desiderata, quindi bloccare le due maniglie inferiori (13).

La posizione deve essere la stessa per entrambi i lati.

Montare la parte superiore del manico (14) e bloccarla alle due parti inferiori (11) e (12) tramite le maniglie superiori (15) (precedentemente rimosse dai rispettivi fori), inserite in uno dei due fori (3) o (4) in funzione dell'altezza finale desiderata.

Per regolare la forza di ritenzione, occorre sbloccare ciascuna maniglia (15) ed avvitarla o svitarla sul suo asse di quanto necessario in modo da assicurare un fissaggio stabile della parte superiore (14) alle due parti inferiori del manico (11) e (12), senza richiedere uno sforzo eccessivo per bloccarle o sbloccarle.

Aggianciare il cavo (16) ai fermacavi (17) e (18) come indicato.

1.1d Montaggio del manico (Tipo "IV" - Modello 380)

Portare nella posizione di lavoro le due parti inferiori del manico (11) e (12), già premontate, facendo coincidere il dente contrassegnato con «>» ESCLUSIVAMENTE con uno dei due vani contrassegnati con «1» o «2» della dentatura, in funzione dell'altezza desiderata, quindi bloccare le due manopole inferiori (13).

La posizione deve essere la stessa per entrambi i lati.

Montare la parte superiore del manico (14) e bloccarla alle due parti inferiori (11) e (12) tramite le manopole superiori (15) (precedentemente rimosse dai rispettivi fori), inserite in uno dei due fori (3) o (4) in funzione dell'altezza finale desiderata.

Aggianciare il cavo (16) ai fermacavi (17) e (18) come indicato.

1.2 Montaggio del sacco di raccolta

Unire fra loro i due componenti laterali (1) e (2) del sacco di raccolta e quindi montare la parte superiore (3), incastran-

do correttamente tutti gli agganci perimetrali.

Montare la maniglia (4) sulla parte superiore del sacco di raccolta, inserendola a scatto nelle apposite sedi.

1.3 Rimozione e ricarica della batteria

La macchina è fornita con la batteria parzialmente carica, inserita nel suo alloggiamento.

Prima di utilizzare la macchina, rimuovere la batteria e procedere alla completa ricarica, come indicato al punto 4.4.

2. DESCRIZIONE DEI COMANDI

NOTA Il significato dei simboli riportati sui comandi è spiegato nelle pagine precedenti.

2.1 Chiave di sicurezza (Dispositivo di disattivazione)

L'attivazione e lo spegnimento del circuito elettrico della macchina avvengono per mezzo di una chiave di sicurezza (Dispositivo di disattivazione), posta all'interno del vano batteria.

Aprire lo sportello (1) e inserire a fondo la chiave (2) per permettere l'avviamento del motore.

Per rimuovere la chiave, occorre premere sulla linguetta di fermo.

Rimuovendo la chiave, si disattiva completamente il circuito elettrico per impedire un uso incontrollato della macchina.

2.2 Interruttore a doppia azione

Il motore è comandato da un interruttore a doppia azione, al fine di evitare una partenza accidentale.

Per l'avviamento, premere il pulsante (2), tirare una delle due leve (1) e attendere 2-3 secondi prima che il motore si avvii.

ATTENZIONE! L'avviamento del motore provoca l'innesto contemporaneo del dispositivo di taglio.

Il motore si arresta automaticamente al rilascio di entrambe le leve (1).

2.3 Regolazione dell'altezza di taglio

La regolazione dell'altezza di taglio si effettua per mezzo dell'apposita leva (1).

ESEGUIRE L'OPERAZIONE A DISPOSITIVO DI TAGLIO FERMO.

3. TAGLIO DELL'ERBA

• Autonomia della batteria

L'autonomia della batteria (e quindi la superficie di prato lavorabile prima della ricarica) è principalmente condizionata da:

- fattori ambientali, che producono un maggiore fabbisogno di energia:
 - taglio con erba densa, alta, umida;
- comportamenti dell'operatore, che dovrebbe evitare:
 - accensioni e spegnimenti frequenti durante il lavoro;
 - un'altezza di taglio troppo bassa in relazione alle condizioni dell'erba;
 - una velocità di avanzamento troppo elevata per la quantità di erba da asportare;

ELECTRONIC RPM ADAPTOR

Questa macchina è dotata di un sistema elettronico "ELECTRONIC RPM ADAPTOR" che regola il numero di giri del

motore in base allo sforzo necessario durante il taglio dell'erba.

Il sistema "ELECTRONIC RPM ADAPTOR" ottimizza l'autonomia della batteria.

Nel caso di erba bassa (minor sforzo), la macchina lavora con bassi giri (minor rumore percepito), aumentando l'autonomia della batteria.

Nel caso di erba alta (maggiore sforzo), la macchina lavora con alti giri (maggiore rumore percepito), diminuendo l'autonomia della batteria.

Per ottimizzare l'autonomia della batteria è sempre opportuno:

- tagliare l'erba quando il prato è asciutto;
- tagliare l'erba frequentemente in modo da non farle raggiungere un'altezza elevata;
- impostare un'altezza di taglio maggiore quando l'erba è molto alta ed eseguire una seconda passata ad altezza inferiore;
- non usare la macchina in funzione "mulching" con erba molto alta.

Nel caso si volesse utilizzare la macchina in sessioni di lavoro più lunghe rispetto a quanto consentito dalla batteria standard, è possibile:

- acquistare una seconda batteria standard per sostituire immediatamente la batteria scarica, senza pregiudicare la continuità di utilizzo;
- acquistare una batteria con autonomia maggiorata rispetto alla batteria standard (vedi 5.1).

NOTA Questa macchina permette di effettuare la rasatura del prato in diverse modalità; prima di iniziare il lavoro è opportuno predisporre la macchina in base a come si intende eseguire la rasatura. **ESEGUIRE L'OPERAZIONE A MOTORE SPENTO.**

3.1a Predisposizione per il taglio e la raccolta dell'erba nel sacco di raccolta:

- Sollevare la protezione di scarico posteriore (1) e agganciare correttamente il sacco di raccolta (2) come indicato nella figura.

3.1b Predisposizione per il taglio e lo scarico posteriore dell'erba:

- Rimuovere il sacco di raccolta e assicurarsi che la protezione di scarico posteriore (1) rimanga stabilmente abbassata.

3.1c Predisposizione per il taglio e la sminuzzatura dell'erba (funzione "mulching" - se prevista):

- Sollevare la protezione di scarico posteriore (1), introdurre il tappo deflettore (5) nell'apertura di scarico e spingerlo a fondo fino ad agganciare correttamente il profilo inferiore al bordo dell'apertura di scarico.

Per rimuovere il tappo deflettore (5), sollevare la protezione di scarico posteriore (1) ed estrarlo tenendolo sollevato in modo da sganciare il profilo inferiore dal bordo dell'apertura di scarico.

3.2 Avviamento

Assicurarsi che la batteria sia carica e correttamente inserita nel suo alloggiamento, come indicato al punto 4.4.

Aprire lo sportello (1), quindi inserire a fondo la chiave di sicurezza (2), fino ad avvertire il "click".

Per avviare il motore, premere il pulsante di sicurezza (4) e tirare una delle due leve (3) dell'interruttore.

3.3 Taglio dell'erba

L'aspetto del prato sarà migliore se i tagli saranno effettuati sempre alla stessa altezza e alternativamente nelle due direzioni.

Quando il sacco di raccolta diventa troppo pieno, la raccolta dell'erba non è più efficiente e il rumore del rasaerba cambia.

Per rimuovere e svuotare il sacco di raccolta,

- rilasciare la leva interruttore e attendere l'arresto del dispositivo di taglio;
- sollevare la protezione di scarico posteriore, afferrare la maniglia e rimuovere il sacco di raccolta mantenendolo in posizione eretta.

• **Nel caso di "mulching":** evitare sempre di asportare una ingente quantità d'erba. Non asportare mai più di un terzo dell'altezza totale dell'erba in una sola passata! Adeguare la velocità di avanzamento alle condizioni del prato e alla quantità di erba asportata.

Consigli per la cura del prato

Ogni tipologia di erba presenta caratteristiche diverse e può richiedere quindi diverse modalità per la cura del prato; leggere sempre le indicazioni contenute nelle confezioni delle sementi riguardo l'altezza di rasatura, rapportate alle condizioni di crescita della zona in cui si opera.

Occorre tenere presente che la maggior parte dell'erba è composta da uno stelo e da una o più foglie. Se le foglie vengono tagliate completamente, il prato si danneggia e la ricrescita sarà più difficile.

In linea generale, possono valere le seguenti indicazioni:

- un taglio troppo basso provoca strappi e diradamenti nel tappeto erboso, con un aspetto "a macchie";
- in estate, il taglio deve essere più alto per evitare il disseccamento del terreno;
- non tagliare l'erba quando è bagnata; ciò può ridurre l'efficienza del dispositivo rotante per l'erba che vi si attacca e provocare strappi nel tappeto erboso;
- nel caso di erba particolarmente alta, è bene eseguire una prima rasatura alla massima altezza consentita dalla macchina, seguita da una seconda rasatura a distanza di due o tre giorni.

3.4 Termine del lavoro

Al termine del lavoro, rilasciare entrambe le leve (1).

ATTENDERE L'ARRESTO DEL DISPOSITIVO DI TAGLIO prima di effettuare qualsiasi intervento sul rasaerba.

Aprire lo sportello (2) e rimuovere la chiave di sicurezza (3), premendo sulla linguetta di femo.

IMPORTANTE Nel caso il motore si arresti per surriscaldamento durante il lavoro, è necessario attendere circa 5 minuti prima di poterlo riavviare.

4. MANUTENZIONE ORDINARIA

Conservare il rasaerba in luogo asciutto.

IMPORTANTE La manutenzione regolare e accurata è indispensabile per mantenere nel tempo i livelli di sicurezza e le prestazioni originali della macchina.

Ogni operazione di regolazione o manutenzione deve essere eseguita a motore fermo, con la macchina scollegata dalla rete elettrica.

- 1) Indossare robusti guanti da lavoro prima di ogni intervento di pulizia, manutenzione o regolazione sulla macchina.
- 2) Dopo ogni taglio, rimuovere i detriti d'erba e il fango accumulati all'interno dello chassis per evitare che, disseccandosi, possano rendere difficoltoso il successivo avviamento.
- 3) Assicurarsi sempre che le prese d'aria siano libere da detriti.

ATTENZIONE! *Togliere la chiave di sicurezza prima di riporre la macchina e prima di iniziare ogni intervento di pulizia o manutenzione.*

4.1 Rimessaggio verticale (Modello 380)

In caso di necessità, la macchina può essere riposta verticalmente, appesa ad un gancio.

ATTENZIONE! *Assicurarsi che il gancio e il relativo sistema di fissaggio siano adeguati e in grado di reggere il peso della macchina; prestare attenzione e sorvegliare adeguatamente affinché bambini o animali non si arrampichino sulla macchina, gravando sul carico applicato al gancio.*

Agganciare la macchina in modo che il dispositivo di taglio rimanga orientato verso una parete o adeguatamente coperto, in modo da non costituire pericolo in caso di contatto, anche accidentale o fortuito, con persone, bambini o animali.

Per riporre la macchina in verticale, sbloccare le maniglie (1 - Tipo "III") oppure allentare le manopoline (2 - Tipo "IV") e ruotare in avanti il manico in modo da fare coincidere il dente contrassegnato con «>» ESCLUSIVAMENTE con il vano contrassegnati con «S» della dentatura, quindi bloccare le maniglie (1 - Tipo "III") oppure le manopoline (2 - Tipo "IV").

La posizione deve essere la stessa per entrambi i lati.

4.2 Manutenzione del dispositivo di taglio

Ogni intervento sul dispositivo rotante è opportuno che venga eseguito presso un Centro specializzato, che disponga delle attrezzature più idonee.

Su questa macchina è previsto l'impiego di dispositivo di taglio riportante il codice indicato nella tabella a pagina ix. Data l'evoluzione del prodotto, il dispositivo di taglio sopra citato potrebbe essere sostituito nel tempo con un altro, con caratteristiche analoghe di intercambiabilità e sicurezza di funzionamento.

Rimontare il dispositivo di taglio (2) con il codice rivolto verso il terreno, seguendo la sequenza indicata nella figura. Serrare le viti centrali (1) con una chiave dinamometrica, tarata a 30 Nm (per modello 340) oppure 16-20 Nm (per modello 380).

4.3 Pulizia della macchina

Non usare getti d'acqua ed evitare di bagnare il motore e componenti elettrici.

Non impiegare liquidi aggressivi per la pulizia dello chassis.

4.4 RICARICA E GESTIONE DELLA BATTERIA

NOTE

1. La batteria deve essere conservata in ambienti con temperatura compresa fra +7°C e + 40°C. In caso di rimessaggio della macchina in ambienti nei quali sussiste la

possibilità di superare tali limiti, è opportuno rimuovere la batteria e riporla in un luogo idoneo.

2. Durante l'uso, la batteria è protetta contro lo scaricamento totale tramite un dispositivo di protezione che spegne la macchina e ne blocca il funzionamento.
3. La batteria è dotata di una protezione che impedisce la ricarica se la temperatura ambiente non è compresa fra 0 e +45 °C.
4. La batteria può essere ricaricata in ogni momento, anche parzialmente, senza il rischio di danneggiarla.

4.4a Verifica dello stato di carica della batteria

Per verificare lo stato di carica della batteria (4), premere il pulsantino (4a) che attiva quattro LED (4b) il cui significato è il seguente:

LED	Carica della batteria
4 VERDI	100%
3 VERDI	70%
2 VERDI	45%
1 VERDE	10% - Provvedere alla ricarica
Nessuno	La batteria ha una carica inferiore al 10% e richiede di essere caricata immediatamente. Se dopo 30 minuti di carica non si accende almeno un LED, significa che la batteria è guasta e deve essere sostituita.

4.4b Rimozione e ricarica della batteria

Dopo ogni sessione di lavoro è opportuno provvedere alla ricarica della batteria.

Per ricaricare la batteria:

- aprire lo sportello (1) ed estrarre la chiave di sicurezza (2);
- premere la linguetta inferiore (3) e rimuovere la batteria (4);
- inserire la batteria (4) nel suo alloggiamento del carica batteria (5), spingendola a fondo;
- collegare il carica batteria (5) a una presa di corrente, con tensione corrispondente a quella indicata sulla targhetta.

La durata della ricarica è di circa 1,5 - 3,5 ore, variabili in funzione della capacità della batteria e della carica residua. Il carica batteria (5) è di tipo diagnostico, dotato di un LED che fornisce le informazioni sullo stato della batteria e della ricarica, secondo la tabella seguente:

LED (5a)	Significato
VERDE (Lampeggiante)	Batteria in carica
VERDE	Batteria completamente carica
ROSSO	Batteria surriscaldata: rimuovere la batteria e lasciarla raffreddare per almeno 30 minuti
Spento	Batteria assente o non correttamente inserita
ROSSO (Lampeggiante)	Anomalia nella ricarica e possibile batteria difettosa; in tal caso, rimuovere la batteria e reinserirla entro 2 ore:

	<p>se il LED indica la condizione di carica, significa che la batteria è in buone condizioni e la ricarica può procedere regolarmente. Altrimenti:</p> <ul style="list-style-type: none"> – scollegare e ricollegare il carica batteria alla rete a distanza di qualche minuto; – rimuovere e reinserire la batteria nel carica batteria a distanza di qualche minuto. <p>Se dopo questi tentativi, il LED (5b) non indica la condizione di carica e continua a lampeggiare, significa che la batteria è guasta e deve essere sostituita.</p>
--	---

4.4c Rimontaggio della batteria sulla macchina

Completata la ricarica:

- premere la linguetta inferiore (3) e rimuovere la batteria (4) (evitando di mantenerla a lungo sotto carica a ricarica conclusa);
- scollegare il carica batteria (5) dalla rete elettrica
- aprire lo sportello (1) della macchina, inserire la batteria (4) nel suo alloggiamento della macchina spingendola a fondo per bloccarla in posizione e assicurare il contatto elettrico.
- richiudere completamente lo sportello (1).

5. ACCESSORI

ATTENZIONE! Per la vostra sicurezza è tassativamente vietato montare qualsiasi altro accessorio oltre a quelli inclusi nell'elenco seguente, progettati espressamente per il modello e il tipo della vostra macchina.

5.1 Batterie alternative

Sono disponibili batterie di diverse capacità, per adattarsi alle specifiche esigenze operative. L'elenco delle batterie omologate per questa macchina si trova nella tabella a pag. «IX».

6. DIAGNOSTICA

Cosa fare se ...	
Origine del problema	Azione correttiva
1. Azionando l'interruttore, il motore non si avvia	
Chiave di sicurezza mancante o non inserita correttamente	Inserire la chiave fino al "clic" (vedi 3.2)
Batteria mancante o non inserita correttamente	Aprire lo sportello ed assicurarsi che la batteria sia ben alloggiata (vedi 4.4)
Batteria scarica	Controllare lo stato di carica e ricaricare la batteria (vedi 4.4)
Intervento della protezione termica	Lasciare raffreddare la macchina
Avviamento non immediato del motore	Tenere premuto l'interruttore per 1-3 secondi (vedi 2.2)
2. Il motore si arresta durante il lavoro	

Batteria non inserita correttamente	Aprire lo sportello ed assicurarsi che la batteria sia ben alloggiata (vedi 4.4)
Batteria scarica	Controllare lo stato di carica e ricaricare la batteria (vedi 4.4)
Intervento della protezione	Attendere almeno 5 minuti e poi riavviare la macchina
Ostruzioni che impediscono la rotazione del dispositivo di taglio	Togliere la chiave di sicurezza, indossare guanti da lavoro e rimuovere erba o detriti presenti nella parte inferiore della macchina e/o nel canale di scarico
3. Il motore è in moto ma il dispositivo di taglio non gira	
Fissaggio del dispositivo di taglio allentato	Arrestare immediatamente il motore e contattare un Centro Assistenza (vedi 4.2)
4. Si avvertono rumori e/o vibrazioni eccessive durante il lavoro	
Fissaggio del dispositivo di taglio allentato o dispositivo di taglio danneggiato	Arrestare immediatamente il motore e contattare un Centro Assistenza (vedi 4.2)
5. L'autonomia della batteria è scarsa	
Condizioni di utilizzo gravose con maggiore assorbimento di corrente	Ottimizzare l'utilizzo (vedi 4.4)
Batteria insufficiente per le esigenze operative	Utilizzare una seconda batteria o una batteria maggiorata (vedi 5.2)
6. Il carica batteria non effettua la ricarica della batteria (led rosso acceso o lampeggiante)	
Batteria non inserita correttamente nel carica batteria	Controllare che l'inserimento sia corretto (vedi 4.4)
Condizioni ambientali non idonee	Eseguire la ricarica in ambiente con temperatura adeguata (vedi 4.4)
Contatti sporchi	Pulire i contatti
7. Il carica batteria non effettua la ricarica della batteria (nessun led acceso)	
Mancanza di tensione al carica batteria	Controllare che la spina sia inserita e che vi sia tensione alla presa di corrente
Carica batteria difettoso	Sostituire con un ricambio originale

In ogni altra situazione, non inclusa nell'elenco, consultare il vostro Rivenditore o un Centro Assistenza.

**ПРАВИЛА ЗА БЕЗОПАСНОСТ
които трябва да се спазват стриктно**
А) ОБУЧЕНИЕ

1) **ВНИМАНИЕ!** Прочетете внимателно настоящите инструкции преди да използвате машината. Разучете и свикнете с командите и с адекватното използване на машината. Научете се да изключвате бързо двигателя. Неспазването на предупрежденията и инструкциите може да доведе до електрически удари, пожари и/или сериозни наранявания. Запазете всички предупреждения и инструкции и за бъдещи справки.

2) Никога не позволявайте машината да бъде използвана от деца или от хора, които не са запознати достатъчно с инструкциите. Местните закони може да предвиждат минимална възраст за право на използване.

3) Този уред може да бъде използван от деца над 8 годишна възраст, както и от лица с намалени физически, сетивни или умствени способности, без опит и познания, при условие че са наблюдавани или инструктирани за безопасна употреба на уреда и че разбират свързаните с това рискове. Децата не бива да играят с уреда. Почистването и текущата поддръжка не трябва да се извършват от деца без наблюдение.

4) Никога не използвайте косачката, ако наблизо има хора, особено деца или животни.

5) Да не се използва никога машината, ако ползвателя е уморен или неразположен, или е приел лекарства, наркотици, алкохол или вредни за рефлексите и вниманието му вещества.

6) Не забравяйте, че операторът или този, който използва машината е отговорен за инциденти и непредвидени ситуации, които могат да се случат на други хора или на тяхна собственост. Част от отговорността на ползвателя е преценката на възможните рискове на терена, по който трябва да се работи, както и вземането на всички предпазни мерки, необходими за гарантиране на неговата безопасност и тази на другите хора, особено, когато се работи по наклони, неравни, хлъзгави или нестабилни терени.

7) В случай че искате да дадете или заемете машината на някого, убедете се, че ползвателя се е запознал с инструкциите за ползване, съдържащи се в настоящото упътване.

В) ПРЕДВАРИТЕЛНИ ОПЕРАЦИИ

1) Когато се използва машината, винаги обуйте здрави работни обувки против подхлъзване и дълги панталони. Не включвайте машината, ако сте боси или с отворени сандали. Избягвайте да носите ланчета/колиета, гривни и широки дрехи със свободно хвърчащи части или снабдени с връзки или вратовързки. Ако имате дълги коси, вържете ги по подходящ начин. Носете винаги предпазни слушалки.

2) Прегледайте внимателно работния терен и отстранете всичко, което може да бъде изхвърлено от машината или може да повреди режещите инструменти и мотора (камъни, клони, метални жици, кокали и т.н.).

3) Преди използване, извършете обща проверка на машината и в частност:

– състоянието на инструмента за рязане и проверете

дали винтовете и блока за рязане не са износени или повредени. Заменяйте заедно повредените или изхабени инструмент за рязане и винтове, за да поддържате балансирането. Евентуалните ремонти трябва да се извършат в специализиран сервизен център.

– Предпазният лост трябва да се движи свободно, не насила и, при пускане трябва автоматично и бързо да се върне в неутрално положение, предизвиквайки спиране на инструмента за рязане.

4) Преди да започнете работа, монтирайте винаги защитите на изход (чувал за събиране на трева, защита на страничното изпражнение или защитата на задното изпражнение).

С) ПО ВРЕМЕ НА ИЗПОЛЗВАНЕ

1) Работете само на дневна светлина или при добро изкуствено осветление и условия на добра видимост. Отдалечете хора, деца и животни от работната зона.

2) Ако е възможно, избягвайте да работите на мокра трева. Избягвайте да работите под дъжда и при риск от бури. Не използвайте машината при лошо време, особено, когато има опасност от мълини.

3) Не излагайте машината на дъжд или на влажна околна среда. Проникваща в уред вода, увеличава риска от електрически удар.

4) Уверявайте се винаги в сигурността на място, където се намирате, когато работите по наклонени терени.

5) Никога не тичайте, а вървете; избягвайте да бъдете влечени от косачката.

6) Обърнете особено внимание, когато се приближите до препятствия, които могат да ограничат видимостта.

7) Косете напречно на наклона и никога по посока нагоре/надолу, като внимавате много при промяна на посоката, коела да не срещнат препятствия (камъни, клони, корени и др.), които могат да причинят странично подхлъзване или загуба на контрол над машината.

8) Машината не трябва да се използва по наклони превишаващи 20°, независимо от посоката на движение.

9) Внимавайте изключително много когато дърпате косачката към себе си. Погледнете зад Вас, преди и по време на движение назад, за да се убедите, че няма препятствия.

10) Блокирайте инструмента за рязане, ако трябва да наклоните косачката за транспортиране, ако прекосявате незатревен терен, ако транспортирате косачката от или до зоната за косене.

11) Когато машината се използва близо до пътя, обърнете внимание на движението по пътя.

12) Никога не използвайте машината, ако защитите са повредени или без чувал за събиране на трева, защита на страничното изпражнение или защита на задното изпражнение.

13) Много внимавайте в близост до стръмнини, канавки или насили.

14) Включете внимателно двигателя, следвайки инструкциите и като държите краката си далеч от инструмента за рязане.

15) По време на задействане и двете Ви ръце трябва да се намират върху ръкохватката.

16) Не наклонявайте косачката, за да я включите. Извършете включването на равна повърхност без препятствия или висока трева.

17) Не приближавайте ръцете и краката си до или под

въртящите се части. Стойте винаги далеч от отвора за изпраждане.

18) Не вдигайте или транспортирайте косачката, когато двигателят работи.

19) Не модифицирайте или не изключвайте системите за безопасност.

20) При тяговите модели, преди да включите мотора, изключете съединителя на трансмисията.

21) Използвайте само одобрени от производителя принадлежности.

22) Не използвайте машината, ако принадлежностите/инструментите не са монтирани в предвидените места.

23) Изключете инструмента за рязане, спрете мотора и свалете ключа (уверете се, че всички движещи се части са напълно неподвижни):

– По време на транспортиране на машината;

– Всеки път, когато оставяте косачката без надзор;

– Преди да отстраните причините за блокиране или да отпуснете разтоварващия транспортър;

– Преди извършване на проверки, почистване или работи по машината;

– След като е ударено чуждо тяло. Проверете за евентуални щети по машината и извършете необходимите поправки преди да я използвате отново.

24) Изключете инструмента за рязане и спрете двигателя:

– Всеки път, когато се монтира или се сваля торбата за събиране на трева;

– Всеки път, когато се сваля или се монтира отново дефлектора на странично изпраждане.

– Преди да регулирате височината на рязане, ако тази операция не може да се извърши от мястото на водача на косачката.

25) По време на работа спазвайте винаги безопасната дистанция от въртящия се инструмент за рязане, определена от дължината на ръкохватката.

26) **ВНИМАНИЕ:** – В случай на счупвания или инциденти по време на работа, спрете незабавно двигателят и отдалечете машината, за да не предизвикате допълнителни щети; в случай на инциденти с лични увреждания или инциденти с трети лица, активирайте незабавно процедурите за бърза медицинска помощ, които са най-подходящи за създадала се ситуация и се обърнете към здравна служба за необходимото лечение. Отстранете старателно евентуални отпадъци, които могат да нанесат щети или увреждания на хора или животни, ако не бъдат забелязани.

27) **ВНИМАНИЕ** - Нивото на шум и вибрации, указано в настоящите инструкции, представлява максималните стойности при използване на машината. Ползването на разцентрован елемент за рязане, прекалено високата скорост на движение, липсата на поддръжка, влияят чувствително на отделянето на шум и вибрации. Необходимо е, следователно, да се предприемат превантивни мерки за отстраняване на възможни щети, дължащи се на висок шум и вибрации; погрижете се за поддръжка на машината, слагайте антифони, правете паузи по време на работа.

D) ПОДДРЪЖКА И СЪХРАНЯВАНЕ НА СКЛАД

1) **ВНИМАНИЕ!** – Свалете ключа и прочетете съответните инструкции, преди да извършите каквато и да е операция по почистването или поддръжката. Носете подходящо работно облекло и работни ръкавици във всички ситуации, представляващи риск за ръцете.

2) **ВНИМАНИЕ!** – Никога не използвайте машината с износени или повредени части. Повредените или из-

носени части трябва да бъдат заменени, а не поправени. Използвайте само оригинални резервни части: използването на неоригинални резервни части и/или неправилно монтирани, застрашава безопасността на машината, може да причини инциденти или лични наранявания, както и сменя от Производителя всички задължения или отговорност.

3) Всички операции по регулирането и поддръжката, които не са описани в това ръководство, трябва да бъдат извършвани от Вашия дистрибутор или в специализиран център, разполагащ с необходимите знания и инструменти за правилното извършване на работата, при запазване на първоначалната степен на безопасност на машината. Операции, извършени от некомпетентни лица или фирми водят до отпадане на всякаква гаранция и всякакво задължение или отговорност на Производителя.

4) След всяко използване, свалете ключа и проверете за евентуални щети по машината.

5) Поддържайте затегнати гайките и винтовете, за да сте сигурни, че машината винаги е в безопасно състояние за работа. Редовната поддръжка е основна дейност за гарантиране на безопасността и за запазване работните характеристики на машината.

6) Проверявайте редовно дали са затегнати правилно винтовете на режещия инструмент.

7) Носете работни ръкавици, когато демонтирате или монтирате отново инструмента за рязане.

8) Погрижете се да поддържате равновесното състояние на инструмента за рязане, когато се наточва. Всички операции относно са до инструмента за рязане (разглобяване, наточване, балансиране, монтиране отново и/или смяна), са сериозни дейности, които изискват специфична компетентност, освен използването на специални инструменти; поради причини свързани с безопасността на работа, е необходимо те да се извършват в специализиран център.

9) По време на регулиране на машината, обърнете внимание пръстите ви да не останат захванати между движещия се инструмент за рязане и неподвижните части на машината.

10) Не пипайте инструмента за рязане, докато не се свалят ключа и инструмента за рязане не е напълно неподвижен. По време на намеси по инструмента за рязане, внимавайте, защото той може да се движи, независимо от това, че ключът е свален.

11) Проверявайте често за евентуално износване или влошаване на състоянието на защитата на страничното изпраждане или защитата на задното изпраждане, торбата за събиране на трева. Сменете ги, ако са повредени.

12) Сменете предупредителните стикери, ако са повредени.

13) Приберете машината на място, недостъпно за деца.

14) Изчакайте двигателят да изстине преди да поставите машината в което и да е помещение.

15) За да се намали риска от пожар, почиствайте машината и особено двигателя, от остатъци от трева, листа или прекалено масло. Изпразвайте винаги торбата за събиране на трева и не оставяйте съдове с окосена трева в на помещението.

E) ДОПЪЛНИТЕЛНИ ПРЕДУПРЕЖДЕНИЯ

1) Не използвайте машината в среда с риск от експлозия, там където има запалими течности, газове или прах. Електрическите уреди създават искри, които мо-

же да подпалят прах или изпарения.

2) Не претоварвайте машината. Използвайте машина подходяща за работата, която трябва да се извършва. Подходящата машина ще извърши най-добре и най-безопасно работата, на скоростта, за която е проектирана.

3) За зареждане на акумулатора използвайте единствено препоръчаните от производителя зарядни устройства. Неподходящо зарядно устройство може да причини електрически удар, прегряване или преливане на корозионна акумулаторна течност.

4) Използвайте само акумулатори, специално предвидени за вашия уред. Използването на други акумулатори може да предизвика нараняване и опасност от пожар.

5) Акумулатор в лошо състояние може да причини изтичане на течността. Избягвайте контакт с течността. В случай на неволен контакт, изплакнете с вода. В случай на контакт на течността с очите, консултирайте се и с лекар. Изтеклата от батерията течност, може да предизвика кожни раздразнения или изгаряния.

6) Преди да поставите акумулатора, уверете се, че уредът е изключен. Монтирането на акумулатор във включен електрически уред може да предизвика злополуки.

7) Съхранявайте неизползваните акумулатори далеч от кламери, монети, ключове, гвоздеи, винтове или други малки метални предмети, които могат да предизвикат късо съединение на контактите. Късо съединение между контактите може да доведе до изгаряне или пожари.

8) Акумулаторът никога не трябва да бъде отворен.

9) Никога не изхвърляйте използваните акумулатори в огъня – ОПАСНОСТ ОТ ЕКСПЛОЗИЯ!

10) Свързвайте зарядното устройство само в контакти с напрежение на електрическата мрежата, указано на идентификационната табелка.

11) Използвайте само оригинален акумулатор.

12) По време на продължително използване, акумулаторът може да загрее. Охладете го, преди да го заредите.

13) Не съхранявайте акумулатора и зарядното устройство на места, достъпни за деца.

14) Не използвайте зарядното устройство на места, където има изпарения или запалими вещества.

15) Зареждайте акумулаторите само при температура между 10°C и 40°C.

16) Никога не съхранявайте акумулаторите в среда с температура по-висока от 40°C.

17) Не причинявайте никога късо съединение между контактите на акумулаторите и не ги свързвайте с метални предмети.

18) По време на транспортиране на акумулаторите, внимавайте контактите да не се свържат помежду си и не използвайте метални контейнери за транспортирането.

19) Късо съединение на акумулатора може да причини експлозия. Във всеки случай, късото съединение поврежда акумулатора.

20) Проверявайте редовно дали кабелът на зарядното устройство не е повреден. Ако кабелът е повреден, трябва да замените зарядното устройство.

21) Заредете напълно акумулаторите, преди да ги оставите за съхранение през зимния период.

22) Съхранявайте зарядното устройство, защитено от дъжд или влага. Просмукването на вода в зарядното устройство повишава риска от електрически удар.

23) Поддържайте чисто зарядното устройство. Натрупване на мръсотия може да доведе до електрически удар.

24) Не използвайте зарядното устройство в среда със запалими вещества или върху лесно запалими повърхности, напр. хартия, плат и т.н. По време на зареждане зарядното устройство се загрява и може да причини пожар.

25) Дефектно зарядно устройство или неправилна употреба на акумулатора могат да причинят изтичане на изпарения, дразнещи дихателните пътища. Проветрявайте помещението със свеж въздух и в случай на съмнение, се подложете на медицински преглед.

26) Периодично почиствайте вентилационните отвори на акумулатора с мека, суха и чиста четка.

F) ТРАНСПОРТИРАНЕ И ПРЕМЕСТВАНЕ

1) Всеки път, когато трябва да премествате, повдигате, транспортирате или наклоняте машината, е необходимо:

- Да носите здрави работни ръкавици;

- Да хванете машината в места, които гарантират сигурно захващане, имайки предвид тежестта и разпределението ѝ;

- Използвайте толкова работника, колкото са необходими, в съответствие с теглото на машината, характеристиките на транспортното средство или на мястото, където трябва да бъде сложена или откъдето трябва да бъде взета машината.

- Уверете се, че преместването на машината не причинява щети или наранявания.

2) При транспортиране вземете подходящи обезопасителни мерки чрез използване на въжета или вериги.

G) ОПАЗВАНЕ НА ОКОЛНАТА СРЕДА

1) Опазването на околната среда трябва да бъде приоритет и важен аспект при употребата на машината, в полза на гражданското общество и на средата, в която живеем. Избягвайте да притеснявате съседите.

2) Следвайте стриктно местните разпоредби за изхвърлянето на опаковки, износени части или каквато и да е част, силно замърсяваща околната среда; тези отпадъци не трябва да се изхвърлят в боклука, а трябва да се събират отделно и да се предават в специалните пунктове, където ще се погрижат за рециклиране на материалите.

3) Следвайте стриктно местните норми за изхвърляне на отпадъчни материали след косене.

4) В момента на изваждане от употреба, не захвърляйте машината в околната среда, а се обърнете към събирателен пункт, според действащите местни разпоредби.

ЗАПОЗНАВАНЕ С МАШИНАТА

ОПИСАНИЕ НА МАШИНАТА И СФЕРА НА УПОТРЕБА

Тази машина е градински уред, по-точно косачка с изправен водач.

Машината се състои основно от двигател, който действа инструмент за рязане, затворен в картер, снабден с колела и ръкохватка.

Операторът е в състояние да управлява машината и да задейства основните команди, като остава винаги зад ръкохватката и, следователно, на безопасно разстояние от въртящия се инструмент за рязане. Отдалечаването на оператора от машината, предизвиква спиране на двигателя и на въртящия се инструмент за рязане, в рамките на няколко секунди.

Предвидена употреба

Тази машина е проектирана и конструирана за косене (и събиране) на трева в градини и тревни площи с размери, съответстващи на капацитета на косене, в присъствието на стоящ оператор.

Наличието на аксесоари или специфични устройства може да спести събирането на окосената трева или да създаде ефекта "mulching" с отлагане на окосената трева върху терена.

Тип потребител

Тази машина е предназначена за използване от ползватели, тоест непрофесионални оператори. Тази машина е предназначена да се използва като хоби.

Неподходящо използване

Всякакво друго използване, различно от това цитираното по-горе, може да се окаже опасно и да причини щети на хора и/или предмети.

В "неподходящата" употреба се включват (като неизчерпателен пример):

- Возене на хора, деца или животни с машината;
- Вие да се возите на машината;
- Използването на машината за теглене или бутане на товари;
- Използването на машината за събиране на листа или отпадъци;
- Използването на машината за подравняване на жив плет или за подрязване на нетревиста растителност;
- Използване на машината от повече от един човек.
- Задействане на инструмента за рязане в участък без трева.

ИДЕНТИФИКАЦИОНЕН ЕТИКЕТ И ЧАСТИ НА МАШИНАТА (виж фигурите на стр. ix)

1. Ниво на акустична мощност
2. Маркировка за съответствие СЕ
3. Година на производство
4. Вид косачка
5. Серийен номер
6. Име и адрес на производителя
7. Артикулен Номер
8. Режим на мотора
9. Тегло в кг.
10. **Захранващо напрежение**
- 10а. Степен на електрическа защита
11. Шаси
12. Двигател
13. Инструмент за рязане
14. Защита на задно изпражнение
15. Торба за събиране на трева
16. Ръкохватка

17. Команда прекъсвач
18. Вратичка за достъп до акумулатора
19. Обезопасителен ключ
(Устройството за изключване)

КОМПОНЕНТИ, КОИТО СА ВКЛЮЧЕНИ В ДОСТАВКАТА И ИДЕНТИФИКАЦИОННИ ЕТИКЕТИ

21. Батерия (акумулатор)
- 21.1 Производител
- 21.2 Напрежение и капацитет
22. Зарядно устройство за акумулатора
- 21.1 Производител
- 22.2 Напрежение и честота на захранване/
Поглъщане
- 22.3 Напрежение и ток на зареждане

Веднага след закупуването на машината препишете идентификационните номера (3 - 4 - 5) на съответните места на последната страница на ръководството.

Примерна „Декларация за съответствие“ се намира на предпоследната страница на ръководството



Не изхвърляйте електрическите уреди заедно с битовите отпадъци. Според Европейската Директива 2012/19/EU за отпадъците от електрически и електронни апарати и влизането ѝ в действие в съответствие с националното законодателство, изхабените електрически апарати трябва да се събират отделно, за да бъдат оползотворени екологично съобразно. Ако електрическите уреди се изхвърлят на сметище или в земята, вредните вещества могат да достигнат водосъбиращите земни пластове и да навлязат в хранителната верига, увреждайки здравето ви. За по-задълбочена информация за изхвърлянето на този продукт, се свържете с компетентната служба за изхвърляне на битови отпадъци или с продавача на машината.

ОПИСАНИЕ НА СИМВОЛИТЕ ВЪРХУ КОМАНДИТЕ (където са предвидени)

30. **ВНИМАНИЕ** - Задействането на двигателя предизвиква едновременно задействане на инструмента за рязане.
31. Спиране
32. Ход
33. Електрическа верига включена
(включена машина)

ПРЕДПИСАНИЯ ЗА БЕЗОПАСНОСТ - Вашата косачка трябва да се използва внимателно. За тази цел върху машината са поставени пиктограми, за да ви напомнят основните предпазни мерки при използване. По-долу е обяснено значението им. Освен това, препоръчваме да прочетете внимателно мерките за безопасност, поместени в специалната глава на настоящата книжка с инструкции.

Сменете повредените или нечетливи етикети.

61. **Внимание:** Прочетете упътването преди да използвате машината.
62. Риск от изхвърляне на предмети. По време на употреба дръжте хората извън работната площ.
63. Само за електрически косачки с мрежово захранване.

64. Само за електрически косачки с мрежово захранване.
65. Внимание инструмента за рязане може да предизвика порязване: Не слагайте ръце или крака във вътрешността на инструмента за рязане. Инструмента за рязане не трябва да се върти и след изключването на мотора. Отстранете уреда за изключването преди поддръжката.
66. Не излагайте машината на дъжд или на влажност.
67. Внимание инструмента за рязане може да предизвика порязване: Инструмента за рязане не трябва да се върти след изключването на двигателя.
71. Зарядно устройство за акумулатора, снабдено с обезопасителен трансформатор.
72. Използвайте само в суха среда.
73. Прочетете инструкциите преди употреба.
74. Не излагайте акумулатора на слънце, когато температурата надвишава 45°C.
75. Не потапяйте акумулатора във вода и не го излагайте на влага.
76. Не хвърляйте акумулаторите в огъня. ОПАСНОСТ ОТ ЕКСПЛОЗИЯ.

ПРАВИЛА ЗА УПОТРЕБА

БЕЛЕЖКА - Съответствието между упътванията, съдържащи се в текста и съответните фигури (разположени на стр. iii и следващите страници), се дава от номера преди всеки параграф.

1. ДОВЪРШВАНЕ НА МОНТАЖА

ЗАБЕЛЕЖКА Машината може да бъде доставена с някои вече монтирани компоненти.

⚠ ВНИМАНИЕ! *Разопановане и завършването на монтажа трябва да бъдат извършени на равна и стабилна повърхност, с достатъчно пространство за преместване на машината и опаковката, като винаги си служите с подходящи инструменти. Извървянето на опаковката трябва да се извършва според действащите местни разпоредби.*

1.1a Монтаж на ръкохватката (Вид „I“ - Модел 340)

Вкарайте в съответните отвори дясната (11) и лявата (12) долна част на дръжката и ги фиксирайте с доставените винтове (13) и шайби (13a).

Монтирайте горната част на дръжката (14) и я блокирайте към долните две части (11) и (12) чрез горните ръкохватки (15) (предварително отстранени от съответните отвори), поставени в един от двата отвора (3) или (4), в зависимост от желаната крайна височина.

За регулиране силата на задържане трябва да се деблокира всяка ръкохватка (15) и да бъде завинтена или отвинтена на оста ѝ колкото е необходимо, така че да осигури здраво фиксиране на горната част (14) към двете долни части на дръжката (11) и (12), без да се изисква прекалено усилие за блокирането или деблокирането им.

Закачете кабела (16) на приспособленията за окачване на кабелите (17) и (18) както е показано.

1.1b Монтаж на ръкохватката (Вид „II“ - Модел 340)

Вкарайте в съответните отвори дясната (11) и лявата (12) долна част на дръжката и ги фиксирайте с доста-

вените винтове (13) и шайби (13a).

Монтирайте горната част на дръжката (14) и я блокирайте към долните две части (11) и (12) чрез горните кръгли дръжки (15) (предварително отстранени от съответните отвори), поставени в един от двата отвора (3) или (4), в зависимост от желаната крайна височина. Закачете кабела (16) на приспособленията за закачване на кабела (17) и (18) както е показано.

1.1c Монтаж на ръкохватката (Вид „III“ - Модел 380)

Доведете в работна позиция двете предварително монтирани долни части на дръжката (11) и (12), така че зъбецът, отбелязан с «>», да съвпадне ЕДИНСТВЕНО с едно от двете гнезда, отбелязани с «1» или «2», в зависимост от желаната височина, после блокирайте двете долни ръкохватки (13).

Позицията трябва да бъде еднаква от двете страни. Монтирайте горната част на дръжката (14) и я блокирайте към долните две части (11) и (12) чрез горните ръкохватки (15) (предварително отстранени от съответните отвори), поставени в един от двата отвора (3) или (4), в зависимост от желаната крайна височина.

За регулиране силата на задържане трябва да се деблокира всяка ръкохватка (15) и да бъде завинтена или отвинтена на оста ѝ колкото е необходимо, така че да осигури здраво фиксиране на горната част (14) към двете долни части на дръжката (11) и (12), без да се изисква прекалено усилие за блокирането или деблокирането им.

Закачете кабела (16) на приспособленията за закачване на кабела (17) и (18) както е показано.

1.1d Монтаж на ръкохватката (Вид „IV“ - Модел 380)

Доведете в работна позиция двете предварително монтирани долни части на дръжката (11) и (12), така че зъбецът, отбелязан с «>», да съвпадне ЕДИНСТВЕНО с едно от двете гнезда, отбелязани с «1» или «2», в зависимост от желаната височина, после блокирайте двете долни ръкохватки (13).

Позицията трябва да бъде еднаква от двете страни. Монтирайте горната част на дръжката (14) и я блокирайте към долните две части (11) и (12) чрез горните кръгли дръжки (15) (предварително отстранени от съответните отвори), поставени в един от двата отвора (3) или (4), в зависимост от желаната крайна височина. Закачете кабела (16) на приспособленията за закачване на кабелите (17) и (18) както е показано.

1.2 Монтаж на торбата за събиране на трева

Свържете помежду им двата странични компонента (1) и (2) на торбата за събиране на трева и после монтирайте горната част (3), като закачите правилно всички периметрални кукички.

Монтирайте ръкохватката (4) върху горната част на торбата за събиране на трева, като я вкарате до щракване в съответните места.

1.3 Сваляне и презареждане на акумулатора

Машината е снабдена с частично зареден акумулатор, поставен в гнездото му.

Преди да използвате машината, свалете акумулатора и го заредете напълно, както е указано в точка 4.4.

2. ОПИСАНИЕ НА НОМАНДИТЕ

ЗАБЕЛЕЖКА Значението на символите върху командите е обяснено на предишните страници.

2.1 Обезопасителен ключ (Устройство за изключване)

Активирането и изключването на електрическата верига на машината става чрез обезопасителен ключ (Уред за изключване), поставен във вътрешността на акумулаторното гнездо.

Отворете вратичката (1) и вкарайте докрай ключа (2), за да позволите включването на мотора.

За да отстраните ключа, трябва да натиснете ограничителното езиче.

Отстранявайки ключа, електрическата верига се изключва изцяло, за да се попречи на неконтролираната употреба на машината.

2.2 Двойно действащ прекъсвач

Моторът се командва от прекъсвач с двойно действие, за да се избегне случайно задействане.

За задействане на мотора, натиснете бутона (2), дръпнете един от двата лоста (1) и изчакайте 2-3 секунди той се задейства.

⚠ ВНИМАНИЕ! Включването на мотора предизвиква едновременно включване на инструмента за рязане.

Моторът спира автоматично при пускане и на двата лоста (1).

2.3 Регулиране на височината на косене

Регулацията на височината на косене се извършва чрез съответния лост (1).

ИЗВЪРШЕТЕ ОПЕРАЦИЯТА ПРИ СПРЯН ИНСТРУМЕНТ ЗА РЯЗАНЕ.

3. КОСЕНЕ НА ТРЕВА

• Автономна работа на акумулатора

Автономната работа на акумулатора (и следователно повърхността на окосената поляна, преди презареждането на акумулатора) се обуславя основно от:

- фактори на околната среда, които довеждат до изразходване на по-голямо количество енергия:
 - косене на плътна, висока и влажна трева;
- поведение на оператора, който трябва да избягва:
 - често включване и изключване по време на работата;
 - твърде ниска височина на косене, в зависимост от състоянието на тревата;
 - твърде висока скорост на напредване за количеството трева, което трябва да се откоси;

ЕЛЕКТРОНЕН АДАПТОР ЗА ОБ./МИН. (RPM)

Тази машина е снабдена с електронна система "ЕЛЕКТРОНЕН АДАПТОР ЗА ОБ./МИН." (RPM), която регулира броя на оборотите на мотора, въз основа на необходимото усилие за косене на трева. Системата "ЕЛЕКТРОНЕН АДАПТОР ЗА ОБ./МИН. (RPM)" оптимизира автономията на акумулатора. В случай на ниска трева (по-малко усилие), машината работи на ниски обороти (чува се по-нисък шум), увеличавайки автономията на акумулатора.

В случай на висока трева (по-голямо усилие), машината работи на високи обороти (чува се по-висок шум), намалявайки автономията на акумулатора.

За оптимизиране на автономната работа на акумулатора е необходимо винаги:

- да се коси трева, когато поляната е суха;
 - често косене на тревата, за да не достига голяма височина;
 - регулирайте на по-голяма височина на косене, когато тревата е много висока и извършете второ преминаване на по-малка височина;
 - да не се използва машината настроена на функцията "mulching" при много висока трева.
- Ако се желае да се използва машината за по-дълги периоди на работа спрямо позволеното за стандартен акумулатор, е възможно:
- да се закупи втори стандартен акумулатор за незабавна смяна на изтощения акумулатор, без това да компрометира продължителността на използване;
 - да се закупи акумулатор, който позволява по-продължителна автономна работа спрямо стандартния акумулатор (вж. 5.1).

ЗАБЕЛЕЖКА Тази машина позволява да се извърши косене на поляната по различни начини; преди да започнете работа е препоръчително да подготвите машината в зависимост от това как смятате да косите. **ОСЪЩЕСТВЕТЕ ОПЕРАЦИЯТА ПРИ ИЗКЛЮЧЕН ДВЕГАТЕЛ.**

3.1a Подготовка за косене и събиране на тревата в торбата:

- Повдигнете защитата на задното изпражнение (1) и закачете правилно торбата за събиране на трева (2), както е показано на фигурата.

3.1b Подготовка за косене и задно изпражнение на тревата:

- Свалете торбата за събиране на трева и се уверете, че защитата на задното изпражнение (1) остава стабилно снижена надолу.

3.1c Подготовка за косене и раздробяване на тревата (функция "mulching"- ако е предвидена):

- Повдигнете защитата на задното изпражнение (1), поставете тапата на дефлектора (5) в отвора за изпражнение и натиснете до край до правилното закачване на долния профил в ръба на отвора за изпражнение. За да свалите тапата на дефлектора (5), повдигнете защитата на задното изпражнение (1) и го извадете като го държите повдигнат, така че долният профил да се откачи от ръба на отвора за изпражнение.

3.2 Задействане

Убедете се, че акумулаторът е зареден и правилно поставен в гнездото му, както е показано в точка 4.4.

Отворете капака (1), после вкарайте докрай обезопасителния ключ (2), докато усетите „щракване“.

За задействане на мотора натиснете бутона за безопасност (4) и дръпнете единия от двата лоста (3) на прекъсвача.

3.3 Косене на тревата

По време на косене направете така, че електрическият кабел да се намира винаги зад гърба ви и от вече

окосената страна.

Видът на тревната площ ще бъде по-добър, ако косенето се извършва винаги на една и съща височина и редувайки двете посоки.

Когато чувала за събиране на трева се напълни прекалено, събирането на трева вече не е ефективно и шума на косачката се променя.

За сваляне и изпражнение чувала за събиране на трева:

– освободете лоста на превключвателя и изчакайте спирането на инструмента за рязане;

– повдигнете защитата на задно изпражнение, хванете дръжката и свалете чувала за събиране на трева, като го поддържате в изправено положение.

• **В случай на "mulching":** винаги избягвайте да отстранявате значително количество трева. Никога не отстранявайте повече от една трета от общата височина на тревата при едно единствено косене! Съобразявайте скоростта на напредване с условията на поляната и с количеството отстранявана трева.

Съвети за поддръжка на поляната

Всеки вид трева има различни характеристики и може да изисква различен начин на поддръжка на поляната; винаги четете указанията от опаковките със семена за височината на косене, съобразени с условията на растеж в зоната на работа.

Необходимо е да имате предвид, че по-голямата част от тревата е съставена от едно стъбло и едно или повече листа. Ако листата се окосят изцяло, поляната се поврежда и повторното израстване ще бъде по-трудно. По принцип, може да важат следните указания:

– прекалено ниско косене води до отскубване и разреждане на тревния килим, който придобива вид „на петна“.

– през лятото косенето трябва да е по-високо, за да се избегне изсушаване на терена;

– не косете тревата когато е мокра; това може да намали ефективността на въртящия се инструмент за тревата, който залепа за тревата и води до разкъсване на тревния килим;

– при особено висока трева, добре е да извършите първо косене на максималната възможна височина на машината, и след два-три дни да осъществите второ косене.

3.4 Приключване на работа

При завършване на работа пуснете и двата лоста (1). **ИЗЧАКАЙТЕ СПИРАНЕТО НА ИНСТРУМЕНТА ЗА РЯЗАНЕ**, преди да извършвате каквато и да е операция по косачката.

Отворете вратичката (2) и отстранете обезопасителния ключ (3), натискайки ограничителното езиче.

ВАЖНО Ако двигателят спре поради прегряване по време на работа, е необходимо да изчакате около 5 минути преди да го включите отново.

4. ОБИКНОВЕНА ПОДДРЪЖКА

Съхранявайте косачката на сухо място.

ВАЖНО Редовната и грижлива поддръжка е незаменима за поддържане първоначалните характеристики и ниво на безопасност на машината.

Всяка операция по регулирането или поддръжката, трябва да се извършва при спрян двигател и изключена машина от електрическата мрежа.

- 1) Носете дебели работни ръкавици преди всяко почистване, поддържане или настройка на машината.
- 2) След всяко косене отстранявайте остатъците от трева и калта, натрупани по вътрешността на шасито, за да не изсъхнат и да затруднят следващото включване.
- 3) Винаги проверявайте дали вентилаторите са свободни от отпадъци.

⚠ ВНИМАНИЕ! Отстранете обезопасителния ключ преди да приберете машината и преди да започнете каквато и да е дейност по почистване или поддръжка.

4.1 Вертикално поставяне за съхранение (Модел 380)

При необходимост, машината може да бъде поставена вертикално за съхранение, окачена на кука.

⚠ ВНИМАНИЕ! Убедете се, че куката и съответната система за окачване са подходящи и са в състояние да издържат тежестта на машината; обръщайте внимание и следете да не би деца или животни да се качват върху машината, увеличавайки още повече тежестта върху куката.

Заклучете машината така, че инструмента за рязане да бъде ориентиран към стената или да бъде подходящо покрит, за да не представлява опасност в случай, че хора, деца или животни влязат в случаен контакт с него.

За да поставите машината във вертикално положение, деблокирайте ръкохватките (1 - Вид "III") или разхлабете кръглите дръжки (2 Вид "IV") и завъртете ръкохватката напред, така че зъбецът, отбелязан с «>» да съвпадне ЕДИНСТВЕНО с гнездото, отбелязано с «S» на зъбното зацепване, после блокирайте ръкохватките (1 - Вид "III") или кръглите дръжки (2 - Вид "IV").

Позицията трябва да бъде еднаква от двете страни.

4.2 Поддръжка на инструмента за рязане.

Уместно е всяка намеса по въртящия се инструмент да се осъществява в специализиран център, който разполага с подходящо оборудване.

На тази машина е предвидена употребата на инструмент за рязане с код, указан в таблицата на стр. ix.

Имайки предвид еволюцията на продукта, цитирианият по-горе инструмент за рязане може да бъде заменен в течение на времето с друг, с аналогични характеристики за взаимозаменяемост и безопасност на функционирането.

Монтирайте отново инструмента за рязане (2) с кода, обрънат към земята, следвайки следвайки указаната на фигурата последователност.

Затегнете централния винт (1) с динамометричен ключ, калибриран на 30 Nm (за модел 340) или 16-20 Nm (за модел 380).

4.3 Почистване на машината

Не използвайте струи вода и избягвайте да мокрите мотора и електрическите части.

Не използвайте агресивни течности за почистване на шасито.

4.4 ЗАРЕЖДАНЕ И УПРАВЛЕНИЕ НА АКУМУЛАТОРА

БЕЛЕЖКИ

1. Акумулатора трябва да се съхранява в помещение с температура в границите между +7 °C и + 40 °C. В случай на съхраняване на машината в помещения, където има възможност за превишаване на тези граници, е необходимо да се свалят акумулатора и да се занесе на подходящо място.
2. По време на употреба акумулаторът е предпазен от пълно изтощаване чрез предпазен уред, който изключва машината и блокира функционирането ѝ.
3. Акумулаторът е снабден с предпазител, който възпрепятства зареждането ако околната температура не е между 0 и +45 °C.
4. Акумулаторът може да се презарежда във всеки момент, даже частично, без риск от повреда.

4.4a Проверка на състоянието на зареждане на акумулатора

За проверка на състоянието на зареждане на акумулатора (4), натиснете бутончето (4a), което активира четирите светодиода (4b), чието значение е следното:

СВЕТОДИОД	Зареждане на акумулатора
4 ЗЕЛЕНИ	100%
3 ЗЕЛЕНИ	70%
2 ЗЕЛЕНИ	45%
1 ЗЕЛЕН	10% - Да се извърши зареждане
Никакъв	Акумулатора е зареден по-малко от 10% и нуждае да бъде зареден незабавно. Ако след 30 минути зареждане, не се включи поне един СВЕТОДИОД, това означава, че акумулатора е повреден и трябва да се смени.

4.4b Сваляне и презареждане на акумулатора

След всяка работна сесия е добре да се погрижите за презареждане на акумулатора.

За зареждане на акумулатора:

- отворете капака (1) и извадете обезопасителния ключ (2);
- натиснете горното езиче (3) и свалете акумулатора (4);
- поставете акумулатора (4) в гнездото му в зарядното устройство (5), натискайки го докрай;
- свържете зарядното устройство (5) с електрически контакт с напрежение, съответстващо с указаното на табелката.

Продължителността на зареждане е приблизително 1,5 – 3,5 часа; часовете на зареждане могат да варират, в зависимост от капацитета на акумулатора и остатъчното зареждане.

Зарядното устройство (5) е от диагностичен тип и е

снабдено със СВЕТОДИОД, който предоставя информация за състоянието на акумулатора и зарядното устройство, съгласно следната таблица:

СВЕТОДИОД (5a)	Значение
ЗЕЛЕН МИГАЩ (Светещ)	Акумулатор в състояние на зареждане
ЗЕЛЕН	Напълно зареден акумулатор
ЧЕРВЕН	Прегрял акумулатор: свалете акумулатора и го оставете да се охлади за поне 30 минути
Не светещ	Няма акумулатор или не е поставен правилно.
ЧЕРВЕН (Светещ)	Аномалия в зареждането или повреден акумулатор; в такъв случай, свалете акумулатора и го поставете отново до 2 часа: ако СВЕТОДИОДА показва състояние на зареждане, това означава, че акумулатора е в добро състояние и, че зареждането може да продължи нормално. В противен случай: - изключете и включете отново акумулатора в захранващата мрежата, в интервал от няколко минути. - свалете и поставете отново акумулатора в зарядното устройство, в интервал от няколко минути. Ако след тези опити, СВЕТОДИОДА (5b) не показва състояние на зареждане и продължава да мига, това означава, че акумулатора е повреден и трябва да се смени.

4.4c Монтиране отново на акумулатора на машината

След като завърши зареждането:

- натиснете долното езиче (3) и свалете акумулатора (4) (като избягвате да го държате дълго под зареждане, когато е завършено зареждането);
- изключете зарядното устройство (5) от електрическата мрежа
- отворете вратичката (1) на машината, поставете акумулатора (4) в гнездото му на машината, като го избутате докрай, за да го блокирате в позиция и осигурите електрически контакт.
- затворете напълно вратичката (1).

5. АКСЕСОАРИ

⚠ ВНИМАНИЕ! За вашата безопасност, изрично е забранено да се монтира друг аксесоар, освен включените в следващия списък, специално проектирани за модела и вида на вашата машина.

5.1 Алтернативни акумулатори

Налични са акумулатори с различен капацитет, за приспособяване към специфични работни нужди. Списъка на хомологираните акумулатори за тази машина са посочени в таблицата на стр. «ix».

6. ДИАГНОСТИКА

Наво да направим ако ...	
Причина за проблема	Отстраняване на проблема
1. Задействатки превключвателя, моторът не се задейства	
Липсващ обезопасителен ключ или не е поставен правилно	Вкарайте ключа, докато "цракне" (вж. 3.2)
Липсващ акумулатор или не е поставен правилно	Отворете капака и се уверете, че акумулатора е позициониран правилно (вж. 4.4)
Изтощен акумулатор	Проверете състоянието на зареждане и заредете акумулатора (вж. 4.4)
Задействане на термичната защита	Оставете машината да се охлади
Мотора не се задейства незабавно	Задръжте натиснат превключвателя за 1-3 секунди (вж. 2.2)
2. Мотора се спира по време на работа	
Акумулатора не е поставен правилно	Отворете капака и се уверете, че акумулатора е позициониран правилно (вж. 4.4)
Изтощен акумулатор	Проверете състоянието на зареждане и заредете акумулатора (вж. 4.4)
Задействане на защита	Изчакайте поне 5 минути и след това задействайте отново машината
Задръствания, които пречат на въртенето на инструмента за рязане	Свалете обезопасителния ключ, като носите работни ръкавици, отстранете тревата и остатъците, които се намират в долната част на машината и/или в канала за разтоварване
3. Моторът е задействан, но инструмента за рязане не се върти	
Фиксиране на разхлабен инструмент за рязане	Спрете незабавно мотора и се свържете с Центъра за техническа помощ (вж. 4.2)
4. Чува се шум и/или се усещат преналени вибрации по време на работа	
Фиксиране на разхлабен инструмент за рязане или повреден инструмент за рязане	Спрете незабавно мотора и се свържете с Центъра за техническа помощ (вж. 4.2)
5. Кратна автономна работа на акумулатора	
Тежки условия на използване с по-голямо поглъщане на ток	Оптимизирайте използването (вж. 4.4)

Капацитета на акумулатора не е достатъчен за работните изисквания	Използвайте втори акумулатор или акумулатор с по-голям капацитет (вж. 5.2)
6. Зарядното устройство не извършва зареждане на акумулатора (светец или мигащ червен светодиод)	
Акумулатора не е включен правилно в зарядното	Проверете дали включването е извършено правилно (вж. 4.4)
Неподходящи условия на околната среда	Извършете зареждането в среда с подходяща температура (вж. 4.4)
Мръсни контакти	Почистете контактите
7. Зарядното устройство не извършва зареждане на акумулатора (никакъв светец светодиод)	
Липса на напрежение в зарядното устройство	Проверете дали щепсела е поставен в контакта и дали има напрежение в електрическият контакт
Дефектно зарядно устройство	Заменете го с оригинална зарядно устройство

При всяка друга ситуация, която не е включена в настоящия списък, се консултирайте с Вашия дистрибутор или Центъра за техническа помощ.



SIGURNOSNI PROPISI kojih se strogo treba pridržavati

A) OBUKA

- 1) **PAŽNJA!** Pažljivo pročitajte ove upute prije upotrebe mašine. Upoznajte se sa komandama i s prikladnim načinom upotrebe mašine. Naučite brzo da zaustavite motor. Nepoštivanje upozorenja i uputa može dovesti do nastanka električnog udara, požara i/ili ozbiljnih ozljeda. Sačuvajte sva upozorenja i upute za naredne konzultacije.
- 2) Nemojte nikada dopustiti da mašinu koriste djeca ili osobe koje nisu dovoljno upoznate s uputama. Lokalni zakoni mogu utvrditi minimalni uzrast korisnika.
- 3) Ovu mašinu mogu koristiti djeca od 8 i više godina starosti kao i osobe sa smanjenim fizičkim, osjetnim ili psihičkim sposobnostima, ili osobe koje ne poznaju mašinu ili nemaju iskustva s njom, pod uslovom da ih nadziru osobe odgovorne za njihovu sigurnost ili da su upoznate sa sigurnom upotrebom mašine i da su svjesne pratećih opasnosti. Djeca se ne smiju igrati ovom mašinom. Redovno čišćenje i održavanje ne smiju vršiti djeca bez nadzora.
- 4) Nikada ne koristite kosilicu ako se u blizini nalaze druga lica, a posebno djeca ili životinje.
- 5) Ne koristiti nikada mašinu ako je rukovaoc umoran ili se loše osjeća, ili je pak uzeo lijekove, drogu ili alkohol ili materije koje ugrožavaju njegove psihofizičke sposobnosti.
- 6) Ne zaboravite da je rukovaoc ili korisnik odgovoran za nezgode i nepredviđene slučajeve koji mogu nastati na štetu drugih osoba ili njihove imovine. Odgovornost korisnika podrazumijeva procjenu potencijalnih opasnosti terena na kojem se radi, poduzimanje svih potrebnih mjera kako bi garantovao vlastitu sigurnost i sigurnost drugih osoba, a posebno na strmim, neravnim, klizavim ili nestabilnim terenima.
- 7) Ukoliko želite ustupiti ili posuditi mašinu drugima, provjerite je li novi korisnik pročitao upute za upotrebu sadržane u ovom priručniku.

B) UVODNE RADNJE

- 1) Za vrijeme korištenja mašine, uvijek nosite jaku radnu obuću, koja je otporna na klizanje, i duge pantalone. Ne uključujte mašinu bosih nogu ili u otvorenim sandalama. Nemojte nositi lance, narukvice i lepršavu odjeću, ni odjeću s uzicama niti kravate. Prikladno vežite dugu kosu. Uvijek nosite sredstvo za zaštitu ušiju.
- 2) Detaljno pregledajte čitavu radnu površinu i uklonite sve što bi mašina mogla izbaciti ili što bi moglo oštetiti reznu glavu i motor (kamenje, granje, žica, kosti, itd).
- 3) Prije upotrebe izvršite generalni pregled mašine, a posebno:
 - provjerite izgled rezne glave, kao i to da vijci i rezna glava nisu istrošeni ili oštećeni. Zamijenite u komadu oštećenu ili istrošenu reznu glavu i vijke kako bi se održala uravnoteženost. Eventualne popravke treba izvršiti u specijaliziranom servisu.
 - Sigurnosna poluga mora se neometano kretati, ne na silu, a kad je otpustite, automatski se i brzo mora vratiti u neutralni položaj i tom prilikom zaustaviti reznu glavu.
- 4) Prije početka rada uvijek namontirajte štitnike na izlazu

(vreću za skupljanje trave, štitnik za bočno izbacivanje ili štitnik za izbacivanje odotraga).

C) ZA VRIJEME RADA

- 1) Radite isključivo po dnevnom svjetlu ili pri dobrom umjetnom osvjetljenju ili kad se dobro vidi. Udaljite osobe, djecu i životinje s radnog područja.
- 2) Izbjegavajte rad po mokroj travi, ako je moguće. Nemojte raditi po kiši i kad postoji rizik od nevremena. Nemojte koristiti mašinu ako je vrijeme loše, posebice kad postoji opasnost od munja.
- 3) Ne izlažite mašinu kiši ili mokrim prostorijama. Voda koja prodre u alatku povećava rizik od električnog udara.
- 4) Na strmim terenima treba uvijek imati dobar oslonac.
- 5) Nikada ne trčite, nego hodajte; izbjegavajte da vas kosilica vuče.
- 6) Posebnu pažnju obratite kad se približavate preprekama koje bi mogle smanjiti vidljivost.
- 7) Po strmim travnjacima trebate kositi poprečno, nikada gore/dolje, vodeći računa prilikom promjene pravca kako točkovi ne bi naišli na prepreke (kamenje, granje, korenje, itd.) koje bi mogle dovesti do bočnog klizanja ili gubitka kontrole nad mašinom.
- 8) Mašinu ne smijete koristiti na strmim terenima preko 20°, bez obzira na smjer kretanja.
- 9) Budite krajnje oprezni kada vučete kosilicu prema sebi. Gledajte iza sebe prije i za vrijeme kretanja u rikverc da se uvjerite da iza vas nema prepreka.
- 10) Zaustavite reznu glavu ukoliko trebate nagnuti kosilicu radi transporta iste, prilikom prelaska preko netravnatih površina, te kada kosilicu premještate s pokošene površine, ili ka površini koju tek trebate kositi.
- 11) Pazite na promet kad mašinu koristite u blizini puta.
- 12) Ne koristite mašinu ako su štitnici oštećeni, ili pak bez vreće za skupljanje trave, štitnika za bočno izbacivanje ili štitnika za izbacivanje odotraga.
- 13) Budite oprezni u blizini provalija, jaraka ili nasipa.
- 14) Startujte motor pažljivo prema uputama i držeći stopala na sigurno razdaljini od rezne glave.
- 15) Za vrijeme puštanja u pogon, obadviije ruke moraju biti na rukohvatu držala.
- 16) Ne naginjte kosilicu prilikom startanja. Startujte kosilicu na ravnoj površini, bez prepreka ili visoke trave.
- 17) Ne približavajte ruke i noge pored ili ispod dijelova koji se okreću. Uvijek se držite podalje od otvora za izbacivanje.
- 18) Ne dižite ili ne premještajte kosilicu ukoliko je motor upaljen.
- 19) Ne oštećujte ili ne isključujte sigurnosne uređaje.
- 20) Na modelima s vučom, isključite ručicu za pogon točkova prije startanja motora.
- 21) Koristite samo dodatnu opremu koju je odobrio proizvođač mašine.
- 22) Ne koristite mašinu ako dodatna oprema/alatke nisu instalirane na predviđenim mjestima.
- 23) Isključite reznu glavu, zaustavite motor i izvadite ključ (prethodno provjerite jesu li se svi dijelovi u pokretu do kraja zaustavili):
 - za vrijeme transporta mašine;
 - svaki put kad kosilicu ostavite bez nadzora;
 - prije otklanjanja uzroka zastoja ili prilikom otčepljivanja

- ispušne cijevi;
- prije vršenja zahvata kontrole, čišćenja ili rada na mašini;
 - nakon što udarite o strano tijelo. Provjerite eventualnu štetu na mašini i izvršite potrebne popravke prije ponovnog korišćenja mašine.
- 24) Isključite reznu glavu i zaustavite motor:
- svaki put kada skidate ili ponovo montirate vreću za skupljanje trave;
 - svaki put kada skidate ili ponovo montirate usmjerivač bočnog izbacivanja;
 - prije nego što podesite visinu košenja ako ovu operaciju nije moguće izvršiti s mjesta rukovaoca.
- 25) Prilikom rada, uvijek budite na sigurnosnom rastojanju od rotirajuće rezne glave, koja je određena dužinom držala.
- 26) PAŽNJA – U slučaju kvara ili ozljeda za vrijeme rada, odmah zaustavite motor i udaljite mašinu kako ne bi nastala dalja oštećenja; u slučaju da je korisnik ozlijeđen ili da je isti ozlijeedio druge osobe, odmah treba primijeniti mjere prve pomoći koje su najprikladnije nastaloj situaciji i obratiti se zdravstvenoj ustanovi za potrebno liječenje. Pažljivo uklonite sve eventualne otpatke koji bi mogli oštetiti ili ozlijediti osobe ili životinje u slučaju da ih nitko ne nadzire.
- 27) PAŽNJA - Razina buke i vibracija navedena u ovim uputama, predstavlja najviše vrijednosti za vrijeme upotrebe mašine. Upotreba reznog elementa koji nije uravnotežen, prevelika brzina kretanja, nevršenje održavanja bitno utiču na emisiju zvuka i vibracija. Stoga je potrebno primijeniti preventivne mjere za otklanjanje mogućih šteta izazvanih prevelikom bukom ili naprezanjima od vibracija; vršiti održavanje mašine, nositi zaštitu za uši, praviti pauze za vrijeme rada.

D) ODRŽAVANJE I SKLADIŠTENJE

- 1) PAŽNJA! – Izvadite ključ i pročitajte upute prije vršenja bilo kojeg zahvata čišćenja ili održavanja. Nosite odgovarajući odjeću i radne rukavice svaki put kad postoji rizik za ruke.
- 2) PAŽNJA! – Nikada nemojte koristiti mašinu kad su njeni dijelovi istrošeni ili oštećeni. Dijelovi u kvaru ili oštećeni dijelovi moraju se zamijeniti, nikada popravljati. Koristite isključivo originalne rezervne dijelove: upotreba neoriginalnih rezervnih dijelova i/ili dijelova koji nisu ispravno namontirani, može ugroziti sigurnost mašine, izazvati nezdgo ili ozljede osoba, a pritom proizvođač neće biti odgovoran niti obavezan nadoknaditi štetu.
- 3) Svi zahvati održavanja i podešavanja koji nisu opisani u ovom priručniku moraju se izvršiti kod ovlaštenog zastupnika ili u specijaliziranom servisu, koji posjeduje odgovarajuće znanje i alat potreban da se ispravno izvrše pomenuti zahvati te da se zadrži izvorni stupanj sigurnosti mašine. Zahvati koji se izvrše u neodgovarajućim objektima ili od strane nekvalifikovanih osoba dovode do prekida važenja bilo kojeg oblika garancije, dok proizvođač neće imati nikakvu obavezu niti odgovornost.
- 4) Nakon svake upotrebe, izvadite ključ i provjerite eventualna oštećenja na mašini.
- 5) Vijci i matice trebaju ostati zategnuti, kako biste bili sigurni da je mašina uvijek u sigurnim radnim uslovima. Redovno održavanje osnovni je uslov za sigurnost i očuvanje efikasnosti.
- 6) Redovno provjeravajte jesu li vijci na reznoj glavi ispravno pritegnuti.
- 7) Nosite radne rukavice prilikom rukovanja reznom glavom, prilikom skidanja i ponovne montaže iste.

- 8) Kad oštrite reznu glavu, vodite računa da ona bude uravnotežena. Sve operacije vezane za reznu glavu (skidanje, oštrenje, uravnotežavanje, ponovno montiranje i/ili zamjena) su zahtjevni poslovi koji iziskuju specifično znanje, pored toga što je za iste potrebne posjedovati odgovarajući alat; iz sigurnosnih razloga, neophodno je da se one obavljaju u specijaliziranom servisu.
- 9) Za vrijeme vršenja operacija podešavanja mašine, pazite da ne uvučete prste između rezne glave u pogonu i fiksnih dijelova mašine.
- 10)) Ne dodirujte reznu glavu sve dok ne izvadite ključ i dok se rezna glava do kraja ne zaustavi. Za vrijeme zahvata na reznoj glavi, pazite jer se rezna glava može kretati, čak i ako je ključ izvađen.
- 11) Često provjeravajte štitić za bočno izbacivanje, ili pak štitić za izbacivanje odotruga, kao i vreću za skupljanje trave, kako biste vidjeli da se nisu istrošili ili oštetili. Zamijenite ih ako su oštećeni.
- 12) Zamijenite naljepnice na kojima su navedene upute i poruke upozorenja, ako su one oštećene.
- 13) Odložite mašinu na mjesto kojem djeca ne mogu pristupiti.
- 14) Pričekajte da se motor ohladi, prije nego što mašinu odložite u bilo koju prostoriju.
- 15) Radi smanjenja rizika od požara, očistite mašinu, a naročito motor od ostataka trave, lišća i preterane masnoće. Uvijek ispraznite vreću za skupljanje trave i ne ostavljajte posude s pokošenom travom u prostorijama.

E) DODATNA UPOZORENJA

- 1) Nemojte koristiti mašinu na prostoru u kojem postoji rizik od eksplozija, u prisustvu zapaljive tekućine, plina ili prašine. Električne alatke dovode do stvaranja iskri koje mogu zapaliti prašinu ili paru.
- 2) Nemojte nikada preopteretiti mašinu. Koristite mašinu koja je pogodna za rad. Mašina pogodna za rad bolje i sigurnije će izvršiti rad, pri brzini za koju je ona i projektirana.
- 3) Za punjenje baterije koristite isključivo punjač koji je preporučio proizvođač. Neodgovarajući punjač baterije može dovesti do električnog udara, pregrijavanja ili curenja nagrizajuće tekućine iz baterije.
- 4) Koristite isključivo specifične baterije koje su predviđene za vašu kosilicu. Upotreba drugih baterija može prouzrokovati ozljede i rizik od požara.
- 5) Ako je baterija neispravna, može doći do curenja tekućine iz nje. Izbjegavajte da dodete u dodir s tekućinom. Ako kojim slučajem dodete u dodir s tekućinom, odmah isperite vodom. Ako tekućina dođe u dodir s očima, obratite se ljekaru. Tekućina koja iscuri iz baterije može nadražiti kožu ili izazvati opekline.
- 6) Prije stavljanja baterije uvjerite se je li kosilica isključena. Ako se baterija stavlja u električne aparate koji su uključeni, može nastati požar.
- 7) Bateriju koja se ne koristi treba držati podalje od uredskih spajalica, kovanog novca, ključeva, čavala, vijaka ili drugih sitnih metalnih predmeta koji bi mogli dovesti do nastanka kratkog spoja između kontakata. Kratak spoj između kontakata baterije može izazvati sagorjevanje ili požar.
- 8) Akumulator se nikada ne smije otvarati.
- 9) Ne bacajte u vatru upotrijebljene baterije - postoji OPASNOST OD EKSPLOZIJE!
- 10) Uključite punjač baterije samo u utičnice pri naponu koji je označen na identifikacijskoj pločici.
- 11) Koristite samo originalne akumulatore.
- 12) Ako se akumulator duže koristi, mogao bi se pregrijati.

Ostavite ga da se ohladi prije punjenja.

- 13) Ne držite akumulator i punjač baterije na dohvatu djece.
- 14) Ne koristite punjač baterije na mjestima s parom ili zapaljivim supstancama.
- 15) Puniti akumulator samo na temperaturi između 10°C i 40°C.
- 16) Ne čuvajte akumulatoru u prostorijama u kojima je temperatura veća od 40°C.
- 17) Ne izazivajte kratak spoj između kontakata akumulatora i ne povezujte ih na metalne predmete.
- 18) Za vrijeme transporta akumulatora pazite da ne povećate kontakte međusobno i ne koristite metalne kutije za transport istih.
- 19) Kratak spoj akumulatora može izazvati eksploziju. Kratak spoj svakako oštećuje akumulator.
- 20) Redovno provjeravati je li kabal punjača akumulatora oštećen. Ako je oštećen, treba zamijeniti punjač akumulatora.
- 21) Napuniti do kraja akumulatoru prije njihovog odlaganja za vrijeme zimskog perioda.
- 22) Sačuvati punjač akumulatora na mjestu koje ne kisne ili na kojem nema vlage. Ako voda dospije u punjač akumulatora, veći je rizik od električnog udara.
- 23) Punjač baterije mora uvijek biti čist. Nagomilana prljavština može dovesti do električnog udara.
- 24) Ne koristite punjač baterije u prostorijama u kojima ima zapaljivih tvari ili na lako zapaljivim površinama, kao što su papir, tkanine, itd. Za vrijeme punjenja, punjač baterije se zagrijava i mogao bi izazvati požar.
- 25) Oštećeni punjač baterije ili nepravilna upotreba baterije mogu izazvati izlazak pare koja može nadražiti disajne puteve. Provjetrite prostoriju svježim zrakom i obratite se ljekaru na pregled u slučaju nedoumica.
- 26) Povremeno očistite otvore za ventilaciju baterije mekom, suhom i čistom četkicom.

F) TRANSPORT I POMICANJE

- 1) Svaki put kad je potrebno pomaknuti, podići ili transportirati mašinu postupite kako slijedi:
 - nosite debele radne rukavice;
 - uhvatite mašinu na mjestima koja pružaju sigurnost, imajući u vidu težinu i njenu raspoređenost;
 - mašinu treba podići odgovarajući broj osoba prema njenoj težini i karakteristikama prijevoznog sredstva ili mjesta na koju je treba spustiti ili s kojeg je treba podići;
 - uvjerite se da pomicanje mašine ne dovodi do nanošenja štete ili ozljeda.
- 2) Za vrijeme transporta, uvjerite se da je mašina prikladno uvezana sajlama ili lancima.

G) ZAŠTITA OKOLIŠA

- Zaštita okoliša mora predstavljati bitan i prioritetni aspekt prilikom upotrebe mašine, radi civilnog načina življenja i zaštite okoliša. Nemojte uznemiravati susjede.
- 2) Strogo poštujujte lokalne propise za zbrinjavanje ambalaže, istrošenih dijelova ili bilo kog drugog elementa koji ima štetan uticaj na okoliš; ovaj otpad ne smijete bacati u običan otpad, već ga trebate odvojiti i predati centrima za skupljanje otpada koji će se pobrinuti za njegovu reciklažu.
 - 3) Strogo slijedite lokalne propise za zbrinjavanje otpadnog materijala nakon košenja.
 - 4) Kada više mašinu ne budete koristili, nemojte je napustiti u okolišu, već se obratite centru za skupljanje otpada, prema važećim lokalnim propisima.

UPOZNAVANJE S MAŠINOM

OPIS MAŠINE I PODRUČJE UPOTREBE

Ova mašina je namijenjena za korištenje u vrtovima, odnosno u pitanju je kosilica na guranje.

Mašina se uglavnom sastoji od motora, koji uključuje reznu glavu smještenu u karteru, koji posjeduje kotače i držalo.

Rukovaoc može upravljati mašinom i aktivirati glavne komande tako što će uvijek biti iza držala, te dakle na sigurnosnom rastojanju od rotirajuće rezne glave. Udaljavanje rukovaoca od mašine dovodi do zaustavljanja motora i rotirajuće rezne glave u roku od nekoliko sekundi.

Predviđena upotreba

Ova mašina je projektirana i napravljena za košenje (i skupljanje) trave u vrtovima i na travnatim površinama, a njena je širina prilagođena kapacitetu košenja; mašinom upravlja rukovaoc na guranje.

Prisutnost dodatnog pribora ili posebnih uređaja može onemogućiti skupljanje pokošene trave ili stvoriti efekat malčiranja i ostajanja pokošene trave na zemlji.

Tipologija korisnika

Ova mašina je namijenjena da je koriste osobe, odnosno rukovaoci koji nisu profesionalci. Ova mašina je namijenjena za upotrebu iz hobija.

Neprimjerena upotreba

Bilo koja druga upotreba koja nije prethodno navedena može biti opasna i nanijeti štetu osobama i/li predmetima. U neprimjerenu upotrebu spadaju (navodimo samo nekoliko primjera):

- prijevoz na mašini osoba, djece ili životinja;
- vožnja na mašini;
- korištenje mašine za vuču ili guranje tereta;
- korištenje mašine za skupljanje lišća ili otpadaka;
- korištenje kosilice za poravnavanje živice ili za sječu vegetacije koja nije trava;
- korištenje mašine od strane više osoba istovremeno;
- uključivanje rotirajuće rezne glave na netravnatim površinama.

IDENTIFIKACIJSKE NALJEPNICE I SASTAVNI DIJELOVI MAŠINE (vidi slike na str. ii)

1. Razina zvučne snage
2. Oznaka sukladnosti CE
3. Godina proizvodnje
4. Tip kosilice
5. Serijski broj
6. Naziv i adresa proizvođača
7. Šifra artikla
8. Brzina motora
9. Težina u kg
10. Napon napajanja
- 10a. Stupanj električne zaštite

11. Šasija
12. Motor
13. Rezna glava

14. Štitnik za izbacivanje odotraga
15. Vreća za skupljanje
16. Držalo
17. Komanda prekidača
18. Vratašca za pristup prostoru baterije
19. Sigurnosni ključ (Uređaj za isključivanje)

KOMPONENTI I IDENTIFIKACIJSKE ETIKETE

21. Baterija (akumulator)
 - 21.1 Proizvođač
 - 21.2 Napon i kapacitet
22. Punjač baterije
 - 22.1 Proizvođač
 - 22.2 Napon i frekvencija napajanja / Apsorpcija
 - 22.3 Napon i struja punjenja

Odmah nakon kupovine mašine upisati identifikacijske brojeve (3 -4 -5) na predviđena mjesta na posljednoj stranici ovog priručnika.

Primjer izvaje o sukladnosti nalazi se na posljednoj stranici priručnika.



Nemojte bacati električne aparate u kućni otpad. Na osnovu Europske smjernice 2012/19/EU o otpadu električnih i elektronskih aparata i njenom sprovođenju u skladu sa državnim propisima, istrošeni električni aparati se moraju odvojeno skupljati da bi se mogli ponovo iskoristiti na ekološko prihvatljiv način. Električni aparati bačeni na otpad ili u prirodu, stvaraju otrovne supstance koje mogu završiti u podzemnim vodama i lancu ishrane te na taj način štetiti vašem zdravlju. Za više informacija o zbrinjavanju ovog proizvoda, obratite se nadležnom centru za zbrinjavanje otpada iz domaćinstva ili ovlaštenom prodavcu.

OPIS SIMBOLA NA KOMANDAMA (ukoliko postoje)

30. PAŽNJA - Startanje motora dovodi istovremeno do uključivanja rezne glave
31. Zaustavljanje
32. Pogon
33. Električno kolo uključeno (mašina je uključena)

SIGURNOSNI PROPISI - Vašu kosilicu trebate koristiti oprezno. U tu svrhu, na mašini se nalaze simbolični crteži koji imaju ulogu da Vas podsjetu na glavne mjere opreza. Njihovo značenje je objašnjeno u nastavku. Preporučamo Vam, nadalje, da pažljivo pročitate sigurnosne propise navedene u određenom poglavlju ovog priručnika. Zamijenite oštećene ili nečitljive naljepnice.

61. Pažnja: Pročitati priručnik s uputama prije upotrebe mašine.
62. Rizik od odljetanja. Za vrijeme rada, osobe trebaju biti izvan radnog područja.
63. Samo za električne kosilice koje se napajaju s mreže.
64. Samo za električne kosilice koje se napajaju s mreže.
65. Pazite na oštru reznu glavu: Ne stavljajte ruke ili stopala unutar rezne glave. Rezna glava se nastavlja okretati i nakon gašenja motora. Skinite uređaj za isključivanje prije operacija održavanja.
66. Ne izlažite mašinu kiši ili vlazi.
67. Pazite na oštru reznu glavu: Rezna glava se nastavlja okretati i nakon gašenja motora.

71. Punjač baterije je opremljen sigurnosnim transformatorom.
72. Koristite samo u suhoj prostoriji.
73. Pročitajte knjižicu s uputama prije upotrebe.
74. Ne izlažite akumulator suncu kada temperatura prelazi 45°C.
75. Ne uranjajte akumulator u vodu niti ga izlažite vlazi.
76. Ne bacajte baterije u vatru. **OPASNOST OD EKSPLOZIJE!**

PROPISI ZA UPOTREBU

NAPOMENA - Pojediniosti navedene u tekstu možete pronaći na odgovarajućim slikama (koje se nalaze na str. ix i narednim stranicama) pomoću broja koji prethodi svakom paragrafu.

1. DOVRŠETAK MONTAŽE

NAPOMENA Mašina može biti isporučena sa nekim dijelovima koji su već namontirani.

PAŽNJA! *Skidanje ambalaže i dovršetak montaže trebaju se izvršiti na ravnoj i čvrstoj površini, s dovoljno prostora za pokretanje mašine i pakovanja i uz pomoć odgovarajućeg alata.*

Ambalaža treba zbrinuti prema važećim lokalnim propisima.

1.1a Montaža držala (Tip "I" - Model 340)

Umetnuti u odgovarajuće rupe donji desni (11) i lijevi (12) dio držala i fiksirati ih priloženim vijcima (13) i podloškama (13a).

Staviti gornji dio držala (14) i pritegnuti ga za dva donja dijela (11) i (12) gornjim ručkama (15) (koje su prethodno izvađene iz njihovih rupa), koje su postavljene u jednu od dvije rupe (3) ili (4) ovisno od željene krajnje visine.

Za podešavanje jačine držanja, treba popustiti ručke (15) te ih pričvrstiti ili odvrnuti na njihovoj osovini onoliko koliko je potrebno da bi se stabilno pričvrstio gornji dio (14) za dva donja dijela držala (11) i (12), ali tako da se ne mora ulagati prevelik napor za njihovo odvijanje ili pričvršćivanje.

Prikopčati kabal (16) za kuku za držanje kabla (17) i (18) kako je označeno.

1.1b Montaža držala (Tip "II" - Model 340)

Umetnuti u odgovarajuće rupe donji desni (11) i lijevi (12) dio držala i fiksirati ih priloženim vijcima (13) i podloškama (13a).

Staviti gornji dio držala (14) i pritegnuti ga za dva donja dijela (11) i (12) gornjim ručkama (15) (koje su prethodno izvađene iz njihovih rupa), koje su postavljene u jednu od dvije rupe (3) ili (4) ovisno od željene krajnje visine.

Prikopčati kabal (16) za kuku za držanje kabla (17) i (18) kako je označeno.

1.1c Montaža držala (Tip "III" - Model 380)

Postaviti u radni položaj dva donja dijela držala (11) i (12), koja su već namontirana, na način da se zubac obilježen znakom «>» poklopi ISKLJUČIVO s jednim od dva mjesta obilježena brojevima «1» ili «2» na nizu zubaca, ovisno od željene visine, pa blokirati dvije donje ručke (13).

Položaj mora biti isti za objadnje strane. Staviti gornji dio držala (14) i pritegnuti ga za dva donja dijela (11) i (12) gornjim ručkama (15) (koje su prethodno izvađene iz njihovih rupa), koje su postavljene u jednu od dvije

rupe (3) ili (4) ovisno od željene krajnje visine. Za podešavanje jačine držanja, treba popustiti ručke (15) te ih pričvrstiti ili odvrnuti na njihovoj osovini onoliko koliko je potrebno da bi se stabilno pričvrstio gornji dio (14) za dva donja dijela držala (11) i (12), ali tako da se ne mora ulagati prevelik napor za njihovo odvijanje ili pričvršćivanje. Prikopčati kabal (16) za kuku za držanje kabla (17) i (18) kako je označeno.

1.1d Montaža držala (Tip "IV" - Model 380)

Postaviti u radni položaj dva donja dijela držala (11) i (12), koja su već namontirana, na način da se zubac obilježen znakom «>» poklopi ISKLJUČIVO s jednim od dva mjesta obilježena brojevima «1» ili «2» na nizu zubaca, ovisno od željene visine, pa blokirati dvije donje ručice (13). Položaj mora biti isti za obadje strane.

Staviti gornji dio držala (14) i pritegnuti ga za dva donja dijela (11) i (12) gornjim ručicama (15) (koje su prethodno izvađene iz njihovih rupa), koje su postavljene u jednom od dvije rupe (3) ili (4) ovisno od željene krajnje visine.

Prikopčati kabal (16) za kuku za držanje kabla (17) i (18) kako je označeno.

1.2 Montaža vreće za skupljanje trave

Spojiti međusobno bočne dijelove (1) i (2) vreće za skupljanje trave i potom namontirati gornji dio (3) i pravilno umetnuti sve spojnice duž oboda.

Namontirati ručku (4) na gornji dio vreće za skupljanje trave, i umetnuti je u njena sjedišta dok ne škljocne.

1.3 Skidanje i punjenje akumulatora

Kosilica se isporučuje s djelimično napunjenim akumulatorom, koji se nalazi u svom kućištu.

Prije upotrebe kosilice, skinuti akumulator i do kraja ga napuniti, kako je prikazano u tački 4.4.

2. OPIS KOMANDI

NAPOMENA Značenje simbola navedenih na komanda-ma objašnjeno je na prethodnim stranicama.

2.1 Sigurnosni ključ (Uređaj za isključivanje)

Uključivanje i isključivanje električnog kola mašine vrše se preko sigurnosnog ključa (Uređaj za isključivanje), koji se nalazi u prostoru za bateriju.

Otvorite vratašca (1) i ubacite do kraja ključ (2) kako bi motor startao.

Da biste izvukli ključ, pritisnite na stezni jezičak. Izvlačenjem ključa, električno kolo se potpuno gasi te se tako sprečava nekontrolirana upotreba mašine.

2.2 Prekidač s dvostrukim djelovanjem

Motorom se upravlja preko prekidača s dvostrukim djelovanjem, čime se omogućuje njegovo slučajno pokretanje. Za pokretanje, pritisnuti dugme (2), povući jednu od dvije poluge (1) i sačekati 2-3 sekunde prije nego što se motor pokrene.

PAŽNJA! *Startanje motora dovodi istovremeno do uključivanja rezne glave.*

Motor se automatski zaustavlja puštanjem obadje poluge (1).

2.3 Podešavanje visine košenja

Podešavanje visine košenja se obavlja pomoću odgovara-

juće poluge (1).
IZVRŠITE OVU OPERACIJU KAD JE REZNA GLAVA ZAUSTAVLJENA.

3. KOŠENJE TRAVE

• Autonomija baterije

Autonomija baterije (te dakle površina travnjaka koja se može pokositi prije punjenja) uslovljena je na prvom mjestu:

- ambijentalnim faktorima koji stvaraju veću potrebu za energijom:
 - košenje guste, visoke, vlažne trave;
- ponašanjem rukovaoca koji bi trebao izbjeci:
 - često uključivanje i isključivanje kosilice za vrijeme rada;
 - suviše nisku visina košenja u odnosu na stanje trave;
 - suviše brzo kretanje u odnosu na količinu trave koju treba odstraniti;

ELECTRONIC RPM ADAPTOR

Ova mašina je opremljena elektromičkim sistemom "ELECTRONIC RPM ADAPTOR" koji podešava broj okretaja motora ovisno o naporu potrebnom za košenje trave. Sistem "ELECTRONIC RPM ADAPTOR" povećava autonomiju akumulatora/baterije.

Ako je u pitanju niska trava (manji napor), mašina radi pri manjem broju okretaja (čuje se manja buka), te tako povećava autonomiju akumulatora/baterije.

Ako je u pitanju visoka trava (veći napor), mašina radi pri većem broju okretaja (čuje se veća buka), te tako smanjuje autonomiju akumulatora/baterije.

Za što duže trajanje autonomije baterije korisno je:

- kositi travu kad je travnjak suh;
- kositi travu često tako ona ne poraste mnogo;
- postaviti veću visinu košenja kad je trava mnogo velika, a potom izvršiti još jedno košenje s manjom visinom košenja;
- ne koristiti kosilicu u funkciji malčiranja kad je trava veoma velika.

Ako želite koristiti mašinu na duži rad od onog koji omogućava standardna baterija, možete:

- kupite još jednu standardnu bateriju da biste odmah zamijenili praznu bateriju i da tako ne prekidate rad;
- kupite bateriju s većom autonomijom u odnosu na standardnu bateriju (vidi 5.1).

NAPOMENA *Ova mašina omogućuje košenje travnjaka na više načina; prije početka rada, mašinu treba podešavati shodno odabranom načinu košenja. OVU OPERACIJU IZVRŠITE KAD JE MOTOR ISKLJUČEN.*

3.1a Priprema za košenje i skupljanje trave u vreću:

- Podignite štitnik za izbacivanje odotruga (1) i pravilno zakačite vreću za skupljanje trave (2) kako je prikazano na slici.

3.1b Priprema za košenje i izbacivanje trave odotruga:

- Skinite vreću za skupljanje trave i provjerite ostaje li štitnik za izbacivanje odotruga (1) stabilno spušten.

3.1c Priprema za košenje i mogućnost košenja i usitnjavanja trave (funkcija malčiranja - ako je predviđena):

- Podignuti štitnik za izbacivanje odotruga (1), postaviti

čep usmjerivača (5) u otvor za izbacivanje i gurnuti ga do kraja sve dok se donji profil ne zakači za rub otvora za izbacivanje.

Za skidanje čepa usmjerivača (5), podignuti štitnik za izbacivanje odotraga (1) i izvući ga držeći ga podignutim, kako bi se otkao donji profil s ruba otvora za izbacivanje.

3.2 Startanje

Uvjerite se da je baterija napunjena te da je pravilno postavljena u svoje kućište, kako je prikazano u tački 4.4.

Otvorite vratašca (1), zatim do kraja ubacite sigurnosni ključ (2), sve dok se ne čuje "klik".

Za pokretanje motora, pritisnite sigurnosno dugme (4) i povucite jednu od dvije poluge (3) prekidača.

3.3 Košenje trave

Izgled travnjaka će biti bolji ukoliko se košenje obavi na istoj visini i naizmjenično u dva smjera.

Kad se vreća za skupljanje trave prepuni, skupljanje trave nije više efikasno, a buka koju stvara kosilica se mijenja.

Da biste skinuli vreću za skupljanje trave i ispraznili je,

- otpustite polugu prekidača i pričekajte da se rezna glava zaustavi;
- podignite štitnik za izbacivanje odotraga, uhvatite ručku i skinite vreću držeći je i dalje u uspravnom položaju.
- U slučaju malčiranja: uvijek izbjegavajte da odrežete veliku količinu trave. Pri jednom prolazu, nikad ne kositi više od jedne trećine visine trave! Brzinu kretanja potrebno je prilagoditi okolnostima na samom travnjaku i predviđenoj količini trave za košenje.

Savjeti za održavanje travnjaka

Svaki tip trave posjeduje različite osobine, tako da bi se uređivanju travnjaka uvijek moralo pristupiti na odgovarajući način; na pakovanjima sjemena proučiti pažljivo naznake o veći visine košenja, te pritom imati u vidu uslove za rast trave na konkretnom travnjaku.

Mora se imati u vidu da se najveći dio trave sastoji od stabiljike sa jednim ili više listova. Ako se list u cijelosti sasječe tokom kosidbe, travnjak će se oštetiti, te će mu novi rast biti otežan.

Općenito, vrijedile bi sljedeće naznake:

- prenisno košenje uzrokuje čupanje i prorjeđivanje travnatog pokrivača na kojem se tada mogu vidjeti «mrlje»;
- tokom ljeta, travu treba ostaviti višu, kako bi se izbjeglo prosušivanje zemljišta;
- ne kositi mokru travu, jer se uslijed prijanjanja trave može umanjiti efikasnost rezne glave koja u tom slučaju dovodi do kidanja trave na travnjaku;
- ukoliko je trava izuzetno visoka, vrijedi uraditi prvo košenje na najvišoj visini koju je moguće podesiti na mašini, a potom naredno košenje, u razmaku od dva do tri dana.

3.4 Kraj rada

Na kraju rada, pustiti obadvije poluge (1).

SAČEKATI DA SE REZNA GLAVA ZAUSTAVI prije započinjanja bilo kakvih radnji na kosilici.

Otvorite vratašca (2) i izvućte sigurnosni ključ (3) pritiskom na stezni jezičak.

VAŽNO *Ukoliko se motor zaustavi tokom rada zbog pregrijavanja, trebate pričekate oko 5 minuta prije nego što ga ponovo startate.*

4. REDOVNO ODRŽAVANJE

Čuvati kosilicu na suhom mjestu.

VAŽNO *Redovno i pažljivo održavanje je neophodno da bi se tokom vremena održali prvobitna razina sigurnosti i učinak mašine.*

Sve operacije podešavanja ili održavanja treba izvoditi kad je motor zaustavljen i mašina isključena s električne mreže.

- 1) Nosite debele radne rukavice prije svakog zahvata čišćenja, održavanja ili podešavanja koje vršite na mašini.
- 2) Poslije svakog košenja, ukloniti ostatke trave i blata koji su se zavukli unutar šasije, da bi se izbjeglo otežavanje svakog budućeg startanja kosilice.
- 3) Uvijek obratite pažnju da na otvorima za ventilaciju nema zaostataka.

PAŽNJA! *Izvućte sigurnosni ključ prije odlaganja mašine i prije vršenja bilo kojeg zahvata čišćenja ili održavanja.*

4.1 Odlaganje u vertikalnom položaju (Model 380)

Ako je potrebno, kosilica se može odložiti u vertikalnom položaju, okačena za kuku.

PAŽNJA! *Uvjeriti se da su kuka te relativni sistem za fiksiranje odgovarajući i da mogu izdržati težinu kosilice; dobro paziti i nadzirati da se djeca ili životinje ne penju na kosilicu jer bi se tako povećala težina kosilice okačene za kuku.*

Okaćite mašinu na način da rezna glava bude okrenuta prema zidu ili da bude prikladno pokrivena, kako ne bi predstavljala opasnost ako bi odrasli, djeca ili životinje slučajno došli u dodir s njom.

Za postavljanje mašine u vertikalni položaj, odviti ručke (1 - Tip "III") ili popustiti ručice (2 - Tip "IV") i okrenuti držalo prema naprijed na način da se zubac obilježen znakom «>» poklopi ISKLJUČIVO s mjestom obilježenim slovom «S» na nizu zubaca, a zatim pritegnuti ručke (1 - Tip "III") ili ručice (2 - Tip "IV").

Položaj mora biti isti na obadvije strane.

4.2 Održavanje rezne glave

Bilo koju intervenciju na rotirajućoj reznoj glavi treba da izvrši specijalizirani servis, koji posjeduje odgovarajući alat. Na ovoj mašini predviđena je upotreba rezne glave sa širom navedenom u tabeli na strani ix.

S obzirom na usavršavanje, prethodno navedena rezna glava može se zamijeniti drugom tokom vremena s istim svojstvima međusobne mogućnosti zamjene i sigurnosti rada.

Namontirajte reznu glavu (2) tako da šifra bude okrenuta ka tlu, prema redosljedu prikazanom na slici.

Pritegnuti središnji vijak (1) pomoću moment ključa, baždarenim na 30 Nm (za model 340) ili pak 16-20 Nm (za model 380).

4.3 Čišćenje mašine

Nemojte koristiti mlazove vode i nemojte kvasiti motor i električne dijelove. Nemojte koristiti jake tekućine za čišćenje šasije.

4.4 PUNJENJE I RUKOVANJE BATERIJOM NAPOMENA

1. Bateriju treba čuvati u prostoriji s temperaturom između +7°C i +40°C. Ukoliko mašinu treba uskladištiti u prostoriji u kojoj postoji mogućnost da se premaše ove granič-

ne vrijednosti, poželjno je skinuti bateriju i odložiti je na odgovarajuće mjesto.

- Prilikom upotrebe, baterija je zaštićena od totalnog pražnjenja preko zaštitnog uređaja koji isključuje mašinu i blokira njen rad.
- Baterija ima zaštitu koja sprečava punjenje ukoliko temperatura prostorije ne iznosi između 0 i +45 °C.
- Baterija se može napuniti u svakom trenutku, čak i djeli-mično, a da pri tom ne postoji rizik da se ošteti.

4.4a Provjera stanja napunjenosti baterije

Za provjeru stanja napunjenosti akumulatora (4), pritisnuti dugmence (4a) koje uključuje četiri LED svjetla (4b), a koja označavaju sljedeće:

LED	Napunjenost akumulatora
4 ZELENA LED SVJETLA	100%
3 ZELENA LED SVJETLA	70%
2 ZELENA LED SVJETLA	45%
1 ZELENO LED SVJETLO	10% - Napuniti akumulator
Niti jedno led svjetlo	Napunjenost akumulatora je manja od 10%, potrebno je odmah napuniti akumulator. Ako se nakon 30 minuta punjenja ne upali bar jedno LED svjetlo, to znači da je akumulator u kvaru i da ga treba zamijeniti.

4.4b Skidajte i punjenje baterije

Svaki put nakon rada, preporučuje se da napunite bateriju.

Baterija se puni na sljedeći način:

- otvorite vratašca (1) i izvucite sigurnosni ključ (2);
- pritisnuti donji jezičak (3) i izvaditi akumulator (4);
- postavite bateriju (4) u njeno ležište na punjaču baterije (5) i gurnite je do kraja;
- uključite punjač baterije (5) u utičnicu, tako da se napon poklopi s naponom označenim na pločici.

Vrijeme punjenja iznosi oko 1,5 - 3,5 sati, što ovisi od kapaciteta akumulatora i preostale napunjenosti istog.

Punjač akumulatora (5) je dijagnostičkog tipa, opremljen je LED svjetlom koje daje informacije o stanju akumulatora i napunjenosti istog, prema sljedećoj tabeli:

LED (5a)	Značenje
ZELENO (treptuće svjetlo)	Akumulator se puni
ZELENO	Akumulator do kraja napunjen
CRVENO	Akumulator je pregrijan: izvaditi akumulator i ostaviti ga da se ohladi najmanje 30 minuta
Ugašeno	Akumulatora nema ili nije ispravno stavljen

CRVENO (treptuće svjetlo)

Problem prilikom punjenja i moguće je da je akumulator u kvaru; u tom slučaju, izvaditi akumulator i ponovo ga staviti nakon 2 sata: ako LED svjetlo pokazuje da se akumulator puni, to znači da je akumulator u dobrom stanju i da se punjenje može normalno nastaviti. U suprotnom:

- iščupati i nakon nekoliko minuta ponovo utaknuti punjač akumulatora u struju;
- izvaditi i nakon nekoliko minuta ponovo staviti akumulator u punjač akumulatora.

Ako nakon ovih pokušaja, LED svjetlo (5b) ne pokazuje da se akumulator puni i nastavlja da trepti, to znači da je akumulator u kvaru i da ga treba zamijeniti.

4.4c Ponovno stavljanje baterije na mašinu

Nakon što je akumulator napunjen:

- pritisnuti donji jezičak (3) i izvaditi akumulator (4) (nemojte ga dalje puniti nakon što je punjenje završeno);
- iščupati punjač akumulatora (5) iz struje
- otvoriti vratašca (1) na mašini, postaviti akumulator (4) u njegovo ležište na mašini i gurnuti ga do kraja da se blokira u položaju i provjeriti postoji li električni kontakt.
- zatvoriti do kraja vratašca (1).

5. DODATNA OPREMA

PAŽNJA! Radi Vaše sigurnosti strogo je zabranjeno montirati bilo koji tip dodatne opreme osim one koja je navedena na sljedećem spisku, a koja je izričito osmišljena za model i tip Vaše mašine

5.1 Alternativni akumulatori

Raspoloživi su akumulatori različitog kapaciteta tako da je moguće zadovoljiti posebne radne potrebe.

Spisak službeno odobrenih akumulatora za ovu mašinu nalazi se u tabeli na str. «ix».

6. DIJAGNOSTIKA

Što činiti ako ...	
Uzrok problema	Korekcijska radnja
1. Aktiviranjem prekidača motor se ne pokreće	
Sigurnosni ključ nije umetnut ili nije ispravno umetnut	Umetnuti ključ dok se ne čuje "klik" (vidi 3.2)
Baterija nije postavljena ili nije ispravno postavljena	Otvoriti vratašca i uvjeriti se da je baterija ispravno postavljena (vidi 4.4)
Baterija prazna	Provjeriti stanje napunjenosti i napuniti bateriju (vedi 4.4)
Intervencija toplinskog štitnika	Ostaviti mašinu da se ohladi
Motor se odmah ne pokreće	Držati pritisnutim prekidač na 1-3 sekunde (vidi 2.2)

2. Motor se zaustavlja za vrijeme rada	
Baterija nije ispravno postavljena	Otvoriti vratašca i uvjeriti se da baterija ispravno postavljena (vidi 4.4)
Baterija prazna	Provjeriti stanje punjenja i napuniti bateriju (vidi 4.4)
Intervencija štitnika	Sačekati najmanje 5 minuta, a potom pustiti mašinu u pogon
Prepreke koje sprečavaju okretanje rezne glave	Izvaditi sigurnosni ključ, staviti radne rukavice i izvaditi travu ili ostatke koji se nalaze u donjem dijelu mašine i/ili u kanalu za izbacivanje
3. Motor je u pogonu, ali se rezna glava ne okreće	
Vijak rezne glave popustio	Odmah zaustaviti motor i pozvati servisnu službu (vidi 4.2)
4. Čuje se buka i/ili prekomjerne vibracije za vrijeme rada	
Vijak rezne glave popustio ili je rezna glava oštećena	Odmah zaustaviti motor i pozvati servisnu službu (vidi 4.2)
5. Autonomija baterije slaba	
Teške okolnosti u kojima se kosilica koristi i veća apsorpcija struje	Optimizirati upotrebu (vidi 4.4)
Baterija nije dovoljna za potrebe rada	Koristiti još jednu bateriju ili bateriju s većom autonomijom (vidi 5.2)
6. Punjač baterije ne puni bateriju (crveno led svjetlo je fiksno upaljeno ili trepti)	
Baterija nije ispravno postavljena u punjač	Provjeriti da li je baterija ispravno postavljena (vidi 4.4)
Ambijentalne okolnosti nisu odgovarajuće	Napuniti bateriju u prostoriju s odgovarajućom temperaturom (vidi 4.4)
Kontakti prljavi	Očistiti kontakte
7. Punjač baterije ne puni bateriju (nijedno led svjetlo nije upaljeno)	
Punjač baterije se ne napaja strujom	Provjeriti da li je utikač uključen i da li ima napona u utičnici
Punjač baterije u kvaru	Zamijeniti punjač originalnim punjačem

U bilo kojoj drugoj situaciji koja nije ovdje navedena, obratite se ovlaštenom zastupniku ili servisnoj službi.



**BEZPEČNOSTNÍ POKYNY
které je třeba důsledně dodržovat**

A) INSTRUKTÁŽ

- 1) **UPOZORNĚNÍ!** Před použitím stroje si pozorně přečtěte tyto pokyny. Seznamte se s ovládacími prvky stroje a s jeho vhodným použitím. Naučte se rychle zastavit motor. Neuposlechnutí upozornění a pokynů může způsobit závažné elektrickým proudem, požár a/nebo vážná ublížení na zdraví. Ušchovejte všechna upozornění z důvodu jejich budoucí konzultace.
- 2) Nikdy nepřipusťte, aby stroj používaly děti nebo osoby, které nejsou dokonale seznámeny s pokyny pro jeho použití. Zákony v jednotlivých zemích upřesňují minimální předepsaný věk pro uživatele.
- 3) Toto zařízení může být používáno dětmi ve věku nejméně 8 let a osobami s omezenými fyzickými, sensorickými nebo duševními schopnostmi nebo osobami bez zkušeností a znalostí, když jsou pod dozorem nebo když jsou poučeny o bezpečném použití zařízení a chápou související nebezpečí. Děti si nesmí hrát se zařízením. Čištění a údržbu, které má provádět uživatel, nesmějí provádět děti bez dozoru.
- 4) Nikdy nepoužívejte sekačku, pokud se v její blízkosti nacházejí osoby, zvláště děti, nebo zvířata.
- 5) Stroj nesmíte nikdy používat, jste-li unaveni, pokud je vám nevolno nebo v případě, že jste užíli léky, drogy, alkohol nebo jiné látky snižující vaše reflexní schopnosti a pozornost.
- 6) Pamatujte, že obsluha nebo uživatel nese odpovědnost za nehody a nepředvídané události způsobené jiným osobám nebo jejich majetku. Zhodnocení možných rizik při práci na zvoleném terénu patří do odpovědnosti uživatele, který je také odpovědný za přijetí všech dostupných opatření k zajištění vlastní bezpečnosti a také bezpečnosti jiných osob, zvláště na svazích, nepravidelném, kluzkém a nestabilním terénu.
- 7) V případě, že chcete postoupit nebo půjčit stroj jiným osobám, ujistěte se, že se uživatel seznámí s pokyny pro použití, uvedenými v tomto návodu.

B) PŘÍPRAVNÉ ÚKONY

- 1) Během použití stroje vždy použijte odolnou pracovní protiskluzovou obuv a dlouhé kalhoty. Nepracujte bosí nebo v otevřených sandálech. Vyhněte se nošení řetízků, náramků a volného oděvu s vlajícími součástmi nebo oděvu vybaveného šňůrkami a také se vyhněte nošení kravat. Dlouhé vlasy sepněte. Vždy používejte chrániče sluchu.
- 2) Důkladně prohlédněte celou pracovní plochu a sejměte z ní vše, co by mohlo být vymrštno ze stroje nebo co by mohlo poškodit sekačí jednotku a motor (kameny, větve, železné dráty, kosti apod.).
- 3) Před použitím stroje proveďte jeho základní kontrolu se zvláštním důrazem na následující skutečnosti:
 - Zkontrolujte vzhled sekačičního zařízení a zkontrolujte, zda nejsou opotřebené ani poškozené šrouby a sekačí jednotka. Vyměňte jako celek poškozené nebo opotřebené sekačí zařízení a šrouby, aby bylo zachováno vyvážení. Případné opravy musí být provedeny ve specializovaném středisku.
 - Pojistná páka se musí pohybovat volně, nenásilně a při

uvolnění se musí automaticky a rychle vrátit do neutrální polohy a způsobit tak zastavení sekačičního zařízení.

- 4) Před zahájením pracovní činnosti vždy namontujte ochranné kryty na výstupu (sběrný koš, ochranný kryt bočního výhozu nebo ochranný kryt zadního výhozu).

C) BĚHEM POUŽITÍ

- 1) Pracujte pouze při denním světle nebo při dobrém umělém osvětlení, a za podmínek dobré viditelnosti. Vzdalte osoby, děti a zvířata z pracovního prostoru.
- 2) Dle možnosti se vyhněte pracovní činnosti v mokré trávě. Nepracujte za deště a při riziku výskytu bouřek. Nepoužívejte stroj za špatného počasí, zejména v případě pravděpodobného výskytu blesků.
- 3) Nevystavujte stroj dešti, ani jej nenechávejte ve vlhkém prostředí. Voda, která pronikne do nástroje, zvyšuje riziko zásahu elektrickým proudem.
- 4) Na terénech ve svahu se pokaždé ujistěte o svém opěrném bodu.
- 5) Nikdy neběhejte, ale kráčejte; nedovoľte, aby vás sekačka tahala.
- 6) Věnujte mimořádnou pozornost přibližování k překážkám, které by mohly omezovat viditelnost.
- 7) Na svahu sekejte v příčném směru, a nikdy ne směrem nahoru/dolů. Věnujte velkou pozornost změnám směru a také tomu, aby kola nenarážela do překážek (skály, větve, kořeny atd.), které by mohly způsobit boční sklouznutí nebo ztrátu kontroly nad strojem.
- 8) Stroj nesmí být používán na svazích s vyšším sklonem než 20°, a to bez ohledu na směr jízdy.
- 9) Věnujte mimořádnou pozornost přitahování sekačky směrem k vám. Před zpětným chodem i během něj se ohlédněte za sebe, abyste se ujistili, že se tam nenacházejí překážky.
- 10) Když má být sekačka nakloněna za účelem přepravy, při překonávání netravnatých povrchů a při přepravě sekačky směrem z oblasti, kterou je třeba posekat, nebo směrem z ní, zastavte sekačí zařízení.
- 11) Při použití stroje blízko silnice dávejte pozor na provoz.
- 12) Nikdy nepoužívejte stroj, když jsou poškozené ochranné kryty nebo když je stroj bez sběrného koše, ochranného krytu bočního výhozu nebo ochranného krytu zadního výhozu.
- 13) Věnujte velkou pozornost blízkosti srázů, příkopů nebo mezí.
- 14) Motor uvádějte do činnosti opatrně a dle pokynů a udržujte přitom chodidla v dostatečné vzdálenosti od sekačičního zařízení.
- 15) Během uvádění do chodu musí být obě ruce na rukojeti.
- 16) Nenakláňejte sekačku za účelem uvedení do chodu. Uvádění do chodu provádějte na rovném povrchu bez překážek a vysoké trávy.
- 17) Nepřibližujte ruce ani chodidla k otáčejícím se součástem ani pod ně. Vždy se zdržujte v dostatečné vzdálenosti od výstupního otvoru.
- 18) Nezvedejte ani nepřepravujte sekačku, když je motor v činnosti.
- 19) Neprovádějte neoprávněné zásahy do bezpečnostních zařízení ani je nevyřazujte z činnosti.
- 20) U modelů s pohonem před uvedením motoru do chodu vyřadte náhon na kola.

- 21) Používejte výhradně příslušenství schválené výrobcem stroje.
- 22) Nepoužívejte stroj když příslušenství/nástroje není/nejsou nainstalováno/nainstalovány v určených místech.
- 23) Vyřadte sekací zařízení, zastavte motor a vyjměte klíč (a ujistěte se, že jsou všechny pohybující se součásti úplně zastavené):
 - Během přepravy stroje;
 - při každém ponechání sekačky bez dozoru;
 - před odstraňováním příčin zablokování nebo před odstraňováním ucpaní vyhozovacího kanálu;
 - před kontrolou, čištěním nebo prováděním jakýchkoliv prací na stroji;
 - po zásahu cizího předmětu. Před opětovným použitím stroje zkontrolujte případné škody na stroji a proveďte potřebné opravy.
- 24) Vyřadte sekací zařízení a zastavte motor:
 - Při každém sejmutí nebo zpětném nasazení sběrného koše;
 - při každém sejmutí nebo zpětném nasazení vychylovače bočního výhozu;
 - před výškovým nastavením, když jej nelze provést z místa obsluhy.
- 25) Během pracovních činností udržujte bezpečnostní vzdálenost od otáčejícího se sekacího zařízení, vymezenou délkou rukojeti.
- 26) **UPOZORNĚNÍ** – V případě zlomení nebo nehody během pracovních činností okamžitě zastavte motor a oddalte stroj, aby se zabránilo dalším škodám; v případě nehod s ublížením na zdraví třetím osobám okamžitě uveďte do praxe postupy první pomoci nejvhodnější pro danou situaci a obraťte se na zdravotní středisko ohledně potřebného ošetření. Odstraňte jakoukoli případnou suť, která by mohla způsobit škody a ublížení na zdraví osob nebo zvířat ponechaných bez dozoru.
- 27) **UPOZORNĚNÍ** – Úroveň hluku a vibrací uvedená v tomto návodu představuje maximální hodnotu použití stroje. Použití nevyváženého sekacího prvku, příliš vysoká rychlost pohybu a chybějící údržba výrazně ovlivňují akustické emise a vibrace. Proto je třeba přijmout preventivní opatření pro odstranění možných škod způsobených vysokým hlukem a namáháním v důsledku vibrací; zajistěte údržbu stroje, používejte chrániče sluchu a během pracovních činností dělejte přestávky.

D) ÚDRŽBA A SKLADOVÁNÍ

- 1) **UPOZORNĚNÍ!** – Před každým čištěním nebo údržbou stroje vyjměte klíč a přečtěte si příslušné pokyny. Ve všech situacích, kde hrozí vašim rukám nebezpečí zranění, používejte vhodný oděv a pracovní rukavice.
- 2) **UPOZORNĚNÍ!** – Nikdy nepoužívejte stroj, který má opotřebované nebo poškozené součásti. Vadné nebo opotřebované součásti musí být nahrazeny a nikdy nesmí být opravovány. Používejte pouze originální náhradní díly: Použití neoriginálních a/nebo nesprávně namontovaných náhradních dílů může způsobit nehody nebo ublížení na zdraví osob a zbavuje Výrobce jakékoli povinnosti nebo odpovědnosti.
- 3) Všechny úkony seřizování a údržby, které nejsou popsány v tomto návodu, musí být provedeny vaším Prodejcem nebo autorizovaným servisním střediskem, které disponuje potřebnými znalostmi a vybavením, potřebným pro správné provedení uvedených operací při současném dodržení původní bezpečnostní úrovně stroje. Operace prováděné u neautorizovaných organizací nebo operace prováděné nekvalifikovaným personálem způsobí propadnutí jaké-

- koli formy záruky a jakékoli povinnosti nebo odpovědnosti Výrobce.
- 4) Po každém použití vyjměte klíč a zkontrolujte případné škody na stroji.
- 5) Pravidelně kontrolujte utažení matic a šroubů, abyste si mohli být stále jisti bezpečným a funkčním stavem stroje. Pravidelná údržba je zásadou pro bezpečnost a pro zachování původní výkonnosti.
- 6) Pravidelně kontrolujte, zda jsou šrouby sekacího zařízení správně utažené.
- 7) Při manipulaci se sekacím zařízením, při jeho demontáži nebo zpětné montáži používejte pracovní rukavice.
- 8) Při ostření sekacího zařízení dbejte na jeho vyvážení. Všechny operace týkající se sekacího zařízení (demontáž, ostření, vyvažování, zpětná montáž a/nebo výměna) představují velice náročnou práci, které vyžadují specifické znalosti a použití příslušných zařízení; z bezpečnostních důvodů je proto zapotřebí, aby byly pokaždé provedeny ve specializovaném středisku.
- 9) Během operací seřizování stroje věnujte pozornost tomu, abyste zabránili uvíznutí prstů mezi pohybujícím se sekacím zařízením a pevnými součástmi stroje.
- 10) Nedotýkejte se sekacího zařízení, pokud nebyl vyjmutý klíč, a dokud sekací zařízení není úplně zastaveno. Během zásahů na sekacím zařízení dávejte pozor na to, že se sekací zařízení může pohybovat, i když byl klíč vyjmutý.
- 11) Pravidelně kontrolujte ochranný kryt bočního výhozu, ochranný kryt zadního výhozu nebo sběrný koš, abyste ověřili jejich opotřebení nebo zhoršení stavu. V případě jejich poškození je vyměňte.
- 12) Poškozené výstražné štítky s pokyny a s varováními vyměňte za nové.
- 13) Stroj odkládejte na místo, které není přístupné dětem.
- 14) Před umístěním stroje v jakémkoli prostředí nechte vychladnout motor.
- 15) Abyste snížili riziko požáru, udržujte stroj, zejména motor, bez zbytků trávy, listů a přebytečného mazuva. Vyprázdněte sběrný koš a nenechávejte nádoby s posekanou trávou uvnitř místnosti.

E) DODATEČNÁ OPATŘENÍ

- 1) Nepoužívejte stroj v prostředí s rizikem výbuchu, za přítomnosti hořlavých kapalin, plynů nebo prachu. Elektrické nářadí způsobuje vznik jisker, které mohou zapálit prach nebo výpary.
- 2) Nepřetěžujte stroj. Používejte stroj vhodný pro danou pracovní činnost. Vhodný stroj provede pracovní činnost lépe a bezpečněji, rychleji, pro kterou byl navržen.
- 3) Pro nabití akumulátoru používejte výhradně nabíječky akumulátorů doporučené výrobcem. Nevhodná nabíječka akumulátorů může způsobit zásah elektrickým proudem, přehřátí nebo únik korozivní kapaliny z akumulátoru.
- 4) Používejte pouze specifické akumulátory určené pro vaše nářadí. Použití jiných akumulátorů může způsobit zranění a riziko požáru.
- 5) Akumulátor ve špatném stavu může způsobit únik kapaliny. Vyhnete se styku s kapalinou. V případě náhodného styku omyjte zasažené místo vodou. V případě vniknutí kapaliny do očí vyhledejte lékařskou pomoc. Kapalina uniklá z akumulátoru může způsobit podráždění kůže nebo vznik popálenin.
- 6) Před vložením akumulátoru se ujistěte, že je zařízení vypnuté. Montáž akumulátoru do zapnutého elektrického zařízení může způsobit požár.
- 7) Nepoužívaný akumulátor skladujte v dostatečné vzdálenosti od sponek, mincí, klíčů, hřebíků, šroubů nebo jiných

malých kovových předmětů, které by mohly způsobit zkrat kontaktů. Zkrat mezi kontakty akumulátoru může způsobit hoření nebo požár.

8) Akumulátor se nesmí nikdy otevírat.

9) Nikdy neodhazujte použité akumulátory do ohně - HROZÍ NEBEZPEČÍ VÝBUCHU!

10) Nabíječku akumulátorů připojujte pouze do zásuvky se síťovým napětím uvedeným na identifikačním štítku.

11) Používejte pouze originální akumulátor.

12) Během dlouhodobého použití by mohlo dojít k ohřátí akumulátoru. Před nabíjením jej nechte vychladnout.

13) Akumulátor a nabíječku akumulátorů skladujte mimo dosah dětí.

14) Nepoužívejte nabíječku akumulátorů na místech s přítomností hořlavých výparů nebo látek.

15) Nabíjení akumulátorů provádějte pouze při teplotě v rozmezí od 10 °C do 40 °C.

16) Nikdy neskladujte akumulátory v prostředí s teplotou vyšší než 40 °C.

17) Nikdy nezpůsobujte zkrat mezi kontakty akumulátorů a nepřipojujte je ke kovovým předmětům.

18) Během přepravy akumulátorů věnujte pozornost tomu, aby se zabránilo vzájemnému propojení kontaktů, a nepoužívejte pro přepravu kovové nádoby.

19) Zkrat akumulátorů může způsobit výbuch. Zkrat v každém případě poškozuje akumulátor.

20) Pravidelně kontrolujte, zda kabel nabíječky akumulátorů není poškozen. V případě poškození kabelu je třeba provést výměnu nabíječky akumulátoru.

21) Před uskladněním akumulátorů na začátku zimního období je úplné nabíjení.

22) Nabíječku akumulátorů skladujte na místě chráněném před deštěm a vlhkostí. Vniknutí vody do nabíječky akumulátorů zvyšuje riziko zásahu elektrickým proudem.

23) Nabíječku akumulátorů udržujte v čistém stavu. Nánosy špíny mohou způsobit zásah elektrickým proudem.

24) Nabíječku akumulátorů nepoužívejte v prostředí se zápalnými látkami nebo na snadno zápalných površích, jako je papír, textilie apod. Během nabíjení dochází k ohřevu nabíječky akumulátorů, a proto by mohla způsobit vznik požáru.

25) Vadné nebo nesprávně používané nabíječky akumulátorů mohou způsobit únik výparů, které mohou dráždit dýchací cesty. Vyvětrejte prostředí čerstvým vzduchem a v případě pochybností vyhledejte lékařskou pomoc.

26) Pravidelně vyčistěte ventilační štrbiny akumulátoru jemným, suchým a čistým štetcem.

F) PŘEPRAVA A MANIPULACE

1) Při příležitosti každé manipulace se strojem, jeho zvedání, přepravě nebo naklání je třeba:

- Používat silné pracovní rukavice;
- uchopit stroj v místech, která umožňují bezpečný úchop, a mít přitom na paměti hmotnost stroje a její rozložení;
- použít počet osob úměrný hmotnosti stroje a charakteristikám přepravního prostředku nebo místa, do kterého má být stroj umístěn nebo ze kterého má být odebrán;
- ujistit se, že při pohybu stroje nedochází ke vzniku škod nebo zranění.

2) Během přepravy náležitě zajistěte stroj lany nebo řetězy.

G) OCHRANA ŽIVOTNÍHO PROSTŘEDÍ

1) Ochrana životního prostředí musí představovat významný a prioritní aspekt použití stroje ve prospěch občanské

ho spolužití a prostředí, v němž žijeme. Vyvarujte se toho, abyste byli rušivým prvkem ve vztahu s vašimi sousedy.

2) Důkladně dodržujte místní normy pro likvidaci obalů, opotřebovaných součástí nebo jakéhokoli prvku se silným dopadem na životní prostředí; tento odpad nesmí být odhozen do běžného odpadu, ale musí být oddělen a odevzdán do příslušných sběrných středisek, která zajistí recyklaci materiálů.

3) Důsledně dodržujte místní předpisy týkající se likvidace materiálu vzniklého sekáním.

4) Při vyřazení stroje z provozu jej nenechávejte volně v přírodě, ale obraťte se na sběrné středisko v souladu s platnými místními předpisy.

SEZNÁMENÍ SE STROJEM

POPIS STROJE A JEHO POUŽITÍ

Tento stroj je zařízením pro práce na zahradě, konkrétně sekačkou se stojící obsluhou.

K hlavním součástem stroje patří motor, který uvádí do činnosti sekací zařízení uzavřené v ochranném krytu, kola a rukojeť.

Obsluha je schopna obsluhovat stroj a používat hlavní ovládací prvky tak, že se bude vždy zdržovat za rukojeť, tedy v bezpečné vzdálenosti od otáčejícího se sekacího zařízení. Vzdálení obsluhy od stroje způsobí zastavení motoru a otáčejícího se zařízení v průběhu několika sekund.

Určené použití

Tento stroj byl navržen a vyroben pro sekání (a sběr) trávy v zahradách a na travnatých porostech, což se provádí v přítomnosti stojící obsluhy v rozsahu úměrném kapacitě sekání.

Přítomnost příslušenství nebo specifických zařízení umožňuje vyhnout se sběru posečené trávy nebo ji mulčovat a ukládat jí namočené trávy na terén.

Druhy uživatelů

Tento stroj je určen k použití ze strany spotřebitelů, tedy neprofesionální obsluhy. Tento stroj je určen pro použití „domácími kutily“.

Nevhodné použití

Jakékoli jiné použití, které se liší od výše uvedených použití, může být nebezpečné a může způsobit ublížení na zdraví osob a/nebo škody na majetku.

Do nevhodného použití patří (například, ale nejen):

- Převážení osob, dětí nebo zvířat na stroji;
- nechat se převážet strojem;
- používání stroje k tažení nebo tlačení nákladů;
- používání stroje pro sběr listů nebo sutě;
- používání stroje pro úpravu živých plotů nebo pro sečení netravnatých porostů;
- používání stroje více než jednou osobou;
- aktivace rotačního zařízení na úsecích bez travnatého porostu.

IDENTIFIKAČNÍ ŠTÍTEK A SOUČÁSTI STROJE (viz obrázky na str. ii)

1. Úroveň akustického výkonu
2. Označení shody CE
3. Rok výroby
4. Typ sekačky
5. Výrobní číslo
6. Název a adresa Výrobce
7. Kód Výrobku
8. Otáčky motoru
9. Hmotnost v kg
10. Napájecí napětí
- 10a. Třída elektrické ochrany
11. Skříň
12. Motor
13. Sekací zařízení
14. Ochranný kryt zadního výhozu
15. Sběrný koš
16. Rukojeť
17. Ovládání vypínače
18. Okénko pro přístup k prostoru pro akumulátor
19. Bezpečnostní klíč (Vypínací zařízení)

KOMPONENTY, KTERÉ JSOU SOUČÁSTÍ VÝBAVY, A IDENTIFIKAČNÍ ŠTÍTKY

21. Akumulátor
- 21.1 Výrobce
- 21.2 Napětí a kapacita
22. Nabíječka akumulátorů
- 21.1 Výrobce
- 22.2 Napájecí napětí a frekvence / Proudový odběr
- 22.3 Nabíjecí napětí a proud

Okamžitě po zakoupení stroje si přepište identifikační čísla (3 - 4 - 5) na příslušná místa na poslední straně návodu.

Příklad prohlášení o shodě se nachází na předposlední straně návodu.



Nevyhazujte elektrická zařízení do domovního odpadu. Podle Evropské směrnice 2012/19/EU o odpadu tvořeném elektrickými a elektronickými zařízeními a její aplikace v podobě národních norem musí být elektrická zařízení po skončení své životnosti odevzdána do sběru odděleně za účelem jejich eko-kompatibilní recyklace. Když se elektrická zařízení likvidují na smetišti nebo volně v přírodě, škodlivé látky mohou proniknout do podzemních vod a dostat se do potravinového řetězce, čímž mohou poškodit naše zdraví a zdravotní pohodu. Pro získání podrobnějších informací o likvidaci tohoto výrobku se obraťte na kompetentní organizaci, zabývající se ekologickou likvidací domovního odpadu, nebo na vašeho Prodejce.

POPIS SYMBOLŮ UVEDENÝCH NA OVLÁDACÍCH PRVČÍCH (jsou-li součástí)

30. UPOZORNĚNÍ - Uvedení motoru do chodu způsobí současné zařazení sekacího zařízení.
31. Zastavení
32. Chod
33. Elektrický rozvod aktivovaný (zapnutý stroj)

BEZPEČNOSTNÍ NAŘÍZENÍ - Vaše sekačka se musí používat opatrně. Za tímto účelem byly na stroj umístěny symboly, jejichž cílem je připomínat vám základní opatření související s použitím. Význam jednotlivých symbolů je následující. Dále vám doporučujeme, abyste si pozorně přečetli bezpečnostní pokyny uvedené v příslušné kapitole tohoto návodu.

Vyměňte poškozené nebo nečitelné štítky.

61. Upozornění: Před použitím stroje si přečtěte návod k použití.
62. Riziko vymřštění. Během použití zařízení udržujte osoby mimo pracovní prostor.
63. Platí pouze pro elektrické sekačky se síťovým napájením.
64. Platí pouze pro elektrické sekačky se síťovým napájením.
65. Pozor na ostré sekací zařízení: Nevkládejte ruce ani nohy do sekacího zařízení. Sekací zařízení se nadále otáčí i po vypnutí motoru. Před zahájením údržby vyjměte vypínací zařízení.
66. Nevystavujte stroj dešti nebo vlhkosti.
67. Pozor na ostré sekací zařízení: Sekací zařízení se nadále otáčí i po vypnutí motoru.
71. Nabíječka akumulátorů vybavená bezpečnostním transformátorem.
72. Používejte výhradně v suchém prostředí.
73. Před použitím si přečtěte návod.
74. Nevystavujte akumulátor slunci při teplotě vyšší než 45 °C.
75. Neponořujte akumulátor do vody a nevystavujte jej vlhkosti.
76. Neodhazujte akumulátory do ohně. **HROZÍ NEBEZPEČÍ VÝBUCHU!**

POKYNY PRO POUŽITÍ

POZNÁMKA - Vztah mezi odkazy uvedenými v textu a příslušnými obrázky (uvedenými na straně ix a na následujících stranách) je dán číslem, které předchází název každého odstavce.

1. UKONČENÍ MONTÁŽE

POZNÁMKA *Stroj může být dodán s některými již namontovanými součástmi.*

UPOZORNĚNÍ! *Rozbalení a dokončení montáže musí být provedeno na rovné a pevné ploše s dostatečným prostorem pro manipulaci se strojem a s obaly a za použití vhodného nářadí.*

Likvidace obalů musí proběhnout v souladu s platnými místními předpisy.

1.1a Montáž rukojeti (typ „I“ - model 340)

Zasuňte do příslušných otvorů pravou (11) a levou (12) spodní část rukojeti a připevněte je šrouby (13) a podložkami (13a) z výbavy.

Namontujte horní část rukojeti (14), zajistěte ji ke dvěma spodním částem rukojeti (11) a (12) prostřednictvím horních úchytů (15) (předem vyjmutých z příslušných otvorů), vložených do jednoho ze dvou otvorů (3) nebo (4) v závislosti na požadované finální výšce.

Pro seřízení přídržovací síly je třeba odjistit každé držadlo (15) a podle potřeby jej zašroubovat nebo odšroubovat

podél jeho osy tak, aby zajišťovalo stabilní upevnění horní části (14) ke dvěma spodním částem rukojeti (11) a (12) bez nadměrné námahy potřebné k jejich zajištění nebo odjištění.

Uchyťte kabel (16) naznačeným způsobem ke kabelovým přichytkám (17) a (18).

1.1b Montáž rukojeti (typ „II“ - model 340)

Zasuňte do příslušných otvorů pravou (11) a levou (12) spodní část rukojeti a připevněte je šrouby (13) a podložkami (13a) z výbavy.

Namontujte horní část rukojeti (14), zajistěte ji ke dvěma spodním částem rukojeti (11) a (12) prostřednictvím horních plastových matic (15) (předem vyjmutých z příslušných otvorů), vložených do jednoho ze dvou otvorů (3) nebo (4) v závislosti na požadované finální výšce.

Uchyťte kabel (16) naznačeným způsobem ke kabelovým přichytkám (17) a (18).

1.1c Montáž rukojeti (typ „III“ - model 380)

Uved'te do pracovní polohy dvě již předmontované spodní části rukojeti (11) a (12) tak, aby se zub označený «>» shodoval VÝHRADNĚ s jedním ze dvou prostorů ozubení označených «1» nebo «2» v závislosti na požadované výšce, a poté je zajistěte dvěma spodními úchyty (13).

Nastavená poloha musí být stejná na obou stranách.

Namontujte horní část rukojeti (14), zajistěte ji ke dvěma spodním částem rukojeti (11) a (12) prostřednictvím horních úchytů (15) (předem vyjmutých z příslušných otvorů), vložených do jednoho ze dvou otvorů (3) nebo (4) v závislosti na požadované finální výšce.

Pro seřízení přídržovací síly je třeba odjistit každé držadlo (15) a podle potřeby jej zašroubovat nebo odšroubovat podél jeho osy tak, aby zajišťovalo stabilní upevnění horní části (14) ke dvěma spodním částem rukojeti (11) a (12) bez nadměrné námahy potřebné k jejich zajištění nebo odjištění.

Uchyťte kabel (16) naznačeným způsobem ke kabelovým přichytkám (17) a (18).

1.1d Montáž rukojeti (typ „IV“ - model 380)

Uved'te do pracovní polohy dvě již předmontované spodní části rukojeti (11) a (12) tak, aby se zub označený «>» shodoval VÝHRADNĚ s jedním ze dvou prostorů ozubení označených «1» nebo «2» v závislosti na požadované výšce, a poté je zajistěte dvěma spodními plastovými maticemi (13).

Nastavená poloha musí být stejná na obou stranách.

Namontujte horní část rukojeti (14), zajistěte ji ke dvěma spodním částem rukojeti (11) a (12) prostřednictvím horních plastových matic (15) (předem vyjmutých z příslušných otvorů), vložených do jednoho ze dvou otvorů (3) nebo (4) v závislosti na požadované finální výšce.

Uchyťte kabel (16) naznačeným způsobem ke kabelovým přichytkám (17) a (18).

1.2 Montáž sběrného koše

Spojte navzájem oba boční komponenty (1) a (2) sběrného koše, poté namontujte horní část (3) a správně zacvakněte všechny obvodové úchyty.

Namontujte rukojeť (4) na horní část sběrného koše jejím zacvaknutím do příslušných uložení.

1.3 Vyjmutí a nabití akumulátoru

Stroj je vybaven částečně nabitým akumulátorem, vloženým do svého uložení.

Před použitím stroje vyjměte akumulátor a proveďte jeho kompletní nabití způsobem uvedeným v bodě 4.4.

2. POPIS OVLÁDACÍCH PRVKŮ

POZNÁMKA Význam symbolů uvedených na ovládacích prvcích je vysvětlen na předchozích stranách.

2.1 Bezpečnostní klíč (Vypínací zařízení)

Aktivace a vypnutí elektrického rozvodu stroje se provádí bezpečnostním klíčem (Vypínací zařízení), který se nachází v prostoru akumulátoru.

Otevřete dvířka (1) a zasuňte klíč (2) na doraz, abyste mohli uvést motor do chodu.

Za účelem vyjmutí klíče je třeba stisknout aretovací jazýček.

Vyjmutím klíče dojde k úplnému vypnutí elektrického rozvodu, čímž zabráníte nekontrolovanému použití stroje.

2.2 Vypínač s dvojitou funkcí

Motor je ovládán vypínačem s dvojitou funkcí, aby se předešlo náhodnému rozjezdu.

Pro uvedení do činnosti stiskněte tlačítko (2), zatáhněte za jednu ze dvou pák (1) a vyčkejte 2-3 sekundy na uvedení motoru do chodu.

UPOZORNĚNÍ! Uvedení motoru do chodu způsobí současně zařazení sekacího zařízení.

Při uvolnění obou pák (1) automaticky dojde k zastavení motoru.

2.3 Nastavení výšky sečení

Nastavení výšky se provádí prostřednictvím příslušné páky (1).

OPERACI PROVEĎTE PŘI ZASTAVENÉM SEKACÍM ZAŘÍZENÍ.

3. SEČENÍ TRÁVY

• Autonomie akumulátoru

Autonomie akumulátoru (a tudíž povrch trávníku, který lze posekat před dalším nabíjením) je podmíněna zejména:

- faktor prostředí, které způsobují vyšší spotřebu energie:
 - Sekání hustého, vysokého nebo vlhkého trávníku;
- chování obsluhy, kterému by se bylo třeba vyhnout:
 - časté zapínání a vypínání během pracovní činnosti;
 - příliš nízká výška sekání s ohledem na stav trávníku;
 - příliš vysoká rychlost pojezdu s ohledem na odstraňované množství trávy.

ELECTRONIC RPM ADAPTOR

Tento stroj je vybaven elektronickým systémem „ELECTRONIC RPM ADAPTOR“, který řídí otáčky motoru na základě námahy potřebné během sekání trávy. Systém „ELECTRONIC RPM ADAPTOR“ optimalizuje výdrž akumulátoru.

V případě nízké trávy (menší námaha) stroj pracuje s nízkými otáčkami (menší vnímaný hluk), čímž prodlužuje výdrž akumulátoru.

V případě vysoké trávy (větší námaha) stroj pracuje s vysokými otáčkami (větší vnímaný hluk), čímž zkracuje výdrž akumulátoru.

Pro optimalizaci autonomie akumulátoru je vždy vhodné:

- Sekat trávu, když je trávník suchý;
- sekat trávu často, aby nedosáhla příliš vysoké výšky;
- nastavit větší výšku sekání, když je tráva velmi vysoká, a

- provést druhý přechod s nižší výškou;
- nepoužívat stroj pro funkci mulčování při velmi vysoké trávě.
- V případech, kdy chcete použít stroj pro delší pracovní doby, než dovoluje standardní akumulátor, je třeba:
- zakoupit druhý standardní akumulátor a okamžitě vyměnit vybitý akumulátor, bez ohrožení plynulostí použití;
 - zakoupit akumulátor s prodlouženou autonomií ve srovnání se standardním akumulátorem (viz 5.1).

POZNÁMKA Tento stroj umožňuje provést sekání trávníku různými způsoby; před zahájením pracovní činnosti je vhodné připravit stroj podle toho, jak hodláte provést sekání. **PROVEĎTE OPERACI PŘI VYPNUTÉM MOTORU.**

3.1a Příprava pro sečení a sběr trávy do sběrného koše:

- Nadzvedněte ochranný kryt zadního výhozu (1) a správně uchytěte sběrný koš (2); postupujte přitom dle obrázku.

3.1b Příprava pro sečení trávy a její vyhazování dozadu:

- Odložte koš a ujistěte se, že ochranný kryt zadního výhozu (1) zůstane stabilně spuštěný.

3.1c Příprava pro sečení trávy a její posečení nadrobno (funkce mulčování - je-li součástí):

- Nadzvedněte ochranný kryt zadního výhozu (1) a zavedněte vychylovací uzávěr (5) do výstupního otvoru tak, že jej zatlačíte až do správného zacvaknutí spodního profilu do okraje výstupního otvoru.

Demontáž vychylovacího uzávěru (5) se provádí tak, že nadzvednete ochranný kryt zadního výhozu (1) a vytáhnete uzávěr při jeho přidržení ve zvednuté poloze, aby došlo k odpojení spodního profilu z okraje výstupního otvoru.

3.2 Uvedení do chodu

- Ujistěte se, že akumulátor je nabitý a správně vložený do svého uložení, způsobem uvedeným v bodě 4.4. Otevřete dvířka (1) a poté na doraz zasuňte bezpečnostní klíč (2), abyste uslyšeli cvaknutí. Pro uvedení motoru do chodu stiskněte pojistné tlačítko (4) a zatáhněte za jednu ze dvou pák (3) vypínače.

3.3 Sečení trávy

Trávník bude mít lepší vzhled v případě, že bude vždy posečen do stejné výšky a střídavě ve dvou směrech. Když je sběrný koš naplněn příliš, sběr trávy přestává být účinný a dochází ke změně hluku sekačky.

Pro sejmutí a vyprázdnění sběrného koše

- uvolněte páčku vypínače (1) a vyčkejte na zastavení sekačky zařízení;
- nadzvedněte ochranný kryt zadního výhozu (2), uchopte rukojet a sejměte sběrný koš, a to tak, že jej budete udržovat ve vzpřímené poloze.

- **V případě mulčování:** zabraňte odstraňování příliš velkého množství trávy. Nikdy neodstraňujte více než jednu třetinu celkové výšky trávy při jednom průjezdu! Přizpůsobte rychlost pojezdu stavu trávníku a množství trávy.

Rady pro péči o trávník

Každý druh trávy se vyznačuje odlišnými vlastnostmi, a proto může být zapotřebí použít pro péči o trávník různé způsoby; pokaždé si přečtěte pokyny uvedené v baleních

osiv, týkající se výšky sekání vzhledem k podmínkám růstu v dané oblasti.

Je třeba mít stále na paměti, že větší část trávy je složena ze stébla a jednoho nebo více listů. Při úplném odseknutí listů dojde k poškození trávníku a obnovení růstu bude mnohem obtížnější.

Všeobecně platí následující pokyny:

- příliš nízké sekání způsobuje vytrhávání a prořídnutí travnatého porostu, charakterizované „skvrnitým“ vzhledem;
- v létě musí být sečení vyšší, aby se zabránilo vysušení terénu;
- nesekejte mokrou trávu; mohlo by to způsobit snížení účinnosti rotačního zařízení následkem trávy, která se na něm zachytává, a vytrhávání travnatého porostu;
- v případě mimořádně vysoké trávy je vhodné provést první sekání s maximální dovolenou výškou stroje a poté provést druhé sekání až po dvou nebo třech dnech.

3.4 Ukončení pracovní činnosti

Po ukončení pracovní činnosti uvolněte obě páky (1). Před provedením jakéhokoli zásahu na sekačce VYČKEJTE NA ZASTAVENÍ SEKACÍHO ZAŘÍZENÍ. Otevřete dvířka (2) a vyjměte bezpečnostní klíč (3) zatlačěním na aretovací jazýček.

DŮLEŽITÁ INF. V případě zastavení motoru během pracovní činnosti je důsledku přehřátí je třeba vyčkat 5 minut před jeho opětovným uvedením do chodu.

4. ŘÁDNÁ ÚDRŽBA

Sekačku skladujte na suchém místě.

DŮLEŽITÁ INF. Pro dlouhodobé zajištění úrovně bezpečnosti a původní výkonnosti stroje je nezbytná pravidelná a důkladná údržba.

Jakákoli operace seřizování nebo údržby musí být provedena při zastaveném motoru, se strojem odpojeným od elektrického rozvodu.

- 1) Před každým zásahem čištění, údržby nebo seřizování stroje si nasadte silné pracovní rukavice.
- 2) Po každém sečení odstraňte zbytky trávy a bahna nahromaděné uvnitř skříně, aby se zabránilo jejich zachnutí, které by mohlo ztížit následné startování.
- 3) Pokaždé se ujistěte, že jsou otvory pro nasávání vzduchu volné a nejsou ucpané suti.

⚠ UPOZORNĚNÍ! Bezpečnostní klíč vyjměte před odstavením stroje a před zahájením jakéhokoli zásahu čištění nebo údržby.

4.1 Skladování ve svislé poloze (model 380)

V případě potřeby může být stroj uložen svisle, zavěšený na háku.

⚠ UPOZORNĚNÍ! Ujistěte se, že hák a příslušný upevňovací systém jsou vhodné a schopné udržet hmotnost stroje; věnujte pozornost přítomnosti dětí a zvířat a dohlížejte na ně, aby nešplhaly na stroj a dále nezatěžovaly náklad aplikovaný na hák.

Uchyťte stroj tak, aby sekačí zařízení zůstalo nasměrováno na stěnu nebo vhodně zakryté, aby nepředstavovalo nebezpečí v případě styku s osobami, dětmi nebo zvířaty, včetně náhodného nebo nečekaného styku.

Za účelem uložení stroje do svislé polohy odjistěte držadla (1 – typ „III“) nebo povolte plastové matice (2 – typ „IV“) a otočte rukojeť dopředu tak, aby se zub označený «>» shodoval VÝHRADNĚ s prostorem ozubení označeným «S», a poté zajistěte držadla (1 – typ „III“) nebo plastové matice (2 – typ „IV“).

Nastavená poloha musí být stejná na obou stranách.

4.2 Údržba sekacího zařízení

Každý zásah na rotačním zařízení je vhodné nechat provést ve Specializovaném středisku, které má k dispozici vhodnější vybavení.

Na tomto stroji je určeno použití sekacího zařízení vybaveného kódem uvedeným v tabulce na straně ix.

Vzhledem k vývoji výrobku by mohlo být uvedené sekací zařízení časem vyměněno za jiné s obdobnými vlastnostmi vzájemně zaměnitelnosti a bezpečné činnosti.

Proveďte zpětnou montáž sekacího zařízení (2) s kódem obráceným směrem k terénu podle postupu uvedeného na obrázku.

Utáhněte střední šroub (1) momentovým klíčem nastaveným na hodnotu 30 Nm (pro model 340) nebo 16-20 Nm (pro model 380).

4.3 Čištění stroje

Nepoužívejte proud vody a zabraňte namočení motoru a elektrických komponentů.

Nepoužívejte agresivní kapaliny pro čištění skříně.

4.4 NABÍTÍ AKUMULÁTORU A PÉČE O AKUMULÁTOR

POZNÁMKY

1. Akumulátor je třeba skladovat v prostředí s teplotou v rozsahu od +7° C do + 40 °C. V případě skladování stroje v prostředích, kde existuje možnost překročení uvedených mezních hodnot, je vhodné vyjmout akumulátor a odložit jej na vhodné místo.
2. Během použití je akumulátor chráněn proti úplnému vybití ochranným zařízením, které vypne stroj a zablokuje jeho činnost.
3. Akumulátor je vybaven ochranou, která zabrání jeho nabíjení, když se hodnota teploty nenachází v rozsahu od 0 do +45 °C.
4. Akumulátor může být nabit kdykoli, a to i částečně, bez rizika poškození.

4.4a Ověření stavu nabití akumulátoru

Pro ověření stavu nabití akumulátoru (4) stiskněte tlačítko (4a), které aktivuje čtyři LED (4b) s níže uvedeným významem:

LED	Nabití akumulátoru
4 ZELENÉ	100%
3 ZELENÉ	70%
2 ZELENÉ	45%
1 ZELENÁ	10% - Zajistěte nabití
Žádná	Akumulátor je nabitý méně než na 10 % a vyžaduje okamžité nabití. Když se po 30 minutách nabíjení nerozsvítí alespoň jedna LED, znamená to, že je akumulátor poškozený a je třeba jej vyměnit.

4.4b Vymutí a nabití akumulátoru

Po každé pracovní činnosti je třeba provést nabití akumulátoru.

Pro nabití akumulátoru:

- Otevřete dvířka (1) a vyjměte bezpečnostní klíč (2);
- stiskněte spodní jazyček (3) a vyjměte akumulátor (4);
- vložte akumulátor (4) do svého uložení v nabíječce akumulátorů (5) jeho zatlačením na doraz;
- připojte nabíječku akumulátorů (5) do elektrické zásuvky s napětím odpovídajícím napětí uvedenému na štítku.

Doba trvání nabíjení je přibližně 1,5 – 3,5 hodiny v závislosti na kapacitě akumulátoru a zbytkovém nabití.

Nabíječka akumulátorů (5) je diagnostického druhu a je vybavena LED, která poskytuje informace o stavu akumulátoru a nabíjení v souladu s níže uvedenou tabulkou:

LED (5a)	Význam
ZELENÁ (Blikající)	Nabíjejí se akumulátor
ZELENÁ	Kompletně nabitý akumulátor
ČERVENÁ	Přehřátý akumulátor: vyjměte akumulátor a nechte jej ochladit nejméně na 30 minut
Zhasnuta	Akumulátor chybí nebo není vhodné vložený
ČERVENÁ (Blikající)	Porucha nabíjení nebo vadný akumulátor; v takovém případě vyjměte akumulátor a znovu jej vložte zpět v průběhu 2 hodin: Když LED informuje o stavu nabití, znamená to, že akumulátor je v dobrém stavu a nabíjení může řádně pokračovat. V opačném případě: <ul style="list-style-type: none"> – odpojte nabíječku akumulátoru od elektrické sítě a znovu ji k ní připojte po uplynutí několika minut; – vyjměte akumulátor z nabíječky akumulátoru a znovu jej do ní vložte po uplynutí několika minut. Když ani po těchto pokusech LED (5b) nebude signalizovat stav nabití a bude nadále blikat, znamená to, že akumulátor je vadný a je třeba jej vyměnit.

4.4c Zpětná montáž akumulátoru do stroje

Po dokončení nabíjení:

- stiskněte spodní jazyček (3) a vyjměte akumulátor (4) (zabraňte jeho dlouhodobému udržování ve stavu nabíjení po nabití);
- odpojte nabíječku akumulátorů (5) od elektrické sítě;
- otevřete dvířka (1) stroje, vložte akumulátor (4) do jeho uložení ve stroji a zatlačte jej na doraz, aby došlo k jeho zajištění v dané poloze a k dosažení elektrického kontaktu;
- znovu úplně zavřete dvířka (1).

5. PŘÍSLUŠENSTVÍ

⚠ UPOZORNĚNÍ! Pro vaši bezpečnost je jednoznačně zakázáno montovat jakékoli jiné příslušenství než to, které je uvedeno v následujícím seznamu a které bylo navrženo pro model a typ vašeho stroje.

5.1 Alternativní akumulátory

K dispozici jsou akumulátory různé kapacity, aby bylo možné se přizpůsobit různým provozním nárokům. Seznam akumulátorů homologovaných pro tento stroj je uveden na str. «IX».

6. DIAGNOSTIKA

Co je třeba dělat, když ...	
Původ problému	Náprava
1. Při aktivaci vypínače nedojde k uvedení motoru do chodu	
Chybí bezpečnostní klíč nebo není	Zasuňte klíč až do zacvaknutí (viz 3.2)
Chybí akumulátor nebo není správně vložený	Otevřete dvířka a ujistěte se, že je akumulátor správně umístěn (viz 4.4)
Vybitý akumulátor	Zkontrolujte stav nabití akumulátoru a dle potřeby jej dobijte (viz 4.4)
Zásah tepelné ochrany	Nechte stroj zchladnout
Uvedení motoru do chodu není okamžité	Držte stisknutý vypínač po dobu 1-3 sekund (viz 2.2)
2. Zastavení motoru během pracovní činnosti	
Akumulátor není správně vložený	Otevřete dvířka a ujistěte se, že je akumulátor správně umístěn (viz 4.4)
Vybitý akumulátor	Zkontrolujte stav nabití akumulátoru a dle potřeby jej dobijte (viz 4.4)
Zásah ochrany	Vyčkejte 5 minut a poté znovu uveďte stroj do činnosti
Ucpání zabraňující otáčení sekacího zařízení	Vyměňte bezpečnostní klíč, nasadte si pracovní rukavice a odstraňte trávu nebo úlomky, které se nacházejí ve spodní části stroje a/nebo ve výstupním kanálu
3. Motor je v chodu, ale sekací zařízení se neotáčí	
Upevnění sekacího zařízení je povoleno	Okamžitě zastavte motor a obraťte se na Servisní středisko (viz 4.2)
4. Nadměrný hluk a/nebo vibrace během pracovní činnosti	
Upevnění sekacího zařízení je povoleno nebo je sekací zařízení poškozené	Okamžitě zastavte motor a obraťte se na Servisní středisko (viz 4.2)
5. Autonomie akumulátoru je nedostatečná	
Náročné podmínky použití s vyšším proudovým odběrem	Proveďte optimalizaci použití (viz 4.4)

Nedostačující akumulátor s ohledem na provozní nároky	Použijte druhý akumulátor nebo akumulátor s vyšším výkonem (viz 5.2)
6. Nabíječka akumulátoru neprovádí nabíjení akumulátoru (červená LED je rozsvícena stálým světlem nebo bliká)	
Akumulátor není správně vložen do nabíječky akumulátoru	Zkontrolujte, zda je vložení správné (viz 4.4)
Nevhodné podmínky prostředí	Proveďte nabíjení v prostředí s vhodnou teplotou (viz 4.4)
Znečištěné kontakty	Očistěte kontakty
7. Nabíječka akumulátoru neprovádí nabíjení	
Chybí napětí pro nabíječku akumulátoru	Zkontrolujte, zda je zástrčka fádně zasunuta a zda je v zásuvce elektrické sítě proud
Vadná nabíječka akumulátoru	Proveďte výměnu s použitím originálního náhradního dílu

V jakékoli jiné situaci, která není uvedena v seznamu, se obraťte na vašeho prodejce nebo Servisní středisko.

**SIKKERHEDSFORSKRIFTER
som skal overholdes omhyggeligt**
A) TRÆNING

- 1) **ADVARSEL!** Læs brugsanvisningen, inden maskinen anvendes. Bliv fortrolig med maskinens betjening og dermed selve brugen af maskinen. Lær at standse motoren hurtigt. Manglende overholdelse af sikkerheds- og/eller brugsanvisningerne kan være årsag til elektrisk stød, brand og/eller alvorlig personskade. Opbevar alle sikkerheds- og brugsanvisningerne for at kunne konsultere dem på et senere tidspunkt.
- 2) Lad aldrig børn eller personer, som ikke har læst brugsanvisningen, bruge maskinen. Der kan lokalt være fastsat en minimums aldersgrænse for brug af maskinen.
- 3) Dette apparat må benyttes af børn fra 8 år, personer med fysiske, sansmæssige eller mentale handicaps og personer uden erfaring og/eller kendskab til brugen, hvis dette sker under opsyn, eller såfremt de pågældende personer er blevet instrueret i brugen af apparatet under sikre forhold og har forstået de mulige farer. Børn må ikke lege med apparatet. Børn må ikke udføre rengørings- og vedligeholdelsesindgreb, medmindre de overvåges.
- 4) Brug aldrig plæneklipperen med personer (specielt børn) eller dyr i nærheden.
- 5) Brugeren må ikke anvende maskinen, hvis han/hun føler sig træet eller utilpas, eller hvis vedkommende har indtaget lægemidler, euforiserende stoffer, alkohol eller andre stoffer, som kan påvirke hans eller hendes reflekser eller opmærksomhed.
- 6) Vær opmærksom på, at operatøren eller brugeren er ansvarlig for ulykker og uforudsete hændelser, som påføres andre personer eller deres ejendom. Det er brugerens ansvar at vurdere de potentielle risici i terrænet, hvor maskinen skal anvendes, samt at tage de nødvendige forholdsregler af hensyn til egen og andres sikkerhed. Dette gælder især på skråninger og i kuperet, glat eller ustabil terræn.
- 7) Hvis maskinen videresælges eller udlånes, skal man sørge for, at den nye bruger gøres bekendt med anvisningerne i denne instruktionsbog.

B) KLARGØRING

- 1) Under brug skal man altid anvende solide og skridsikre arbejdssko og iføre sig lange bukser. Arbejd aldrig med bare fødder eller sandaler. Undgå at bære kæder, armbånd, slips, løststående tøj eller tøj med løststående bånd eller snore. Langt hår skal samles. Bær altid høreværn.
- 2) Kontrollér hele arbejdsområdet grundigt, og fjern alt det, som kan slynges ud af maskinen eller beskadige de skærende dele og motoren (sten, grene, ståltråd, knogler osv.).
- 3) Før brug foretages et generelt eftersyn af maskinen, hvor man bør være særlig opmærksom på:
 - skæreanordningens udseende og at alle skruer ikke er beskadigede eller slidte. Udskift skæreanordningen og de beskadigede eller slidte skruer for en god afbalancering. Eventuelle reparationer må kun udføres af et specialiseret servicecenter.
 - Sikkerhedshåndtaget skal kunne bevæge sig frit og uhindret, og når der gives slip på håndtaget, skal dette automatisk hurtigt vende tilbage til neutral position, således at skæreanordningen standser.

- 4) Inden arbejdet påbegyndes er det nødvendigt at montere beskyttelserne ved udkaståbningen (opsamlingspose, sideudkast eller beskyttelse på bagudkast).

C) UNDER BRUGEN

- 1) Arbejd udelukkende i dagslys eller med en god kunstigt belysning. Sigtforholdene skal være gode. Personer (ikke mindst børn) og dyr skal holdes væk fra arbejdsområdet.
- 2) Brug så vidt muligt ikke plæneklipperen i fugtigt græs. Brug ikke maskinen i regn- eller tordenvejr. Anvend ikke maskinen i dårligt vejr, og specielt ikke hvis der er risiko for lynnedslag.
- 3) Udsæt ikke maskinen for regn eller fugt. Vand, der trænger ind i maskinen, forøger risikoen for elektrisk stød.
- 4) Sørg altid for godt fodfæste på skråninger.
- 5) Løb aldrig, men gå. Undgå at lade dig trække rundt af plæneklipperen.
- 6) Vær specielt opmærksom, når du nærmer dig forhindringer, som kan begrænse sigtbarheden.
- 7) Klip græsset i på tværs af skrånningen og aldrig i retningen op/ned af skrånningen og udvis speciel opmærksomhed under retningsændringer, således at hjulene ikke støder på forhindringer (sten, grene, rødder m.m.), som kan medføre udskridning eller tab af kontrol over maskinen.
- 8) Maskinen må ikke anvendes på hældninger over 20°, uanset kørselsretning.
- 9) Udvis stor forsigtighed, når du trækker plæneklipperen ind mod dig selv. Både før og under bagudkørsel bør du se bagud for at sikre, at du ikke støder på forhindringer.
- 10) Stands skæreanordningen, hvis plæneklipperen skal skråtstilles under transport eller kørsel på arealer uden græs, og når plæneklipperen transporteres fra eller til græsarealet, som skal klippes.
- 11) Vær opmærksom på trafikken, hvis maskinen anvendes i nærheden af veje.
- 12) Anvend aldrig maskinen, hvis beskyttelsesskærmene er beskadigede, eller hvis maskinen er uden opsamlingspose, beskyttelse på sideudkast eller beskyttelse på bagudkast.
- 13) Vær meget forsigtig i nærheden af grøfter og volde.
- 14) Start motoren forsigtigt ifølge anvisningerne med fødderne i god afstand fra skæreanordningen.
- 15) Hold begge hænder på håndtaget under start af maskinen.
- 16) Skråtstil ikke plæneklipperen for at starte den. Start maskinen på et plant underlag uden forhindringer eller højt græs.
- 17) Lad ikke hænder eller fødder komme i nærheden af de roterende dele. Hold dig altid på afstand fra udkasteråbningen.
- 18) Løft eller transportér ikke plæneklipperen, mens motoren kører.
- 19) Der må ikke foretages indgreb på sikkerhedsindretningerne, og disse må ikke frakobles.
- 20) I modellerne med træk skal trækket til hjulene frakobles, inden motoren startes.
- 21) Anvend udelukkende tilbehør, som er godkendt af producenten.
- 22) Anvend ikke maskinen, hvis tilbehør eller værktøjer ikke er monteret på de tilsigtede steder.
- 23) Frakobl skæreanordningen, stands motoren og tag nøglen ud (mens man sørger for at alle bevægelige dele

er standset helt):

- i forbindelse med transport af maskinen
- når plæneklipperen efterlades uden opsyn
- inden afhjælpning af en blokering eller rensning af ud-kasteråbningen
- inden kontrol, rengøring eller reparation af maskinen
- efter påkørsel af et fremmedlegeme. Undersøg om maskinen er beskadiget og foretag de nødvendige reparationer, før den tages i brug igen.

24) Frakobl skæreanordningen og stands motoren:

- hver gang opsamlingsposen fjernes eller genmonteres
- hver gang Multiclip proppen fjernes eller genmonteres
- før klippehøjden reguleres, hvis denne handling ikke kan udføres fra brugerens køreposition.

25) Overhold altid sikkerhedsafstanden i forhold til den roterende skæreanordning, som svarer til kørehåndtagets længde.

26) ADVARSEL – Stands straks motoren i tilfælde af brud eller ulykker under arbejdet, og flyt maskinen væk fra stedet for at undgå yderligere skader eller kvæstelser. Yd straks den nødvendige førstehjælp, hvis ulykken har medført kvæstelser. Kontakt sygehus o.l. vedrørende den nødvendige behandling. Fjern omhyggeligt alle genstande, som i tilfælde af uagtsomhed kan medføre skader eller kvæstelser på personer og dyr.

27) ADVARSEL – Støj- og vibrationsniveauet angivet i brugsanvisningen, svarer til maskinens maksimale driftsværdier. Brug af en ikke-afbalanceret skæreanordning, for høj kørehastighed eller manglende vedligeholdelse kan have en markant indflydelse på støj- og vibrationsniveauet. Det er derfor nødvendigt at forebygge mulige skader som følge af høj støj og vibrationer. Vedligehold maskinen, bær høreværn og hold pauser under arbejdet.

D) VEDLIGEHOLDELSE OG OPBEVARING

1) ADVARSEL! – Fjern tændingsnøglen og læs anvisningerne før rengøring eller vedligeholdelse. Anvend passende beklædning og arbejdshandsker i alle de situationer, der indebærer risiko for hænderne.

2) ADVARSEL! – Brug aldrig maskinen med slidte eller ødelagte dele. Defekte eller ødelagte dele bør altid udskiftes og ikke repareres. Brug originale reservedele: anvendelse af reservedele af anden kvalitet og/eller reservedele, der ikke er korrekt monteret, forringer maskinens sikkerhed, kan medføre ulykker eller personskader, og friholder fabrikanten fra enhver forpligtelse og ansvar.

3) Alt justerings- og vedligeholdelsesarbejde, der ikke er beskrevet i denne brugsanvisning, skal udføres hos din forhandler eller et specialiseret servicecenter, som er i besiddelse af den nødvendige fagkundskab og det nødvendige værktøj til at udføre arbejdet korrekt, således at maskinens oprindelige sikkerhedsniveau bibeholdes. Indgrib udført af værksteder, som ikke er godkendte, eller af ukvalificerede personer medfører, at alle fabrikantens garantier og forpligtelser eller ansvar bortfalder.

4) Efter hver brug skal nøglen fjernes og der kontrolleres for eventuelle skader på maskinen.

5) Lad møtrikker og skruer forblive tilspændte, så maskinen altid er klar til sikker brug. Det er vigtigt for sikkerheden og ydelsen, at der foretages en regelmæssig vedligeholdelse.

6) Kontroller skruerne på skæreanordningen med jævne mellemrum.

7) Ifør dig arbejdshandsker for at håndtere skæreanordningen under på- og afmontering.

8) Sørg for at skæreanordningen altid afbalanceres korrekt

efter slibning. Samtlige handlinger, der involverer skæreanordningen (afmontering, slibning, afbalancering, genmontering og/eller udskiftning), er kritiske og kræver specifik kompetence og anvendelse af specialværktøj. Af sikkerhedshensyn er det derfor nødvendigt, at de altid udføres på et specialiseret servicecenter.

9) Vær forsigtig i forbindelse med justering af maskinen for at undgå at klemme fingrene mellem skæreanordningen i bevægelse og maskinens faste dele.

10) Flør ikke ved skæreanordningen, før tændingsnøglen er blevet fjernet og skæreanordningen er standset helt. Under indgrebene på skæreanordningen skal man være opmærksom på, at den kan bevæge sig, også selv om nøglen er blevet fjernet.

11) Sørg for en hyppig kontrol af beskyttelsen på sideudkastet eller på bagudkastet samt opsamlingsposen for tegn på slitage eller defekter. Udskift dem, hvis de er beskadigede.

12) Udskift vejlednings- og advarselsmærkater, hvis de er beskadigede.

13) Opbevar maskinen på et sted, hvor børn ikke har adgang.

14) Lad motoren køle af, inden maskinen sættes ind i et lukket rum.

15) For at mindske brandfaren skal plæneklipperen - og specielt motoren - holdes fri for græsrester, blade eller overskydende smørefedt. Tøm altid opsamlingsposen for græs og efterlad ikke beholdere med afklippet græs i et lukket rum.

E) YDERLIGERE ADVARSLER

1) Maskinen må ikke anvendes i eksplosionsfarlige miljøer, i nærheden af brandfarlige væsker, gas eller støv. Elektrisk værktøj producerer gnister, som kan antænde støv eller dampe.

2) Overbelast aldrig maskinen. Anvend altid en maskine, som er egnet til det arbejde, som skal udføres. En egnet maskine er i stand til at udføre et bedre stykke arbejde under sikre forhold og ved den hastighed, som den er bygget til.

3) Batteriet må kun oplades ved hjælp af batterioplader, som er anbefalet af producenten. En uegnet batterioplader kan medføre elektriske stød, overophedning og udslip af batterisyre.

4) Anvend kun de batterier, der specifikt er beregnet til dit værktøj. Anvendelse af andre batterier kan medføre kvæstelser og brandfare.

5) Et batteri i dårlig tilstand kan resultere i udslip af væske. Undgå kontakt med denne væske. I tilfælde af utilsigtet kontakt skylles med vand. Søg læge, hvis væsken kommer i kontakt med øjnene. Væskeudslip fra batteriet kan medføre hudirritation eller forbrændinger.

6) Kontrollér at apparatet er slukket, inden du sætter batteriet i. Indsættelse af et batteri i et tændt elektrisk apparat kan medføre brand.

7) Hold batteriet væk fra papirclips, mønter, nøgler, søm, skruer og andre mindre metalgenstande, som kan skabe kortslutning mellem batteriklemmerne, når batteriet ikke er i brug. En kortslutning mellem batteriklemmerne kan medføre forbrændinger eller brandfare.

8) Akkumulatoren må aldrig åbnes.

9) Brugte batterier må aldrig afbrændes - EKSPLSIONSFARE!

10) Batteriopladeren må kun tilsluttes i stikkontakter med den spænding, der er angivet på typeskiltet.

11) Anvend kun den originale akkumulator.

- 12) Akkumulatoren kan blive varm ved længere tids brug. Lad den afkøle, inden den oplades.
- 13) Akkumulatoren og batteriopladeren skal opbevares utilgængeligt for børn.
- 14) Batteriopladeren må ikke bruges på steder, hvor der findes brandfarlige dampe eller stoffer.
- 15) Akkulatorerne må kun oplades ved en temperatur på mellem 10 °C og 40 °C.
- 16) Akkulatorerne må aldrig opbevares ved temperaturer over 40 °C.
- 17) Skab aldrig kortslutning mellem akkumulatorernes klemmer, og forbind dem ikke til metalgenstande.
- 18) Sørg for, at klemmerne ikke forbindes med hinanden under transport af akkumulatorerne. Akkumulatorerne må ikke transporteres i metalbeholdere.
- 19) Kortslutning af akkumulatoren kan medføre eksplosion. Kortslutningen beskadiger under alle omstændigheder akkumulatoren.
- 20) Kontrollér regelmæssigt, at kablet til batteriopladeren ikke er beskadiget. Udskift batteriopladeren, hvis kablet er beskadiget.
- 21) Akkumulatorerne skal oplades fuldstændigt inden vinteropbevaringen.
- 22) Opbevar batteriopladeren på et sted, der er beskyttet mod regn og fugt. Indtrængning af vand i batteriopladeren øger risikoen for elektriske stød.
- 23) Hold batteriopladeren ren. Ophobninger af snavs kan medføre elektriske stød.
- 24) Brug ikke batteriopladeren i omgivelser med brandfarlige stoffer eller på et letantændeligt underlag, som papir, stof eller lign. Batteriopladeren bliver varm under opladningen og kan medføre brand.
- 25) En beskadiget batterioplader eller forkert brug af batteriet kan medføre udslip af dampe, som kan irritere luftvejene. Udluft lokalet, og i tvivlstilfælde, søg læge.
- 26) Rengør regelmæssigt batteriets ventilationsprækker ved hjælp af en blød, tør og ren pensel.

F) TRANSPORT OG FLYTNING

- 1) Hver gang maskinen skal flyttes, løftes, transporteres eller skråtstilles, bør man:
 - bære kraftige arbejdshandsker
 - tage fat i maskinen på steder, som garanterer et sikkert greb i forhold til maskinens vægtfordeling
 - lade sig hjælpe af det antal personer, som er passende i forhold til maskinens vægt og transportmidlets natur eller i forhold til området, hvor maskinen skal placeres eller fjernes fra
 - kontrollere at flytning af maskinen ikke medfører skader eller kvæstelser.
- 2) Under transporten skal maskinen sikres på passende vis ved hjælp af wirer eller kæder.

G) MILJØBESKYTTELSE

- 1) Beskyttelse af miljøet er et meget relevant aspekt, som bør gives høj prioritet under anvendelse af maskinen - både til gavn for fællesskabet og det miljø, vi lever i. Undgå at være til gene for nabolaget.
- 2) Overhold nøje de lokale bestemmelser hvad angår bortskaffelse af emballage, slidte dele og andre komponenter, som kan påvirke miljøet. Disse typer affald må ikke bortskaffes sammen med det almindelige husholdningsaffald, men skal indleveres særskilt til egnede genbrugsstationer, som vil sørge for genanvendelse af materialerne.
- 3) Overhold nøje de lokale bestemmelser vedrørende bort-

skaffelse af restmaterialet efter klipningen.

- 4) Efter endt levetid må maskinen ikke efterlades i naturen. Henvend dig til din lokale genbrugsstation for bortskaffelse i henhold til de gældende lokale bestemmelser.

KEND DIN MASKINE

BESKRIVELSE AF MASKINEN OG DENS ANVENDELSE

Denne maskine er et redskab til havepleje og navnlig en plæneklipper betjent af en gående person.

Maskinen består hovedsageligt af en motor, som driver en skæreanordning beskyttet af en skærm. Maskinen er udstyret med hjul og et styrehåndtag.

Brugeren kan styre maskinen og anvende hovedbetjeningerne ved hele tiden at opholde sig bag styrehåndtaget og dermed i sikkerhedsafstand fra den roterende skæreanordning. Hvis brugeren går væk fra maskinen, vil motoren og skæreanordningen standse indenfor et par sekunder.

Tilsigtet brug

Denne maskine er designet og fremstillet til at slå (og opsamle) græs i haver og på plænearealer med en passende størrelse i forhold til klippekapaciteten. Maskinen skal betjenes af en gående person.

Hvis maskinen er udstyret med tilbehør eller specifikke indretninger til "mulching", kan det slåede græs snittes fint og efterlades på græsplænen, således at opsamling ikke er nødvendig.

Brugere

Denne maskine er tilsigtet almindelige brugere, dvs. ikke professionelle operatører. Denne maskine er beregnet til "hobbybrug".

Utilstigtet brug

Enhver anden brug end de ovenfor beskrevne kan være farlig og risikere at medføre kvæstelser og/eller materielle skader.

Ukorrekt brug er for eksempel (men ikke udelukkende):

- transport af personer (inklusive børn) eller dyr på maskinen
- at lade sig transportere af maskinen
- anvendelse af maskinen til at trække eller skubbe andre objekter
- anvendelse af maskinen til at opsamle blade eller affald
- anvendelse af maskinen til at klippe hække eller planter, som ikke er græsarter
- anvendelse af maskinen af flere brugere på samme tid
- aktivering af skæreanordningen på områder uden græs.

MASKINENS IDENTIFIKATIONSSKILT OG KOMPONENTER (se figur på side iv)

1. Lydeffektniveau
2. CE- overensstemmelsesmærkning
3. Konstruktionsår
4. Type af plæneklipper

5. Serienummer
6. Fabrikantens navn og adresse
7. Varenummer
8. Motorens omdrejningstal
9. Vægt i kg
10. Forsyningsspænding
- 10a. Elektrisk beskyttelsesklasse

11. Chassis
12. Motor
13. Skæreanordning
14. Beskyttelse på bugdkast
15. Opsamlingspose
16. Styrehåndtag
17. Afbryder
18. Adgangslåge til batterium
19. Sikkerhedsnøgle (frakoblingsanordning)

MEDFØLGENDE KOMPONENTER OG IDENTIFIKATIONSMÆRKATER

21. Batteri (akkumulator)
- 21.1 Fabrikant
- 21.2 Spænding og kapacitet
22. Batterioplader
- 22.1 Fabrikant
- 22.2 Forsyningsspænding og -frekvens/forbrug
- 22.3 Ladespænding og -strøm

Straks efter købet skal identifikationsdata (pkt. 3 - 4 - 5) noteres i de tilsvarende felter på brugsanvisningens sidste side.

En kopi af overensstemmelseserklæringen findes på den næstsidste side i brugsanvisningen.



Elektriske apparater må ikke bortskaffes sammen med husholdningsaffald. Ifølge det europæiske direktiv 2012/19/EU om bortskaffelse af elektriske og elektroniske apparater og dets gennemførelse i henhold til de nationale bestemmelser, skal elektriske apparater efter endt levetid indsamles separat med det formål at kunne genanvendes på en miljøforsvarlig måde. Hvis elektriske apparater bortskaffes direkte på losseplads eller i terræn, kan skadelige stoffer sive ned til grundvandet og trænge ind i fødekæden med risiko for menneskers sundhed og velvære. Yderligere oplysninger om bortskaffelse af dette produkt kan fås hos de lokale myndigheder for bortskaffelse af husholdningsaffald eller hos din forhandler.

BESKRIVELSE AF SYMBOLERNE PÅ BETJENINGERNE (hvor de forefindes)

30. ADVARSEL - Start af motoren medfører samtidig indkobling af skæreanordningen.
31. Standsning
32. Start
33. Elektrisk kredsløb aktiveret (maskine tændt)

SIKKERHEDSFORSKRIFTER - Plæneklipperen skal anvendes med forsigtighed. På maskinen har vi derfor anbragt nogle mærkater for at minde om de vigtigste forholdsregler under brug. Mærkaternes betydning er forklaret nedenfor. Det anbefales at læse sikkerhedsforskrifterne i den brugsanvisning omhyggeligt.

Udskift de mærkater, som er blevet beskadigede eller ulæselige.

61. Advarsel: Læs brugsanvisningen, inden maskinen anvendes.
62. Risiko for udkastning. Hold andre personer væk fra arbejdsområdet under brug af maskinen.
63. Kun til elektriske plæneklippere (med forsyning fra el-nettet).
64. Kun til elektriske plæneklippere (med forsyning fra el-nettet).
65. Pas på den meget skarpe skæreanordning: Sørg for at holde hænder og fødder uden for huset, hvor skæreanordningen befinder sig. Skæreanordningen fortsætter med at dreje rundt, også efter at motoren er slukket. Fjern frakoblingsanordningen inden vedligeholdelsen.
66. Maskinen må ikke udsættes for regn eller fugt.
67. Pas på den meget skarpe skæreanordning: Skæreanordningen fortsætter med at dreje rundt efter at motoren er slukket.

71. Batterioplader med sikkerhedstransformator.
72. Må kun anvendes på et tørt sted.
73. Læs brugsanvisningen inden brug.
74. Akkumulatoren må ikke udsættes for sol, når temperaturen er over 45 °C.
75. Akkumulatoren må ikke nedsænkes i vand eller udsættes for fugt.
76. Batterierne må ikke afbrændes. EKSPLOSIONSFARE!

BRUG AF MASKINEN

BEMÆRK - Sammenhængen mellem henvisningerne i teksten og de tilsvarende figurer (på side iv og efterfølgende) er givet af nummeret foran hvert afsnit.

1. SAMLING AF MASKINEN

BEMÆRK Maskinen kan leveres med nogle dele, der allerede er monteret.



ADVARSEL! Udpakning og færdiggørelse af samlingen skal ske på et plant og solidt underlag, hvor der er tilstrækkelig plads til at flytte maskinen og emballagen, med anvendelse af passende værktøjer. Emballagen skal bortskaffes i overensstemmelse med de gældende lokale bestemmelser.

1.1a Montering af styrehåndtag (type "I" - model 340)

Indsæt styrehåndtagets nederste højre (11) og venstre (12) del i de tilsvarende huller, og fastgør dem med de medfølgende skruer (13) og spændeskiver (13a).

Monter den øverste del af styrehåndtaget (14), og spænd den fast til de to nederste dele (11) og (12) ved hjælp af de øverste greb (15) (som forinden skal fjernes fra deres huller), som indsættes i et af de to huller (3) eller (4) afhængigt af den ønskede sluthøjde.

For at indstille spændkraften er det nødvendigt at løse hvert af grebene (15), og eventuelt fastspænde eller løsne grebet på sin akse, således at den øverste del (14) fastgøres stabilt til de to nederste dele (11) og (12) af styrehåndtaget, uden overdreven anstrengelse for at fastspænde eller frigøre dem.

Fastgør kablet (16) til kabelholderne (17) og (18) som vist.

1.1b Montering af styrehåndtag (type "II" - model 340)

Indsæt styrehåndtagets nederste højre (11) og venstre (12) del i de tilsvarende huller, og fastgør dem med de medfølgende skruer (13) og spændskiver (13a).

Montrér den øverste del af styrehåndtaget (14), og spænd den fast til de to nederste dele (11) og (12) ved hjælp af de øverste drejeknapper (15) (som forinden skal fjernes fra deres huller), som indsættes i et af de to huller (3) eller (4) afhængigt af den ønskede sluthøjde.

Fastgør kablet (16) til kabelholderne (17) og (18) som vist.

1.1c Montering af styrehåndtag (type "III" - model 380)

Sæt de allerede monterede to nederste dele (11) og (12) af styrehåndtaget i arbejdsposition, og sørg for, at tanden med mærket »><« KUN indføres i et af mellemrummene »1« eller »2« mellem tænderne afhængigt af den ønskede højde. Fastspænd herefter de to nederste greb (13).

Positionen skal være ens på begge sider.

Montrér den øverste del af styrehåndtaget (14), og spænd den fast til de to nederste dele (11) og (12) ved hjælp af de øverste greb (15) (som forinden skal fjernes fra deres huller), som indsættes i et af de to huller (3) eller (4) afhængigt af den ønskede sluthøjde.

For at indstille spændkraften er det nødvendigt at løse hvert af grebene (15), og eventuelt fastspænde eller løse grebet på sin akse, således at den øverste del (14) fastgøres stabilt til de to nederste dele (11) og (12) af styrehåndtaget, uden overdreven anstrengelse for at fastspænde eller frigøre dem.

Fastgør kablet (16) til kabelholderne (17) og (18) som vist.

1.1d Montering af styrehåndtag (type "IV" - model 380)

Sæt de allerede monterede to nederste dele (11) og (12) af styrehåndtaget i arbejdsposition, og sørg for, at tanden med mærket »><« KUN indføres i et af mellemrummene »1« eller »2« mellem tænderne afhængigt af den ønskede højde. Fastspænd herefter de to nederste drejeknapper (13).

Positionen skal være ens på begge sider.

Montrér den øverste del af styrehåndtaget (14), og spænd den fast til de to nederste dele (11) og (12) ved hjælp af de øverste drejeknapper (15) (som forinden skal fjernes fra deres huller), som indsættes i et af de to huller (3) eller (4) afhængigt af den ønskede sluthøjde.

Fastgør kablet (16) til kabelholderne (17) og (18) som vist.

1.2 Montering af opsamlingspose

Forbind opsamlingskurvens to sidekomponenter (1) og (2) og monter derefter den øverste del (3), mens man sørger for, at alle sidehæfterne fastgøres korrekt.

Monter grebet (4) øverst på opsamlingsposen ved at trykke det ind i hullerne, så det klikker på plads.

1.3 Fjernelse og opladning af batteri

Ved levering er maskinens batteri delvist opladet og anbragt i det respektive batterirum.

Fjern batteriet, og oplad det fuldstændigt som beskrevet i punkt 4.4. inden brug af maskinen.

2. BESKRIVELSE AF BETJENINGERNE

BEMÆRK Betydningen af de symboler, der findes på betjeningerne, er vist på de foregående sider.

2.1 Sikkerhedsnøgle (frakoblingsanordning)

Aktivering og slukning af maskinens elektriske kredsløb sker ved hjælp af en sikkerhedsnøgle (frakoblingsanordning) i batterirummet.

Åbn lågen (1), og stik nøglen (2) i bund for at gøre det muligt at starte motoren.

Tryk på stopklappen for at fjerne nøglen.

Ved fjernelse af nøglen frakobles det elektriske kredsløb fuldstændigt for at hindre utilsigtet brug af maskinen.

2.2 Kombi-afbryder

Motoren styres af en kombi-afbryder, som hindrer utilsigtet start.

For start af maskinen trykkes på knappen (2), hvorefter der trækkes i et af de to håndtag (1) og ventes 2-3 sekunder på at motoren starter.

⚠ ADVARSEL! Start af motoren medfører samtidig aktivering af skæreanordningen.

Når der gives slip på begge håndtag (1), standser motoren automatisk.

2.3 Indstilling af klippehøjde

Klippehøjden indstilles ved hjælp af håndtaget (1).

INDSTIL KLIPPEHØJDEN MENS SKÆREANORDNINGEN STÅR HELT STILLE

3. PLÆNEKLIPNING

• Batteriets varighed

Batteriets autonomi (og dermed det klippede areal inden genopladning) betinges primært af:

- miljømæssige faktorer, som kræver mere elektrisk energi:
 - klipning af tæt, højt eller fugtigt græs
- brugerens opførsel, man bør undgå:
 - hyppig tænding og slukning under arbejdet
 - en lav græshøjde i forhold til græssets tilstand
 - en for høj fremkørselshastighed i forhold til den klippede græsmængde

ELECTRONIC RPM ADAPTOR

Maskinen er udstyret med "ELECTRONIC RPM ADAPTOR", et elektronisk system, der justerer motorens omdrejningstal afhængigt af den nødvendige anstrengelse i løbet af græsklipningen.

"ELECTRONIC RPM ADAPTOR" systemet optimerer batteriets autonomi.

Med lavt græs (lavest mulig anstrengelse) arbejder maskinen med et lavt omdrejningstal (mindre støj opfattet), og batteriets autonomi øges.

Med højt græs (højest mulig anstrengelse) arbejder maskinen med højt omdrejningstal (mere støj opfattet), og batteriets autonomi reduceres.

For at optimere batteriets autonomi er det altid en god ide at:

- klippe græsset, når plænen er tør
- klippe græsset hyppigt for at undgå, at det når en for stor højde
- indstille en højere klippehøjde, når græsset er meget højt, og derefter klippe det igen ved en lavere højde
- undgå at anvende maskinen med Multiclip funktionen ("mulching"), hvis græsset er meget højt.

I tilfælde af at man ønsker at anvende maskinen i længere

arbejds-sessioner end standardbatteriet er i stand til at understøtte, kan man:

- købe et sekundært standardbatteri til erstatning af det afladede batteri, således at man kan fortsætte arbejdet
- købe et batteri med større autonomi i forhold til standardbatteriet (se punkt 5.1).

BEMÆRK Denne maskine gør det muligt at klippe græsplænen på forskellige måder. Inden man går i gang med arbejdet, er det hensigtsmæssigt at indstille maskinen til den ønskede klippehøjde. **INDSTIL KLIPPEHØJDEN MED MOTOREN STANDSET.**

3.1a Klargøring til klipping og opsamling af græsset i opsamlingsposen:

- Løft beskyttelsen på bagudkastet (1) og hægt opsamlingsposen (2) på maskinen som vist på figuren.

3.1b Klargøring til klipping og bagudkast af græs:

- Fjern opsamlingskurven og kontroller, at beskyttelsen på bagudkastet (1) forbliver stabilt sænket.

3.1c Klargøring til klipping og Multiclip ("mulching"-funktion, kun på nogle modeller):

- Løft beskyttelsen på bagudkastet (1) og stik Multiclip proppen (5) ind i udkasteråbningen. Skub den helt i bund, indtil den nederste profil fasthæftes korrekt til kanten på udkasteråbningen.

Løft beskyttelsen på bagudkastet (1) for at fjerne Multiclip proppen (5), og tag den ud ved at holde den løftet, således at den nedre profil fjernes fra kanten på udkasteråbningen.

3.2 Start af maskinen

Kontrollér at batteriet er opladet og placeret korrekt i batterirummet som vist i punkt 4.4.

Åbn lågen (1) og sæt sikkerhedsnøglen (2) helt i bund, indtil der høres et "klik".

Start motoren ved at trykke på sikkerhedsknappen (4) og trække i et af afbryderens to håndtag (3).

3.3 Plæneklipping

Plænen vil få et bedre udseende, hvis klippingerne altid udføres ved samme højde og skiftevis i de to retninger.

Når opsamlingskurven er overfyldt, opsamles græsset ikke, og plæneklipperen lyder anderledes.

Gør som følger for at fjerne og tømme opsamlingsposen:

- slip håndtaget til stop af skæreanordningen og vent på at den standser
- løft beskyttelsen på bagudkastet, tag fat i håndtaget og fjern opsamlingsposen, mens den holdes i oprejst position.

- **Ved "mulching":** Undgå altid at fjerne alt for store mængder græs. Fjern aldrig mere end en tredjedel af græssets samlede højde på én gang! Afpas kørehastigheden i forhold til græsplænen og græsmængden, som skal klippes.

Et par råd til pleje af græsplænen

De forskellige græstyper har forskellige egenskaber og kan derfor kræve forskellige former for pleje. Læs altid anvisningerne på græsfrøets emballage hvad angår klippehøjde i forhold til vækstbetingelserne på det område, hvor

man arbejder.

Vær opmærksom på, at de fleste græstyper består af en stilk og et eller flere blade. Hvis bladene klippes fuldstændigt, vil plænen blive beskadiget, og genvæksten mere vanskelig.

Som tommelfingerregel kan man holde sig til nedenstående anvisninger:

- en alt for lav klipping medfører afrivninger og udtyndinger i græsunderlaget, som får et "pletlet" udseende
- om sommeren skal klippingen være højere for at forhindre, at jordbunden tørrer ud
- klip ikke græsset, mens det er vådt, da skæreanordningens effektivitet reduceres på grund af vådt græs, der sætter sig fast på klingerne og medfører afrivninger i græsunderlaget.
- i tilfælde af særligt højt græs bør der først klippes ved den største højde, som er mulig med maskinen, hvorefter der klippes igen ved lavere højde efter 2-3 dage.

3.4 Afslutning af arbejdet

Giv slip på begge håndtag (1) ved afsluttet arbejde.

VENT TIL SKÆREANORDNINGEN ER STANDSET HELT, før andre indgreb foretages.

Åbn lågen (2), og fjern sikkerhedsnøglen (3) ved at trykke på stopknappen.

VIGTIGT Hvis motoren standser pga. overophedning under arbejdet, er det nødvendigt at vente ca. 5 minutter, inden den kan genstartes.

4. ALMINDELIG VEDLIGEHOLDELSE

Plæneklipperen skal opbevares på et tørt sted.

VIGTIGT En regelmæssig og omhyggelig vedligeholdelse er nødvendig for at opretholde maskinens oprindelige sikkerhedsniveau og ydelse.

Al justering og vedligeholdelse skal udføres med motoren slukket og med maskinen koblet fra el-nettet.

- 1) Bær stærke arbejdshandsker inden en hvilken som helst type rengøring, vedligeholdelse eller regulering på maskinen.
- 2) Fjern græsrester og mudder, der måtte have samlet sig inde i chassiset efter hver klipping - ellers vil dette materiale tørre ud og vanskeliggøre den efterfølgende start.
- 3) Kontroller altid at luftindtagene er frie for græs o.lign.

⚠ ADVARSEL! Fjern sikkerhedsnøglen før maskinen sættes væk, og før rengøring eller vedligeholdelse påbegyndes.

4.1 Opbevaring i lodret position (model 380)

Maskinen kan eventuelt opbevares lodret ved ophængning i en krog.

⚠ ADVARSEL! Kontrollér, at krognen og det tilhørende fastgørelsessystem er egnet og i stand til at bære maskinens vægt. Vær forsigtig og hold øje med, at børn eller husdyr ikke kravler op på maskinen og herved øger belastningen på krognen.

Hæng maskinen således, at skæreanordningen vender ind mod væggen eller er dækket på passende måde, så den ikke udgør en fare, hvis voksne, børn eller husdyr ved et uheld kommer til at røre ved den.

Løsn grebene (1 - type "III"), eller løsn drejeknapperne (2 - type "IV") for at anbringe maskinen lodret. Drej styrehåndtaget fremad for UDELUKKENDE at indføre tanden med mærket »><« i mellemrummet »S« mellem tænderne. Fastspænd herefter grebene (1 - type "III") eller drejeknapperne (2 - type "IV").

Positionen skal være ens på begge sider.

4.2 Vedligeholdelse af skæreanordningen

Et hvilket som helst indgreb på skæreanordningen bør udføres af et specialiseret servicecenter, der råder over egnede værktøjer.

På denne maskine anvendes en skæreanordning med det varenummer, som er angivet i tabellen på side xi.

I betragtning af produktets udvikling kan førnævnte skæreanordning med tiden udskiftes med andre typer, som har lignende egenskaber hvad angår ombyttelighed og funktionsikkerhed.

Genmonter skæreanordningen (2), så varenummeret vender mod jorden. Følg rækkefølgen vist i figuren.

Stram midterskruen (1) med en momentnøgle, som er indstillet til 30 Nm (for model 340) eller 16-20 Nm (for model 380).

4.3 Rengøring af maskinen

Brug ikke vandstråler, og undgå at gøre motoren og de elektriske dele våde.

Brug ikke kraftige rengøringsmidler til rengøring af chassiset.

4.4 OPLADNING OG HÅNDTERING AF BATTERIET

BEMÆRKNINGER

1. Batteriet skal opbevares et sted med en temperatur på mellem +7°C og +40°C. Hvis maskinen opmagasineres på et sted, hvor der er mulighed for, at disse temperaturer overskrides, bør man fjerne batteriet og opbevare det på et mere passende sted.
2. I forbindelse med brug er batteriet beskyttet mod komplet afladning ved hjælp af en beskyttelsesanordning, som slukker maskinen og hindrer dens funktion.
3. Batteriet er udstyret med en beskyttelse, som hindrer opladning, såfremt temperaturen er under frysepunktet (0 °C) eller over +45 °C.
4. Batteriet kan oplades (også delvist) på et hvilket som helst tidspunkt, uden at dette indebærer risiko for beskadigelse af batteriet.

4.4a Kontrol af batteriets ladetilstand

Tryk på den lille knap (4a), der aktiverer fire LED (4b), for at kontrollere batteriets (4) opladning. LED'ene har følgende betydning:

LED	Batteriopladning
4 GRØNNE	100%
3 GRØNNE	70%
2 GRØNNE	45%
1 GRØN	10% - Sørg for at genoplade

Ingen	Batteriets opladning er mindre end 10% og kræver umiddelbart genopladning. Hvis ikke mindst en LED tænder efter 30 minutter, betyder det at batteriet er defekt og skal udskiftes.
-------	--

4.4b Fjernelse og opladning af batteriet

Når en arbejdsopgave er afsluttet, anbefales det at oplade batteriet.

Opladning af batteriet:

- åbn lågen (1) og fjern sikkerhedsnøglen (2)
- tryk på den nedre klap (3) og fjern batteriet (4)
- indsæt batteriet (4) i opladeren (5), og tryk det godt ned
- forbind batteriopladeren (5) til en stikkontakt med en spænding, som svarer til hvad der er angivet på typeskiltet.

Opladningens varighed er på ca. 1,5 – 3,5 timer, afhængigt af batteriets kapacitet og af den tilbageværende ladning. Batteriopladeren (5) er af diagnostiktype, udstyret med en LED der oplyser batteri- og opladningsstanden, i henhold til følgende tabel:

LED (5a)	Forklaring
GRØNT (Blinkende)	Batteri under opladning
GRØN	Batteri helt opladt
RØD	Overophedet batteri: Fjern batteriet og lad det køle af i mindst 30 minutter
Slukket	Batteriet mangler eller er ikke sat korrekt i
RØDT (Blinkende)	Opladningsfejl og muligvis defekt batteri; i dette tilfælde fjern batteriet og indsæt det efter 2 timer: Hvis LED-lyset indikerer ladningsstanden, betyder det, at batteriet er i god stand og at opladningen kan foretages på korrekt vis. I modsat fald: <ul style="list-style-type: none"> – frakobl og genkobl batteriopladeren fra el-nettet efter nogle minutter; – fjern og isæt batteriet igen i batteriopladeren efter nogle minutter. Hvis LED-lyset (5b) efter disse forsøg ikke angiver ladestanden og bliver ved med at blinke, betyder det at batteriet er defekt, og at det skal udskiftes.

4.4c Genmontering af batteriet på maskinen

Efter opladningen:

- tryk på den nedre klap (3) og fjern batteriet (4) (undgå, at batteriet ligger i opladeren i længere tid efter afslutning af opladningen);
- kobl batteriopladeren (5) fra elnettet
- åbn lågen (1) på maskinen. Indsæt batteriet (4) i batterirummet, og tryk til bunds for at fastlåse det og sikre den elektriske kontakt.
- luk lågen (1) helt igen.

5. TILBEHØR

⚠ ADVARSEL! Af sikkerhedshensyn er det strengt forbudt at montere andet tilbehør end det, der er angivet i nedenstående liste, og som er udtrykkeligt designet til den pågældende maskinmodel og -type.

5.1 Alternative batterier

Batterier med forskellig kapacitet, for at imødekomme de forskellige driftskrav, er tilgængelige. Listen over batterierne der er kompatible med denne maskine er anført i tabellen på side «xi».

6. FEJLFINDING

Hvad gør man hvis ...	
Årsag til problemet	Afhjælpning
1. Kontakten tændes, men motoren starter ikke	
Sikkerhedsnøglen mangler eller er ikke isat korrekt	Sæt nøglen i bund, til der høres et "klik" (se 3.2)
Batteriet mangler eller er ikke sat korrekt i	Åbn lågen og sørg for, at batteriet sidder korrekt i batterirummet (se 4.4)
Batteriet er afladet	Kontroller batteriets ladestatus og oplad det (se 4.4)
Den termiske beskyttelse er blevet aktiveret	Lad maskinen køle ned
Motoren starter ikke med det samme	Hold kontakten inde i 1-3 sekunder (se 2.2)
2. Motoren standser under arbejdet	
Batteriet er ikke sat korrekt i	Åbn lågen og sørg for, at batteriet sidder korrekt i batterirummet (se 4.4)
Batteriet er afladet	Kontroller batteriets ladetilstand og genoplad det (se 4.4)
Beskyttelsen er blevet aktiveret	Vent mindst 5 minutter og start derefter maskinen igen
Forhindringer, som hæmmer rotationen af skæreanordningen	Fjern sikkerhedsnøglen, ifør dig arbejdshandsker og fjern græs og andre rester fra maskinens underside og/eller i udkaståbningen
3. Motoren kører men skæreanordningen roterer ikke	
Fastgørelsen af skæreanordningen har løsnet sig	Stands øjeblikkeligt motoren og kontakt et teknisk servicecenter (se 4.2)
4. Der høres støj og/eller overdrevne vibrationer under arbejdet	
Fastgørelsen af skæreanordningen har løsnet sig, eller skæreanordningen er blevet beskadiget	Stands øjeblikkeligt motoren og kontakt et teknisk servicecenter (se 4.2)
5. Batteriets autonomi er dårlig	
Brugsforholdene er krævende og strømforbruget er stort	Optimer brugen (se 4.4)

Batteriet er utilstrækkeligt til arbejdsforholdene	Anvend et sekundært batteri eller et større batteri (se 5.2)
6. Opladeren lader ikke batteriet (den røde Led er tændt eller blinker)	
Batteriet er ikke sat korrekt i opladeren	Kontroller at batteriet er sat korrekt i (se 4.4)
Omgivelsesforholdene er ikke passende	Udfør opladningen i et lokale med en passende temperatur (se 4.4)
Kontakterne er snavsede	Rengør kontakterne
7. Opladeren lader ikke batteriet (ingen Led er tændt)	
Der mangler spænding til opladeren	Kontroller at stikket er sat i stikkontakten, og at der er spænding på kontakten
Batteriopladeren er defekt	Udskift den med en original reservedel

I enhver anden situation, som ikke er angivet i denne oversigt, anbefales det, at du tager kontakt til din forhandler eller til et teknisk servicecenter.



SICHERHEITSVORSCHRIFTEN zur strengsten Beachtung

A) ALLGEMEINE HINWEISE

- 1) ACHTUNG! Bitte lesen Sie vor der Inbetriebnahme diese Gebrauchsanweisungen aufmerksam durch. Machen Sie sich mit den Bedienelementen und dem richtigen Gebrauch der Maschine vertraut. Lernen Sie, den Motor schnell abzustellen. Die Nichtbeachtung der Sicherheitshinweise und der Anweisungen kann zu elektrischen Schlägen, Feuer bzw. schweren Verletzungen führen. Bewahren Sie alle Hinweise und die Anweisungen für zukünftiges Nachschlagen auf.
- 2) Erlauben Sie niemals Kindern oder Personen, die nicht über die erforderlichen Kenntnisse dieser Gebrauchsanweisung verfügen, die Maschine zu benutzen. Örtliche Bestimmungen können das Mindestalter des Benutzers festlegen.
- 3) Dieses Gerät kann von Kindern ab 8 Jahren und von Personen mit eingeschränkten physischen, sensorischen oder geistigen Fähigkeiten bzw. ohne Erfahrungen und Kenntnisse benutzt werden, wenn diese beaufsichtigt oder zur sicheren Verwendung des Geräts angeleitet werden und die damit verbundenen Gefahren verstehen. Kinder dürfen nicht mit dem Gerät spielen. Die Reinigung und ordentliche Wartung darf nicht von Kindern ohne Überwachung ausgeführt werden.
- 4) Benutzen Sie den Rasenmäher nie, wenn sich Personen, besonders Kinder, oder Tiere in der Nähe aufhalten.
- 5) Die Maschine niemals verwenden, wenn der Benutzer müde ist oder sich nicht wohl fühlt, oder wenn er Arzneimittel oder Drogen, Alkohol oder andere Stoffe zu sich genommen hat, die seine Aufmerksamkeit und Reaktionsfähigkeit beeinträchtigen.
- 6) Beachten Sie, dass der Benutzer für Unfälle und Schäden verantwortlich ist, die anderen Personen oder deren Eigentum widerfahren können. Es gehört zum Verantwortungsbereich des Benutzers, potenzielle Risiken des Geländes, auf dem gearbeitet wird, einzuschätzen. Außerdem muss er alle erforderlichen Vorsichtsmaßnahmen für seine eigene Sicherheit und die der andern ergreifen, insbesondere an Hängen, auf unebenem, rutschigem oder nicht festem Gelände.
- 7) Falls die Maschine an andere übergeben oder überlassen wird, muss sichergestellt werden, dass der Benutzer die Gebrauchsanweisungen in diesem Handbuch liest.

B) VORBEREITENDE MASSNAHMEN

- 1) Bei Benutzung der Maschine immer geschlossenes, rutschfestes Schuhwerk und lange Hosen tragen. Mähen Sie nicht barfußig oder mit leichten Sandalen bekleidet. Tragen Sie keine Ketten, Armbänder und Kleidung mit flatternden Teilen oder Bändern und keine Krawatten. Binden Sie langes Haar zusammen. Tragen Sie immer einen Gehörschutz.
- 2) Überprüfen Sie sorgfältig das ganze Gelände, auf dem die Maschine eingesetzt wird, und entfernen Sie alle Gegenstände, die von der Maschine weggeschleudert werden oder das Schneidwerkzeug und den Motor beschädigen könnten (Steine, Äste, Eisendrähte, Knochen usw.).

- 3) Vor dem Gebrauch die ganze Maschine gründlich überprüfen, insbesondere:
 - eine Sichtkontrolle des Schneidwerkzeugs durchführen und kontrollieren, ob die Schrauben oder das Schneidwerkzeug abgenutzt oder beschädigt sind. Sind Schneidwerkzeug und Schrauben abgenutzt oder beschädigt, müssen diese en bloc ausgetauscht werden, damit die Auswuchtung erhalten bleibt. Eventuelle Reparaturen müssen bei einem Fachbetrieb ausgeführt werden.
 - Der Sicherheitshebel muss sich frei und ohne Kraftaufwand bewegen lassen. Wenn er losgelassen wird, muss er automatisch und schnell in die Neutralstellung zurückkehren und das Anhalten der Schneidvorrichtung bewirken.
- 4) Bevor man mit der Arbeit beginnt, immer die Schutzeinrichtungen an der Auswurföffnung montieren (Grasfangeinrichtung, seitlicher Auswurfschutz oder hinterer Auswurfschutz).

C) HANDHABUNG

- 1) Nur bei Tageslicht oder bei guter künstlicher Beleuchtung und mit guten Sichtverhältnissen arbeiten. Personen, Kinder und Tiere vom Arbeitsbereich fern halten.
- 2) Vermeiden Sie, wenn möglich, nasses Gras zu mähen. Vermeiden Sie es, bei Regen und möglichem Gewitter zu arbeiten. Die Maschine nicht bei schlechtem Wetter verwenden, vor allem nicht wenn Blitzgefahr besteht.
- 3) Die Maschine nicht dem Regen (oder Feuchtigkeit) aussetzen. Wasser, das in den Mäher eindringt, erhöht das Risiko von Stromschlägen.
- 4) Achten Sie an Hängen immer auf einen guten Stand.
- 5) Führen Sie die Maschine nur im Schrittempo und lassen Sie sich nicht vom Rasenmäher ziehen.
- 6) Geben Sie besonders Acht, wenn Sie sich Hindernissen annähern, die die Sicht behindern könnten.
- 7) Schneiden Sie das Gras quer zum Hang und nie in Richtung des Gefälles aufwärts/abwärts. Bei Richtungswechsel ist darauf zu achten, dass die Räder nicht auf Hindernisse stoßen (Steine, Zweige, Wurzeln usw.), die ein seitliches Abrutschen oder den Verlust der Kontrolle über die Maschine verursachen könnten.
- 8) Die Maschine darf nicht an Steigungen von mehr als 20° verwendet werden, unabhängig von der Arbeitsrichtung.
- 9) Seien Sie besonders vorsichtig, wenn Sie den Rasenmäher zu sich heranziehen. Schauen Sie hinter sich, bevor Sie in den Rückwärtsgang schalten und während Sie zurücksetzen, um sicherzustellen, dass keine Hindernisse vorhanden sind.
- 10) Halten Sie das Schneidwerkzeug an, wenn der Mäher beim Transport über andere Flächen als Gras anzukippen ist und wenn Sie den Rasenmäher zur Mähfläche hin- und wieder abtransportieren.
- 11) Wenn Sie die Maschine in der Nähe der Straße verwenden, achten Sie auf den Verkehr.
- 12) Verwenden Sie die Maschine nie mit beschädigten Schutzeinrichtungen oder ohne die Grasfangeinrichtung, den seitlichen oder den hinteren Auswurfschutz.
- 13) In der Nähe von abschüssigen Stellen, Gräben oder

Dämmen besonders vorsichtig sein.

14) Starten Sie den Motor mit Vorsicht entsprechend den Anweisungen. Achten Sie auf ausreichenden Abstand der Füße zum Mähgehäuse.

15) Während des Anlassens müssen sich beide Hände am Griff befinden.

16) Den Rasenmäher beim Start des Motors nicht kippen. Starten Sie den Motor auf einer ebenen Fläche ohne Hindernisse oder hohes Gras.

17) Bringen Sie niemals Hände oder Füße in die Nähe von sich drehenden Teilen. Halten Sie sich immer entfernt von der Auswurföffnung.

18) Heben oder tragen Sie den Rasenmäher nie mit laufendem Motor.

19) Die Sicherheitssysteme nicht entfernen oder außer Betrieb setzen.

20) Bei den Modellen mit Motorantrieb, lösen sie die Kupplung des Radantriebs, bevor Sie den Motor starten.

21) Verwenden Sie ausschließlich vom Hersteller der Maschine genehmigte Zubehörteile.

22) Die Maschine nicht verwenden, wenn das Zubehör/ die Werkzeuge nicht an den vorgesehenen Stellen installiert sind.

23) Das Schneidwerkzeug ausschalten, den Motor anhalten und den Sicherheitsschlüssel herausziehen (sicherstellen, dass alle beweglichen Teile vollkommen stillstehen):

- Während des Transports der Maschine;
- Wenn Sie den Rasenmäher unbewacht lassen;
- Bevor Sie Verstopfungen beseitigen oder den Auswurfkanal reinigen;
- Bevor Sie die Maschine überprüfen, reinigen oder Arbeiten an ihr durchführen;
- Nachdem ein Fremdkörper getroffen wurde. Prüfen Sie, ob Schäden an der Maschine entstanden sind, und führen Sie die erforderlichen Reparaturen aus, bevor Sie die Maschine wieder benutzen.

24) Das Schneidwerkzeug ausschalten und den Motor anhalten:

- Jedes Mal, wenn die Grasfangeinrichtung abgenommen oder wieder montiert wird;
- Jedes Mal, wenn der seitliche Auswurfdeflektor abgenommen oder wieder montiert wird.
- Bevor man die Schnitthöhe einstellt, falls dies nicht vom Fahrerplatz aus erfolgen kann.

25) Halten Sie während der Arbeit stets einen Sicherheitsabstand vom rotierenden Schneidwerkzeug. Dieser Abstand entspricht der Länge des Handgriffs.

26) **ACHTUNG** – Im Fall von Brüchen oder Unfällen während der Arbeit, sofort den Motor abstellen und die Maschine entfernen, damit sie keine weiteren Schäden anrichtet. Wenn bei einem Unfall man selbst oder Dritte verletzt werden, unverzüglich die der Situation angemessene erste Hilfe leisten und zur notwendigen Behandlung ein Krankenhaus aufsuchen. Entfernen Sie sorgfältig alle eventuellen Rückstände, die – falls sie unbeaufsichtigt bleiben – Schäden oder Verletzungen an Personen oder Tieren verursachen könnten.

27) **ACHTUNG** – Die in dieser Anleitung angegebenen Geräusch- und Vibrationspegel sind Höchstwerte beim Betrieb der Maschine. Der Einsatz eines nicht ausgewuchteten Schneidelements, die zu hohe Fahrgeschwindigkeit und die fehlende Wartung wirken sich signifikant auf die Geräuschemissionen und die Vibrationen aus. Demzufolge müssen vorbeugende Maßnahmen getroffen werden, um mögliche Schäden durch zu hohen Lärm und Belastungen durch Vibrationen zu vermeiden; die Maschine warten,

Gehörschutz tragen, während der Arbeit Pausen einlegen.

D) WARTUNG UND LAGERUNG

1) **ACHTUNG!** – Vor jedem Eingriff zur Reinigung oder Wartung den Schlüssel abziehen und die entsprechenden Anweisungen lesen. In allen Situationen, die Gefahren für die Hände mit sich bringen, geeignete Kleidung und Arbeitshandschuhe tragen.

2) **ACHTUNG!** – Die Maschine niemals mit abgenutzten oder beschädigten Teilen verwenden. Die schadhafte oder verschlissenen Teile sind zu ersetzen und dürfen niemals repariert werden. Nur Original-Ersatzteile verwenden: Die Verwendung von nicht Original-Ersatzteilen und/oder nicht korrekt montierten Ersatzteilen beeinträchtigt die Sicherheit der Maschine, kann Unfälle und Verletzungen an Personen verursachen und befreit den Hersteller von jeder Verpflichtung und Haftung.

3) Alle Einstell- und Wartungsarbeiten, die nicht in diesem Handbuch beschrieben sind, müssen von Ihrem Händler oder einem Fachbetrieb ausgeführt werden, die über das Wissen und die erforderlichen Werkzeuge für eine korrekte Arbeitsausführung verfügen, um das ursprüngliche Sicherheitsniveau der Maschine beizubehalten. Eingriffe, die nicht von einer Fachstelle oder von unqualifiziertem Personal ausgeführt werden, haben grundsätzlich den Verfall der Garantie und jeglicher Haftung oder Verantwortung des Herstellers zur Folge.

4) Nach jedem Gebrauch den Schlüssel abziehen und die Maschine auf eventuelle Schäden überprüfen.

5) Sorgen Sie dafür, dass alle Muttern und Schrauben fest angezogen sind, um sicher zu sein, dass die Maschine immer unter guten Bedingungen arbeitet. Eine regelmäßige Wartung ist unerlässlich für die Sicherheit und die Erhaltung der Leistungsfähigkeit.

6) Kontrollieren Sie regelmäßig, dass die Schrauben des Schneidwerkzeugs fest angezogen sind.

7) Arbeitshandschuhe tragen, um das Schneidwerkzeug zu handhaben, es abzunehmen oder wieder zu montieren.

8) Beim Schleifen des Schneidwerkzeugs ist auf dessen Auswuchtung zu achten. Alle Arbeiten, die das Schneidwerkzeug betreffen (Ausbau, Schleifen, Auswuchten, Einbau und/oder Auswechseln), sind aufwändige Arbeiten, die außer der Verwendung spezieller Werkzeuge auch ein bestimmtes Fachkönnen erfordern. Aus Sicherheitsgründen müssen diese Arbeiten daher immer in einem Fachbetrieb ausgeführt werden.

9) Während der Montage des Schneidwerkzeug darauf achten, dass die Finger nicht zwischen Schneidwerkzeug und Mähgehäuse eingeklemmt werden.

10) Das Schneidwerkzeug nicht berühren, solange der Schlüssel noch nicht abgezogen ist und das Schneidwerkzeug nicht völlig stillsteht. Während der Arbeiten am Schneidwerkzeug daran denken, dass dieses sich bewegen kann, auch wenn der Schlüssel abgezogen wurde.

11) Prüfen Sie regelmäßig den seitlichen bzw. den hinteren Auswurfschutz und die Grasfangeinrichtung auf Verschleiß oder Beschädigung. Falls sie beschädigt sind, müssen sie ersetzt werden.

12) Beschädigte Warn- und Hinweisschilder müssen ausgetauscht werden.

13) Stellen Sie die Maschine an einem für Kinder unzugänglichen Platz ab.

14) Lassen Sie den Motor abkühlen, bevor Sie die Maschine in einem Raum abstellen.

15) Um das Brandrisiko zu vermindern, die Maschine und insbesondere den Motor von Grasresten, Blättern oder

übermäßigem Fett freihalten. Die Grasfangeinrichtung leeren und keine Behälter mit gemähem Gras in einem geschlossenen Raum aufbewahren.

E) WEITERE HINWEISE

- 1) Die Maschine darf nicht in explosionsgefährdeten Bereichen, wo brennbare Flüssigkeiten, Gas oder Staub vorhanden sind, verwendet werden. Elektrowerkzeuge erzeugen Funken, die den Staub oder die Dämpfe entzünden können.
- 2) Überlasten Sie die Maschine nicht! Verwenden Sie die für die Arbeit geeignete Maschine. Eine geeignete Maschine führt die Arbeit besser und sicherer aus, mit der Geschwindigkeit, für die sie entwickelt wurde.
- 3) Um die Batterie aufzuladen, nur vom Hersteller empfohlene Batterieladegeräte verwenden. Ein ungeeignetes Batterieladegerät kann einen Stromschlag, eine Überhitzung oder den Austritt von ätzender Flüssigkeit aus der Batterie verursachen.
- 4) Verwenden Sie ausschließlich die für Ihre Maschine vorgesehenen Batterien. Die Verwendung anderer Batterien kann zu Verletzungen und Brandgefahr führen.
- 5) Eine Batterie in schlechtem Zustand kann das Austreten der Flüssigkeit bewirken. Den Kontakt mit der Flüssigkeit vermeiden. Im Falle eines unbeabsichtigten Kontakts, mit Wasser abspülen. Falls die Flüssigkeit mit den Augen in Berührung kommt, wenden Sie sich auch an einen Arzt. Die aus der Batterie ausgetretene Flüssigkeit kann Hautreizungen oder Verbrennungen verursachen.
- 6) Sicherstellen, dass die Maschine ausgeschaltet ist, bevor man die Batterie einlegt. Wenn man eine Batterie in ein eingeschaltetes Elektrogerät einfügt, kann dies zu Bränden führen.
- 7) Die nicht verwendete Batterie von Büroklammern, Geldstücken, Schlüsseln, Nägeln, Schrauben oder anderen kleinen metallischen Gegenständen fern halten, die einen Kurzschluss der Kontakte verursachen könnten. Ein Kurzschluss zwischen den Kontakten der Batterie kann zu Verbrennungsprozessen oder Bränden führen.
- 8) Der Akku darf niemals geöffnet werden.
- 9) Die gebrauchten Batterien nie ins Feuer werfen - **EXPLOSIONSGEFAHR!**
- 10) Das Batterieladegerät nur an Steckdosen mit der auf dem Typenschild angegebenen Netzspannung anschließen.
- 11) Nur einen Original-Akku verwenden.
- 12) Bei längerem Gebrauch könnte der Akku sich erhitzen. Lassen Sie ihn abkühlen, bevor Sie ihn aufladen.
- 13) Den Akku und das Batterieladegerät nicht in Reichweite von Kindern aufbewahren.
- 14) Das Batterieladegerät nicht an Orten verwenden, an denen Dampf oder brennbare Substanzen vorhanden sind.
- 15) Die Akkus nur bei Temperatur zwischen 10°C und 40°C aufladen.
- 16) Die Akkus nie in Umgebungen mit Temperaturen über 40°C aufbewahren.
- 17) Nie Kurzschlüsse zwischen den Kontakten der Akkus verursachen und diese nicht an metallische Gegenstände anschließen.
- 18) Während des Transports der Akkus darauf achten, dass die Kontakte nicht untereinander verbunden werden und keine Metallbehälter für den Transport verwenden.
- 19) Der Kurzschluss des Akkumulators kann eine Explosion verursachen. Auf jeden Fall beschädigt der Kurzschluss den Akku.
- 20) Regelmäßig kontrollieren, ob das Kabel des

Batterieladegeräts beschädigt ist. Sollte das Kabel beschädigt sein, muss das Batterieladegerät ausgewechselt werden.

- 21) Die Akkus vollständig aufladen, bevor man sie für die Wintersaison einlagert.
- 22) Das Batterieladegerät vor Regen und Feuchtigkeit geschützt aufbewahren. Wasserinfiltrationen im Batterieladegerät erhöhen das Risiko von Stromschlägen.
- 23) Das Batterieladegerät sauber halten. Schmutzansammlungen können einen Stromschlag verursachen.
- 24) Das Batterieladegerät nicht in Umgebungen mit brennbaren Substanzen oder auf leicht entzündlichen Oberflächen wie Papier, Stoff usw. verwenden. Während des Aufladens wird das Batterieladegerät heiß und könnte einen Brand verursachen.
- 25) Ein defektes Batterieladegerät oder eine falsche Verwendung der Batterie können zum Austritt von Dämpfen führen, die die Atemwege reizen können. Lüften Sie die Umgebung und suchen sie einen Arzt auf, falls Sie Zweifel haben.
- 26) Reinigen Sie regelmäßig die Lüftungsschlitze der Batterie mit einem weichen, trockenen und sauberen Pinsel.

F) TRANSPORT UND HANDHABUNG

- 1) Folgende Hinweise müssen bei jedem Bewegen, Heben, Transportieren oder Kippen der Maschine beachtet werden:
 - Feste Arbeitshandschuhe benutzen;
 - Die Maschine unter Berücksichtigung des Gewichts und seiner Aufteilung an festen Haltepunkten befestigen, die eine sichere Aufnahme garantieren;
 - Eine dem Gewicht und den Eigenschaften des Transportmittels bzw. der Aufstellposition entsprechende Anzahl Personen einsetzen.
 - Sicherstellen, dass die Bewegung der Maschine keine Schäden oder Verletzungen verursacht.
- 2) Sichern Sie die Maschine während des Transports auf geeignete Weise mit Seilen oder Ketten.

G) UMWELTSCHUTZ

- 1) Der Umweltschutz muss ein wesentlicher und vorrangiger Aspekt bei der Verwendung der Maschine sein, zum Vorteil des zivilen Zusammenlebens und unserer Umgebung. Vermeiden Sie es, ein Störelement Ihrer Nachbarschaft darzustellen.
- 2) Halten Sie sich strikt an die örtlichen Vorschriften für die Entsorgung von Verpackungen, beschädigten Teilen bzw. allen weiteren umweltschädlichen Stoffen. Diese Abfälle dürfen nicht zusammen mit dem Hausmüll entsorgt werden, sondern müssen getrennt gesammelt und zu einem Wertstoffhof bzw. zu speziellen Sammelstellen gebracht werden, die für die Wiederverwendung der Stoffe sorgen.
- 3) Halten Sie sich strikt an die örtlichen Vorschriften für die Entsorgung von Schnittgut.
- 4) Bei der Außerbetriebnahme darf die Maschine nicht einfach in der Umwelt abgestellt werden, sondern muss gemäß der örtlichen Vorschriften an einen Wertstoffhof übergeben werden.

DIE MASCHINE KENNENLERNEN

BESCHREIBUNG DER MASCHINE UND EINSATZBEREICH

Diese Maschine ist ein Gartenmotorgerät, genauer gesagt ein handgeführter Rasenmäher.

Die Maschine besteht im Wesentlichen aus einem Motor, der in einem Gehäuse eingeschlossenes Schneidwerkzeug antreibt, und verfügt über Räder und einen Griff.

Der Bediener kann die Maschine führen und die Hauptsteuerungen betätigen, wobei er immer hinter dem Griff steht, also in Sicherheitsabstand zum rotierenden Schneidwerkzeug. Wenn der Bediener sich von der Maschine entfernt, werden der Motor und das rotierende Schneidwerkzeug innerhalb weniger Sekunden angehalten.

Bestimmungsgemäße Verwendung

Diese Maschine wurde entwickelt und hergestellt, um das Gras von Gärten und Rasenflächen zu mähen (und zu sammeln), deren Größe der Schnittleistung entspricht, wobei sie von einem Bediener handgeführt wird.

Das Vorhandensein von Zubehör oder spezifischen Vorrichtungen kann das Aufsammeln des gemähten Grases vermeiden oder einen "Mulching"-Effekt bewirken, bei dem das gemähte Gras am Boden verteilt wird.

Benutzer

Diese Maschine ist für die Benutzung durch Verbraucher, also Laien bestimmt. Diese Maschine ist für den „Hobbygebrauch“ bestimmt.

Nicht bestimmungsgemäße Verwendung

Jede andere Verwendung, die von der oben genannten abweicht, kann sich als gefährlich erweisen und Personen- und/oder Sachschäden verursachen.

Als nicht bestimmungsgemäße Verwendung gelten (beispielhaft):

- Transport von Personen, Kindern oder Tieren auf der Maschine;
- Mitfahren auf der Maschine;
- Verwenden der Maschine zum Ziehen oder Schieben von Lasten;
- Verwenden der Maschine für das Sammeln von Laub oder Abfall;
- Verwenden der Maschine zum Schneiden von Hecken oder zum Schneiden von anderen Pflanzen außer Rasen;
- Verwenden der Maschine durch mehr als eine Person;
- Betätigen des rotierenden Schneidwerkzeugs in graslosen Bereichen.

TYPENSCHILD UND MASCHINENBAUTEILE (siehe Abbildungen auf Seite ii)

1. Schalleistungspegel
2. CE-Kennzeichnung
3. Herstellungsjahr
4. Typ des Rasenmähers
5. Seriennummer
6. Name und Anschrift des Herstellers

7. Artikelnummer
8. Motordrehzahl
9. Gewicht in kg
10. Versorgungsspannung
- 10a. Elektrische Schutzart
11. Chassis
12. Motor
13. Schneidwerkzeug
14. Hinterer Auswurfschutz
15. Grasfangkorb
16. Griff
17. Bedienungsschalter
18. Klappe zum Batteriefach
19. Sicherheitsschlüssel (Abschaltvorrichtung)

MITGELIEFERTER BAUTEILE UND TYPENSCHILDER

21. Batterie (Akku)
- 21.1 Hersteller
- 21.2 Spannung und Leistung
22. Batterieladegerät
- 22.1 Hersteller
- 22.2 Netzspannung und -frequenz / Stromaufnahme
- 22.3 Ladespannung und -strom

Tragen Sie sofort nach dem Kauf der Maschine die Kennnummern (3 - 4 - 5) in die entsprechenden Felder auf der letzten Seite des Handbuchs ein.

Das Beispiel der Konformitätserklärung finden Sie auf der vorletzten Seite des Handbuchs.



Elektrische Geräte dürfen nicht mit dem Hausmüll entsorgt werden. Gemäß der EU-Richtlinie 2012/19/EU über elektrische und elektronische Altgeräte und ihrer Umsetzung in nationales Recht müssen Elektroaltgeräte getrennt gesammelt und einer umweltgerechten Wiederverwertung zugeführt werden. Werden die Geräte in einer Mülldeponie oder im Boden entsorgt, können die Schadstoffe das Grundwasser erreichen, in die Lebensmittelkette gelangen und so unserer Gesundheit und unserem Wohlbefinden schaden. Wenden Sie sich für weitergehende Informationen zur Entsorgung dieses Produkts an die verantwortliche Stelle für die Entsorgung von Hausmüll oder an Ihren Händler.

BESCHREIBUNG DER SYMBOLE AN DEN BEDIENELEMENTEN (wo vorgesehen)

30. ACHTUNG – Beim Starten des Motors wird gleichzeitig das Schneidwerkzeug eingeschaltet.
31. Stopp
32. Ein
33. Stromkreis aktiviert (Maschine eingeschaltet)

SICHERHEITSVORSCHRIFTEN - Ihr Rasenmäher muss mit Vorsicht benutzt werden. Aus diesem Grund wurden an der Maschine Symbole angebracht, die Sie auf die wichtigsten Vorsichtsmaßnahmen hinweisen. Die Bedeutung der Symbole ist nachstehend erklärt. Wir weisen auch noch einmal ausdrücklich auf die Sicherheitsnormen hin, die Sie im entsprechenden Kapitel dieser Gebrauchsanleitung finden.

Beschädigte oder unleserliche Etiketten bitte austauschen.

61. Achtung: Vor dem Gebrauch der Maschine die Bedienungsanleitung lesen.

62. Auswurfrisiko. Personen während des Betriebs vom Arbeitsbereich fernhalten.
 63. Nur für elektrische Rasenmäher mit Netzspeisung.
 64. Nur für elektrische Rasenmäher mit Netzspeisung.
 65. Auf das scharfe Schneidwerkzeug achten: Führen Sie nie Hände oder Füße ins Innere des Schneidwerkzeugs ein. Das Schneidwerkzeug dreht sich auch nach Ausschalten des Motors weiter. Die Abschaltvorrichtung vor der Wartung herausnehmen.
 66. Die Maschine nicht dem Regen oder Feuchtigkeit aussetzen.
 67. Auf das scharfe Schneidwerkzeug achten: Das Schneidwerkzeug dreht sich auch nach Ausschalten des Motors weiter.
71. Batterieladegerät mit Sicherheitstransformator.
 72. Nur in trockener Umgebung verwenden.
 73. Lesen Sie vor dem Gebrauch die Gebrauchsanweisungen.
 74. Den Akku nicht der Sonne aussetzen, wenn die Temperatur höher ist als 45°C.
 75. Den Akku nicht ins Wasser tauchen und nicht der Feuchtigkeit aussetzen.
 76. Die Batterien nicht ins Feuer werfen. EXPLOSIONSGEFAHR!

GEBRAUCHSVORSCHRIFTEN

HINWEIS - Die Übereinstimmung zwischen den Verweisen im Text und den entsprechenden Abbildungen (auf S. ix ff.) wird durch die Nummer vor jedem Abschnitt gegeben.

1. MONTAGE

HINWEIS Einige Komponenten der Maschine können bei der Lieferung bereits montiert sein.

⚠ ACHTUNG! Das Auspacken und die Montage müssen auf einer ebenen und stabilen Oberfläche erfolgen. Es muss genügend Platz zur Bewegung der Maschine und der Verpackung sowie die geeigneten Werkzeuge zur Verfügung stehen. Die Entsorgung der Verpackung muss gemäß den örtlichen Vorschriften erfolgen.

1.1a Montage des Griffs (Typ "I" - Modell 340)

Die unteren Teile rechts (11) und links (12) des Griffs in die entsprechenden Öffnungen einfügen und mit den mitgelieferten Schrauben (13) und Unterlegscheiben (13a) befestigen.

Den oberen Teil des Griffs (14) montieren und an den beiden unteren Teilen (11) und (12) mit den (zuvor aus ihren Löchern gelöst) oberen Handgriffen (15) blockieren, die in eines der beiden Löcher (3) oder (4) eingefügt werden, je nach gewünschter Arbeitshöhe.

Um die Haltekraft einzustellen, muss jeder Handgriff (15) gelöst und an seiner Achse so weit wie nötig an- oder abgeschraubt werden, um einen festen Halt des oberen Teils (14) an den beiden unteren Teilen des Griffs (11) und (12) zu gewährleisten, ohne dass allzu viel Kraft für das Ver- oder Entriegeln erforderlich ist.

Das Kabel (16) wie abgebildet an den Kabelhaltern (17) und (18) befestigen.

1.1b Montage des Griffs (Typ "II" - Modell 340)

Die unteren Teile rechts (11) und links (12) des Griffs in die entsprechenden Öffnungen einfügen und mit den mitgelieferten Schrauben (13) und Unterlegscheiben (13a) befestigen.

Den oberen Teil des Griffs (14) montieren und an den beiden unteren Teilen (11) und (12) mit den (zuvor aus ihren Löchern gelöst) oberen Drehknöpfen (15) blockieren, welche in eines der beiden Löcher (3) oder (4) eingefügt werden, je nach gewünschter Arbeitshöhe.

Das Kabel (16) wie abgebildet an den Kabelhaltern (17) und (18) befestigen.

1.1c Montage des Griffs (Typ "III" - Modell 380)

Die beiden schon vormontierten unteren Teile des Griffs (11) und (12) in Arbeitsstellung bringen, indem man den mit «>» gekennzeichneten Zahn AUSSCHLIESSLICH mit einer der beiden mit «1» oder «2» gekennzeichneten Aussparungen der Verzahnung in Übereinstimmung bringt, je nach gewünschter Höhe; daraufhin die beiden unteren Handgriffe (13) blockieren.

Die Position muss auf beiden Seiten die gleiche sein.

Den oberen Teil des Griffs (14) montieren und an den beiden unteren Teilen (11) und (12) mit den (zuvor aus ihren Löchern gelöst) oberen Handgriffen (15) blockieren, die in eines der beiden Löcher (3) oder (4) eingefügt werden, je nach gewünschter Arbeitshöhe.

Um die Haltekraft einzustellen, muss jeder Handgriff (15) gelöst und an seiner Achse so weit wie nötig an- oder abgeschraubt werden, um einen festen Halt des oberen Teils (14) an den beiden unteren Teilen des Griffs (11) und (12) zu gewährleisten, ohne dass allzu viel Kraft für das Ver- oder Entriegeln erforderlich ist.

Das Kabel (16) wie abgebildet an den Kabelhaltern (17) und (18) befestigen.

1.1d Montage des Griffs (Typ "IV" - Modell 380)

Die schon vormontierten beiden unteren Teile des Griffs (11) und (12) in Arbeitsstellung bringen, indem man den mit «>» gekennzeichneten Zahn AUSSCHLIESSLICH mit einer der beiden mit «1» oder «2» gekennzeichneten Aussparungen der Verzahnung in Übereinstimmung bringt, je nach gewünschter Höhe; daraufhin die beiden unteren Drehknöpfe (13) blockieren.

Die Position muss auf beiden Seiten die gleiche sein.

Den oberen Teil des Griffs (14) montieren und an den beiden unteren Teilen (11) und (12) mit den (zuvor aus ihren Löchern gelöst) oberen Drehknöpfen (15) blockieren, welche in eines der beiden Löcher (3) oder (4) eingefügt werden, je nach gewünschter Arbeitshöhe.

Das Kabel (16) wie abgebildet an den Kabelhaltern (17) und (18) befestigen.

1.2 Montage des Grasfangkorbs

Die beiden Seitenteile (1) und (2) des Grasfangkorbs verbinden, dann das Oberteil (3) montieren, dabei beachten, dass alle umlaufenden Nasen korrekt einrasten.

Den Handgriff (4) am oberen Teil des Grasfangkorbs montieren, indem man ihn in den entsprechenden Aussparungen einrasten lässt.

1.3 Herausnehmen und Laden der Batterie

Bei der Lieferung der Maschine befindet sich die Batterie in ihrem Fach und ist teilweise geladen.

Bevor man die Maschine benutzt, die Batterie herausnehmen und vollständig aufladen, wie im Punkt 4.4 angegeben.

2. BESCHREIBUNG DER BEDIENELEMENTE

HINWEIS Die Bedeutung der Symbole, die auf den Bedienelementen abgebildet sind, ist auf den vorangehenden Seiten beschrieben.

2.1 Sicherheitsschlüssel (Abschaltvorrichtung)

Die Aktivierung und die Ausschaltung des Stromkreises der Maschine erfolgen mit einem Sicherheitsschlüssel (Ausschaltvorrichtung), der sich im Batteriefach befindet. Die Klappe (1) öffnen und den Schlüssel (2) ganz einfügen, um den Motor anlassen zu können.

Um den Schlüssel abzugeben, muss man auf die Haltetasche drücken.

Wenn man den Schlüssel abzieht, wird der Stromkreis völlig deaktiviert, um einen unkontrollierten Gebrauch der Maschine zu verhindern.

2.2 Schalter mit Doppelfunktion

Der Motor wird durch einen Schalter mit Doppelfunktion betätigt, um ein ungewolltes Einschalten zu verhindern.

Zum Starten die Taste (2) drücken, einen der beiden Hebel (1) ziehen und 2-3 Sekunden warten, bevor der Motor anspringt.

ACHTUNG! Beim Starten des Motors wird gleichzeitig das Schneidwerkzeug eingeschaltet.

Beim Loslassen beider Hebel (1) bleibt der Motor automatisch stehen.

2.3 Einstellung der Schnitthöhe

Die Einstellung der Schnitthöhe erfolgt mit Hilfe des dafür bestimmten Hebels (1).

DER ARBEITSGANG IST BEI STILLSTEHENDEM SCHNEIDWERKZEUG DURCHZUFÜHREN.

3. MÄHEN DES GRASES

• Autonomie der Batterie

Die Autonomie der Batterie (und damit die Rasenfläche, die bearbeitet werden kann, bevor man erneut aufladen muss) wird vor allem beeinflusst durch:

- Umweltfaktoren, die einen höheren Energiebedarf zur Folge haben:
 - Schnitt von dichtem, hohem, feuchtem Gras;
- Verhaltensweisen des Bedieners, der vermeiden sollte:
 - häufiges Ein- und Ausschalten während der Arbeit;
 - eine zu geringe Schnitthöhe im Vergleich zum Rasenzustand;
 - eine zu hohe Geschwindigkeit der Vorwärtsbewegung für die Menge des zu schneidenden Grasses;

ELECTRONIC RPM ADAPTOR

Diese Maschine verfügt über ein elektronisches System „ELECTRONIC RPM ADAPTOR“, das die Drehzahl des Motors je nach zum Grasschneiden notwendiger Kraft regelt. Das System „ELECTRONIC RPM ADAPTOR“ optimiert die Autonomie der Batterie.

Bei kurzem Gras (geringere Beanspruchung) arbeitet die Maschine mit niedrigeren Drehzahlen (geringere Lärmbelastung) und erhöht damit die Autonomie der Batterie. Bei hohem Gras (höhere Beanspruchung) arbeitet die Maschine mit hohen Drehzahlen (höhere Lärmbelastung) und verringert damit die Autonomie der Batterie.

Um die Autonomie der Batterie zu optimieren, sollte man immer:

- das Gras schneiden, wenn der Rasen trocken ist;
- das Gras häufig schneiden, damit es nicht zu hoch wächst;
- eine größere Schnitthöhe einstellen, wenn das Gras sehr hoch ist und dann mit geringerer Höhe einen zweiten Schnitt durchführen;
- die Maschine bei sehr hohem Gras nicht in der „Mulching“ Funktion verwenden.

Falls man die Maschine für längere Arbeitseinsätze verwenden möchte, als von der Standardbatterie zugelassen, kann man:

- eine zweite Standardbatterie kaufen, um die leere Batterie sofort auszuwechseln, ohne die Kontinuität des Einsatzes zu beeinträchtigen;
- eine Batterie mit höherer Autonomie als die Standardbatterie kaufen (siehe 5.1).

HINWEIS Mit dieser Maschine kann der Rasen auf unterschiedliche Weise gemäht werden; vor Arbeitsbeginn sollte die Maschine entsprechend der gewünschten Schnittart eingestellt werden. DER ARBEITSGANG IST BEI AUSGESCHALTETEM MOTOR DURCHZUFÜHREN.

3.1a Vorbereitung für das Mähen und Sammeln des Grasses in der Grasfangeinrichtung:

- Den hinteren Auswurfschutz (1) anheben und die Grasfangeinrichtung (2) wie abgebildet einhängen.

3.1b Vorbereitung für das Mähen und hinterer Auswurf des Grasses:

- Die Grasfangeinrichtung abnehmen und sicherstellen, dass der hintere Auswurfschutz (1) stabil abgesenkt bleibt.

3.1c Vorbereitung für das Mähen und Feinschnitt des Grasses („Mulching“ Funktion – falls vorgesehen):

- Den hinteren Auswurfschutz (1) anheben, die Deflektorklappe (5) in die Auswurföffnung einsetzen und fest hineindrücken, bis das untere Profil korrekt am Rand der Auswurföffnung eingehängt ist.

Um die Deflektorklappe (5) zu entfernen, den hinteren Auswurfschutz (1) anheben und herausziehen, indem man ihn angehoben hält, so dass das untere Profil vom Rand der Auswurföffnung abgelöst wird.

3.2 Starten

Sicherstellen, dass die Batterie geladen und korrekt in ihren Sitz eingesetzt ist, wie im Punkt 4.4 angegeben.

Die Klappe (1) öffnen und den Sicherheitsschlüssel (2) ganz einfügen, bis er mit einem „Klick“ einrastet.

Zum Starten des Motors den Sicherheitsschalter (4) drücken und einen der beiden Hebel (3) des Schalters anziehen.

3.3 Mähen des Grasses

Der Rasen sieht besser aus, wenn man immer mit gleicher Schnitthöhe und abwechselnd in beide Richtungen mäht. Wenn der Grasfangkorb zu voll ist, wird das Gras nicht mehr effizient eingesammelt und das Geräusch des Rasenmähers ändert sich.

Den Grasfangkorb abnehmen und ausleeren.

- den Hebelschalter loslassen und abwarten, bis das

- Schneidwerkzeug anhält;
- den hinteren Auswurfschutz anheben, den Handgriff greifen und den Grasfangkorb abnehmen, sie dabei upright halten.
- Beim „Mulching“: Stets vermeiden, eine übermäßige Menge Gras zu schneiden. Es darf nie mehr als ein Drittel der Gesamthöhe des Grasses auf einmal geschnitten werden! Die Fahrgeschwindigkeit ist dem Zustand des Rasens und der Menge des zu mähenden Grasses anzupassen.

Empfehlungen für die Rasenpflege

Jede Grasart hat unterschiedliche Eigenschaften und kann daher eine andere Rasenpflege erfordern; beachten Sie immer die Hinweise auf der Verpackung der Rasensamen hinsichtlich der Schnitthöhe und übertragen Sie diese auf die Wachstumsbedingungen im jeweiligen Gartenbereich. Es muss beachtet werden, dass der Großteil der Grasarten aus einem Stängel und einem oder mehreren Blättern besteht. Wenn man die Blätter ganz abschneidet, wird der Rasen beschädigt und das Nachwachsen wird erschwert.

Im Allgemeinen gelten die folgenden Hinweise:

- ein zu tiefer Schnitt verursacht Ausrisse, Entwurzelungen des Rasens und ein „fleckiges“ Aussehen;
- im Sommer muss der Schnitt höher sein, um ein Austrocknen der Erde zu vermeiden;
- nasser Rasen darf nicht geschnitten werden; die Schnittwirkung des sich drehenden Schneidwerkzeugs wird durch das anhaftende Gras vermindert und verursacht Ausrisse im Rasen;
- bei besonders hohem Gras sollte ein Mähvorgang mit der höchsten Schnitthöhe der Maschine und ein zweiter Mähvorgang nach zwei oder drei Tagen ausgeführt werden.

3.4 Nach der Arbeit

Nach der Arbeit beide Hebel (1) loslassen. WARTEN SIE, BIS DAS SCHNEIDWERKZEUG STILLSTEHT, bevor Sie irgendeinen Eingriff am Rasenmäher durchführen. Die Klappe (2) öffnen und den Sicherheitsschlüssel (3) abziehen, indem man auf die Haltetasche drückt.

WICHTIG Falls der Motor wegen Überhitzung während des Betriebs anhält, muss man ca. 5 Minuten warten, bevor man ihn wieder starten kann.

4. ORDENTLICHE WARTUNG

Den Rasenmäher an einem trockenen Ort lagern.

WICHTIG Eine korrekte und sorgfältige Wartung ist notwendig, um die Einsatzsicherheit und die ursprünglichen Leistungen der Maschine aufrechtzuerhalten.

Jegliche Einstellung oder Wartungsarbeit muss bei ausgeschaltetem Motor und vom Stromnetz getrennter Maschine ausgeführt werden.

- Tragen Sie bei allen Reinigungs-, Wartungs- oder Einstellarbeiten immer feste Arbeitshandschuhe.
- Entfernen Sie nach jedem Mähvorgang Gras- und Schlammreste, die sich im Inneren des Chassis gesammelt haben, um zu vermeiden, dass diese in getrocknetem Zustand das Anlassen erschweren.

- Vergewissern Sie sich immer, dass die Lufteinlässe frei von Schmutz sind.

ACHTUNG! Den Sicherheitsschlüssel abziehen, bevor man die Maschine wegstellt und bevor man jegliche Reinigungs- oder Wartungsarbeit daran beginnt.

4.1 Senkrechte Lagerung (Modell 380)

Bei Bedarf kann die Maschine senkrecht, an einem Haken aufgehängt, verwahrt werden.

ACHTUNG! Stellen Sie sicher, dass der Haken und das entsprechende Befestigungssystem geeignet und in der Lage sind, das Gewicht der Maschine zu tragen; achten Sie darauf, dass Kinder oder Tiere nicht auf die Maschine klettern und das am Haken aufgehängte Gewicht belasten.

Hängen Sie die Maschine so auf, dass das Schneidwerkzeug zu einer Wand gerichtet oder angemessen abgedeckt ist, damit es auch bei unbeabsichtigter oder zufälliger Berührung von Personen, Kindern oder Tieren keine Gefahr darstellt.

Um die Maschine in senkrechter Position zu verwahren, die Handgriffe (1 - Typ „III“) freigeben oder die Drehknöpfe (2 - Typ „IV“) lösen und den Griff nach vorne drehen, so dass der mit «>» gekennzeichnete Zahn AUSSCHLIESSLICH mit der mit «S» gekennzeichneten Aussparung der Verzahnung übereinstimmt. Dann die Handgriffe (1 - Typ „III“) oder die Drehknöpfe (2 - Typ „IV“) blockieren. Die Position muss auf beiden Seiten die gleiche sein.

4.2 Wartung des Schneidwerkzeugs

Jeder Eingriff am Schneidwerkzeug sollte bei einem Fachbetrieb ausgeführt werden, wo die geeigneten Ausrüstungen zur Verfügung stehen.

Auf dieser Maschine ist die Verwendung von Schneidwerkzeugen mit dem in der Tabelle auf Seite ix angegebenen Code vorgesehen.

Aufgrund der Weiterentwicklung des Produkts könnte das oben genannte Schneidwerkzeug im Laufe der Zeit durch ein anderes ersetzt werden, das gleiche Eigenschaften der Austauschbarkeit und Betriebssicherheit aufweist.

Das Schneidwerkzeug (2) mit dem Code dem Boden zugewandt wieder montieren und dabei wie in der Abbildung gezeigt vorgehen.

Die Zentralschraube (1) mit einem Drehmomentschlüssel, der auf 30 Nm (für das Modell 340) oder auf 16-20 Nm (für das Modell 380) eingestellt ist, festziehen.

4.3 Reinigung der Maschine

Keine Wasserstrahlen benutzen und vermeiden, dass der Motor und die elektrischen Bauteile nass werden. Für die Reinigung des Chassis keine ätzenden Flüssigkeiten verwenden.

4.4 AUFLADEN UND UMGANG MIT DER BATTERIE

HINWEISE

- Die Batterie muss in Umgebungen mit einer Temperatur zwischen +7°C und +40°C aufbewahrt werden. Falls die Maschine in Umgebungen abgestellt wird, in denen diese Grenzen über- oder unterschritten werden könnten, sollte man die Batterie herausnehmen und an einem ge-

eigneten Ort lagern.

2. Während des Gebrauchs ist die Batterie gegen die vollständige Entladung durch eine Schutzvorrichtung geschützt, die die Maschine ausschaltet und ihren Betrieb blockiert.
3. Die Batterie verfügt über einen Schutz, der das Aufladen verhindert, wenn die Umgebungstemperatur nicht zwischen 0 und +45°C liegt.
4. Die Batterie kann jederzeit auch teilweise aufgeladen werden, ohne dass man Gefahr läuft, sie zu beschädigen.

4.4a Kontrolle des Ladezustands der Batterie

Um den Ladezustand der Batterie (4) zu überprüfen, den Druckknopf (4a) drücken, der vier LED-Anzeigen (4b) mit folgender Bedeutung aktiviert:

LED	Autonomie der Batterie
4 GRÜN	100%
3 GRÜN	70%
2 GRÜN	45%
1 GRÜN	10% - Die Batterie aufladen
Keine	Die Batterie hat eine Ladung von weniger als 10% und muss sofort aufgeladen werden. Wenn nach 30 Minuten Ladezeit nicht mindestens eine LED-Anzeige aufleuchtet, ist die Batterie defekt und muss ausgewechselt werden.

4.4b Herausnehmen und Laden der Batterie

Nach jedem Arbeitseinsatz sollte die Batterie aufgeladen werden.

Um die Batterie zu laden:

- die Klappe (1) öffnen und den Sicherheitsschlüssel (2) abziehen;
- die untere Lasche (3) drücken und die Batterie (4) herausnehmen;
- die Batterie (4) in ihren Sitz am Batterieladegerät (5) einsetzen und fest eindrücken;
- das Batterieladegerät (5) an eine Stromsteckdose anschließen, deren Spannung der auf dem Typenschild angegebenen entspricht.

Die Ladezeit beträgt ca.

1,5 – 3,5 Stunden, je nach Kapazität der Batterie und Restladung.

Das Batterieladegerät (5) ist ein Diagnose-Ladegerät, d.h. eine LED liefert die Informationen zum Zustand der Batterie und der Ladung nach der folgenden Tabelle:

LED (5a)	Bedeutung
GRÜN (Blinkend)	Batterie wird geladen
GRÜN	Batterie vollständig geladen
ROT	Batterie überhitzt: Die Batterie herausnehmen und sie mindestens 30 Minuten lang abkühlen lassen
Aus	Batterie fehlt oder ist nicht korrekt eingesetzt

ROT (Blinkend)	Anomalie beim Aufladen und möglicherweise Batterie defekt; in diesem Fall die Batterie herausnehmen und sie innerhalb von 2 Stunden wieder einsetzen: Wenn die LED den Ladezustand anzeigt, ist die Batterie in gutem Zustand und das Aufladen kann regulär erfolgen. Anderenfalls: <ul style="list-style-type: none"> - das Batterieladegerät vom Stromnetz abtrennen und nach einigen Minuten wieder anschließen; - die Batterie aus dem Batterieladegerät nehmen und nach einigen Minuten wieder einsetzen. Wenn nach diesen Versuchen die LED (5b) nicht den Ladezustand anzeigt und weiter blinkt, ist die Batterie defekt und muss ausgewechselt werden.
----------------	--

4.4c Einbau der Batterie in der Maschine

Nach abgeschlossenem Laden:

- die untere Lasche (3) drücken und die Batterie (4) herausnehmen (vermeiden Sie es, die geladene Batterie länger im Ladegerät zu lassen);
- das Batterieladegerät (5) vom Stromnetz trennen
- die Klappe (1) der Maschine öffnen, die Batterie (4) in ihren Sitz in der Maschine einsetzen und sie fest eindrücken, um sie in ihrer Position zu blockieren und den elektrischen Kontakt herzustellen.
- die Klappe (1) wieder fest schließen.

5. ZUBEHÖR

ACHTUNG! Für Ihre Sicherheit ist es strengstens verboten, anderes Zubehör als das in der folgenden Liste genannte zu montieren. Diese Zubehörteile wurden speziell für das Modell und den Typ Ihrer Maschine entwickelt.

5.1 Batterien zur Auswahl

Es stehen Batterien von unterschiedlicher Kapazität zur Verfügung, um sich den spezifischen Betriebsanforderungen anzupassen. Die Liste der für diese Maschine zugelassenen Batterien finden Sie in der Tabelle auf S. «ix».

6. DIAGNOSE

Was tun wenn ...	
Ursache des Problems	Abhilfemaßnahme
1. Bei Betätigung des Schalters springt der Motor nicht an	
Sicherheitsschlüssel fehlt oder ist nicht korrekt eingesteckt	Den Schlüssel bis zum "Klick" einfügen (siehe 3.2)
Batterie fehlt oder ist nicht korrekt eingesetzt	Die Klappe öffnen und sicherstellen, dass die Batterie richtig untergebracht ist (siehe 4.4)
Entladene Batterie	Den Ladezustand kontrollieren und die Batterie aufladen (siehe 4.4)

Ansprechen des Wärmeschutzes	Die Maschine abkühlen lassen
Der Motor startet nicht sofort	Den Schalter 1-3 Sekunden lang gedrückt halten (siehe 2.2)
2. Der Motor geht während der Arbeit aus	
Batterie nicht korrekt eingesetzt	Die Klappe öffnen und sicherstellen, dass die Batterie richtig untergebracht ist (siehe 4.4)
Entladene Batterie	Den Ladezustand kontrollieren und die Batterie aufladen (siehe 4.4)
Der Überhitzungsschutz hat ausgelöst	Mindestens 5 Minuten warten und dann die Maschine erneut starten
Verstopfungen, die die Drehung des Schneidwerkzeugs verhindern	Den Sicherheitsschlüssel abziehen, Arbeitshandschuhe anziehen und Gras oder Schmutz von der Unterseite der Maschine und/oder im Auswurfkanal entfernen
3. Der Motor läuft, aber das Schneidwerkzeug dreht sich nicht	
Befestigung des Schneidwerkzeugs gelockert	Sofort den Motor abstellen und sich an ein Kundendienstzentrum wenden (siehe 4.2)
4. Man nimmt übermäßige Geräusche und/oder Vibrationen während der Arbeit wahr	
Befestigung des Schneidwerkzeugs gelockert oder Schneidwerkzeug beschädigt	Sofort den Motor abstellen und sich an ein Kundendienstzentrum wenden (siehe 4.2)
5. Geringe Autonomie der Batterie	
Schwierige Einsatzbedingungen mit einer höheren Stromaufnahme	Den Einsatz optimieren (siehe 4.4)
Batterie unzureichend für die Arbeitsanforderungen	Eine zweite Batterie oder eine stärkere Batterie verwenden (siehe 5.2)
6. Das Batterieladegerät lädt die Batterie nicht auf (rote LED eingeschaltet oder blinkend)	
Batterie nicht korrekt in das Ladegerät eingesetzt	Kontrollieren, ob sie korrekt eingesetzt ist (siehe 4.4)
Nicht geeignete Umgebungsbedingungen	Das Laden in einer Umgebung mit geeigneter Temperatur ausführen (siehe 4.4)
Kontakte verschmutzt	Die Kontakte reinigen
7. Das Batterieladegerät lädt die Batterie nicht auf (keine LED eingeschaltet)	

Fehlende Spannung am Batterieladegerät	Kontrollieren, ob der Stecker eingesteckt ist und ob Spannung an der Steckdose anliegt
Batterieladegerät defekt	Durch ein Original-Ersatzteil ersetzen

In jeder anderen Situation, die hier nicht aufgeführt ist, wenden Sie sich bitte an Ihren Händler oder an ein Kundendienstzentrum.



ΚΑΝΟΝΕΣ ΑΣΦΑΛΕΙΑΣ να τηρούνται σχολαστικά

A) ΕΚΠΑΙΔΕΥΣΗ

- 1) ΠΡΟΣΟΧΗ! Διαβάστε τις οδηγίες πριν χρησιμοποιήσετε το μηχάνημα. Εξοικειωθείτε με τους λεβιέδες και τη χρήση του μηχανήματος. Μάθετε να σταματάτε γρήγορα τον κινητήρα. Η μη τήρηση των προειδοποιήσεων και των οδηγιών μπορεί να προκαλέσει ηλεκτροπληξία, πυρκαγιά ή/και σοβαρούς τραυματισμούς. Φυλάξτε το φυλλάδιο προειδοποιήσεων και οδηγιών για μελλοντική χρήση.
- 2) Μην επιτρέπετε να χειρίζονται το μηχάνημα παιδιά ή άτομα που δεν γνωρίζουν το χειρισμό του μηχανήματος. Η τοπική νομοθεσία μπορεί να ορίζει την ελάχιστη ηλικία του χειριστή.
- 3) Αυτή η συσκευή μπορεί να χρησιμοποιηθεί από παιδιά ηλικίας 8 ετών και επάνω καθώς και από άτομα με μειωμένες φυσικές, πνευματικές ή αισθητήριες ικανότητες ή χωρίς εμπειρία και γνώση, αν επιτηρούνται ή καθοδηγούνται κατά τη χρήση της συσκευής με ασφαλή τρόπο και με τη σωστή κατανόηση των εμπλεκόμενων κινδύνων. Τα παιδιά δεν θα πρέπει να παίζουν με τη συσκευή. Ο προγραμματισμένος καθαρισμός και συντήρηση δεν θα πρέπει να πραγματοποιούνται από παιδιά και χωρίς επιτήρηση.
- 4) Μη χρησιμοποιείτε ποτέ το χλοοκοπτικό όταν βρίσκονται κοντά άνθρωποι, ειδικά παιδιά, ή και ζώα.
- 5) Μη χρησιμοποιείται ποτέ το μηχάνημα σε περίπτωση που ο χειριστής βρίσκει σε κατάσταση κόπωσης ή αδιαθεσίας ή εάν έχει πάρει φάρμακα, ναρκωτικά ή ουσίες που μειώνουν τα αντανακλαστικά και την προσοχή του.
- 6) Να θυμάστε ότι ο χειριστής ή ο χρήστης είναι υπεύθυνοι για τα ατυχήματα και τα απρόοπτα που μπορεί να συμβούν σε άλλα άτομα ή στην ιδιοκτησία τους. Είναι ευθύνη του χειριστή η εκτίμηση των πιθανών κινδύνων του εδάφους, καθώς και η λήψη όλων των αναγκαίων μέτρων για την ασφάλεια, ιδιαίτερα σε επικλινή, ανώμαλα, ολισθηρά ή ασαφή εδάφη.
- 7) Σε περίπτωση μεταπώλησης ή δανεισμού του μηχανήματος, βεβαιωθείτε ότι ο χρήστης έχει διαβάσει τις παρούσες οδηγίες χρήσης.

B) ΠΡΟΚΑΤΑΡΚΤΙΚΕΣ ΕΝΕΡΓΕΙΕΣ

- 1) Κατά τη χρήση του μηχανήματος πρέπει να φοράτε πάντα ανθεκτικά αντιολισθητικά υποδήματα εργασίας και μακριά παντελόνια. Μη χρησιμοποιείτε το μηχάνημα ξυπόλυτοι ή με ανοιχτά πέδιλα. Αποφύγετε την χρήση αλυσίδων, καδενών και ιματισμού με αιωρούμενα μέρη ή με κορδόνια και γραβάτες. Δέστε τα μακριά μαλλιά. Χρησιμοποιείτε πάντα ωτοασπίδες.
- 2) Ελέγξτε καλά όλο το χώρο εργασίας και αφαιρέστε οτιδήποτε θα μπορούσε να εκτοξευτεί από το μηχάνημα ή να καταστρέψει τη μονάδα κοπής και τον κινητήρα (πέτρες, σύρματα, κόκαλα, κλπ.).
- 3) Πριν τη χρήση κάνετε έναν γενικό έλεγχο του μηχανήματος και ειδικότερα:
 - την όψη του συστήματος κοπής, ελέγχοντας εάν οι βίδες και η μονάδα κοπής παρουσιάζουν φθορές ή βλάβες. Αντικαταστήστε σλόκληρο το σύστημα κοπής και τις βίδες που έχουν υποστεί ζημιά ή φθαρεί, ώστε να διατηρήσετε την ισορροπία. Οι επεμβάσεις αυτές πρέπει

- να εκτελούνται μόνο από το εξειδικευμένο Συνεργείο.
- Ο μοχλός ασφαλείας θα πρέπει να κινείται ελεύθερα, χωρίς εμπόδια και όταν απελευθερωθεί πρέπει να επανέρχεται αυτόματα και γρήγορα στη θέση του νεκρού, προκαλώντας την ακινητοποίηση του συστήματος κοπής.
- 4) Πριν αρχίσετε την εργασία, τοποθετείτε πάντα τις προστασίες εξόδου (κάδο περισυλλογής, προστασία πλευρικής ή οπίσθιας αποβολής).

C) ΚΑΤΑ ΤΗ ΧΡΗΣΗ

- 1) Εργάζεστε μόνο στο φως της ημέρας ή με καλό τεχνητό φωτισμό και σε κατάσταση άρτιας ορατότητας. Απομακρύνετε άτομα, παιδιά και ζώα από την περιοχή εργασίας.
- 2) Αν είναι δυνατόν, αποφεύγετε να εργάζεστε πάνω σε βρεγμένη χλόη. Αποφύγετε την εργασία υπό βροχή και υπό τον κίνδυνο καταιγίδας. Μη χρησιμοποιείτε το μηχάνημα σε συνθήκες κακοκαιρίας, ιδίως εάν υπάρχει πιθανότητα αστραπών.
- 3) Μην εκθέτετε το μηχάνημα στη βροχή ή σε υγρασία. Το νερό που διεισδύει στο εργαλείο αυξάνει τον κίνδυνο ηλεκτροπληξίας.
- 4) Σε επικλινή εδάφη προσέξτε να μη χάσετε την ισορροπία σας.
- 5) Ποτέ να μην τρέχετε, αλλά να περπατάτε. Αποφεύγετε να σας τραβά το χλοοκοπτικό.
- 6) Δίνετε ιδιαίτερη προσοχή όταν πλησιάζετε σε εμπόδια που θα μπορούσαν να μειώσουν την ορατότητα.
- 7) Σε επικλινή εδάφη η κοπή πρέπει να γίνεται εγκάρσια και ποτέ προς τη φορά ανέμου/καθόδου, δίνοντας ιδιαίτερη προσοχή στις αλλαγές κατεύθυνσης και στην αποφυγή εμποδίων από τους τροχούς (πέτρες, κλαδιά, ρίζες κλπ.) που θα μπορούσαν να προκαλέσουν πλαγιολίσθηση ή απώλεια ελέγχου του μηχανήματος.
- 8) Το μηχάνημα δεν πρέπει να χρησιμοποιείται σε εδάφη με κλίση άνω των 20°, ανεξαρτήτως φοράς κίνησης.
- 9) Απαιτείται ιδιαίτερη προσοχή όταν τραβάτε το χλοοκοπτικό προς το μέρος σας. Κοιτάξτε πίσω σας πριν ξεκινήσετε και κατά τη διάρκεια της όπισθεν για να βεβαιωθείτε ότι δεν υπάρχουν εμπόδια.
- 10) Ακινητοποιήστε το σύστημα κοπής όταν γέρνετε το χλοοκοπτικό για τη μεταφορά, όταν διασχίζετε επιφάνειες χωρίς χλόη και όταν μεταφέρετε το χλοοκοπτικό από τη προς την περιοχή που πρέπει να κόψετε.
- 11) Προσοχή στην κίνηση των οχημάτων όταν χρησιμοποιείτε το μηχάνημα κοντά στο δρόμο.
- 12) Μη χρησιμοποιείτε ποτέ το μηχάνημα όταν τα προστατευτικά έχουν πάθει ζημιά ή χωρίς τον κάδο περισυλλογής και την προστασία πλευρικής ή οπίσθιας αποβολής.
- 13) Δώστε πολύ προσοχή κοντά σε κρημνούς, ορύγματα ή τάφρους.
- 14) Βάλτε σε λειτουργία τον κινητήρα με προσοχή ακολουθώντας τις οδηγίες και κρατώντας τα πόδια μακριά από το σύστημα κοπής.
- 15) Κατά την εκκίνηση και τα δύο χέρια θα πρέπει να βρίσκονται στη λαβή.
- 16) Μη γέρνετε το χλοοκοπτικό για να το θέσετε σε λειτουργία. Η επιφάνεια εκκίνησης πρέπει να είναι επίπεδη και χωρίς εμπόδια ή υψηλή χλόη.
- 17) Μην πλησιάζετε χέρια ή πόδια δίπλα ή κάτω από τα

περιστροφόμενα τμήματα. Να στέκεστε πάντα μακριά από την έξοδο της χλόης.

18) Μη σηκώνετε ή μεταφέρετε το χλοοκοπτικό όταν ο κινητήρας βρίσκεται σε λειτουργία.

19) Μην τροποποιείτε ή απενεργοποιείτε τα συστήματα ασφαλείας.

20) Στο αυτοκινούμενο μοντέλο, ξεκομπλάρετε τη μετάδοση κίνησης στους τροχούς πριν βάλετε σε λειτουργία τον κινητήρα.

21) Χρησιμοποιείτε μόνον εξαρτήματα που έχει εγκρίνει ο κατασκευαστής του μηχανήματος.

22) Μη χρησιμοποιείτε το μηχάνημα εάν τα εξαρτήματα/εργαλεία δεν έχουν τοποθετηθεί στα προβλεπόμενα σημεία.

23) Ξεκομπλάρετε το σύστημα κοπής, σταματήστε τον κινητήρα και αφαιρέστε το κλειδί (βεβαιωθείτε ότι όλα τα κινούμενα μέρη έχουν ακινητοποιηθεί):

– Κατά τη μεταφορά του μηχανήματος.

– Κάθε φορά που αφήνετε το χλοοκοπτικό χωρίς επίτηρηση.

– Πριν την αποκατάσταση των αιτιών εμπλοκής ή την απόφραξη της εξόδου της χλόης.

– Πριν ελέγξετε, καθαρίσετε ή κάνετε επεμβάσεις στο μηχάνημα.

– Εάν χτυπήσετε κάποιο ξένο σώμα. Ελέγξτε αν ενδεχομένως το μηχάνημα έχει υποστεί ζημιές και εκτελέστε τις απαραίτητες επισκευές πριν χρησιμοποιήσετε και πάλι το μηχάνημα.

24) Ακινητοποιείτε το σύστημα κοπής και τον κινητήρα:

– Κάθε φορά που αφαιρείτε ή τοποθετείτε τον κάδο περισυλλογής.

– Κάθε φορά που αφαιρείτε ή τοποθετείτε τον πλευρικό εκτροπέα αποβολής.

– Πριν ρυθμίσετε το ύψος κοπής, εάν η ρύθμιση αυτή δεν μπορεί να γίνει από τη θέση του χειριστή.

25) Κατά την εργασία, διατηρείτε πάντα την απόσταση ασφαλείας από το περιστρεφόμενο σύστημα κοπής, η οποία παρέχεται από τη χειρολαβή.

26) ΠΡΟΣΟΧΗ – Σε περίπτωση θραύσης ή ατυχημάτων κατά τη διάρκεια της εργασίας, απενεργοποιήστε άμεσα τον κινητήρα και απομακρύνετε το μηχάνημα έτσι ώστε να μην προκληθούν άλλα ατυχήματα. Σε περίπτωση ατυχημάτων με τραυματισμό, εφαρμόστε άμεσα τις καταλληλότερες για την περίπτωση διαδικασίες πρώτων βοηθειών και επικοινωνήστε με ένα νοσοκομείο για την κατάλληλη θεραπεία. Αφαιρέστε σχολαστικά ενδεχόμενα θραύσματα που μπορεί να προκαλέσουν ζημιές ή τραυματισμούς σε ανθρώπους ή ζώα, εάν μείνουν χωρίς επίτηρηση.

27) ΠΡΟΣΟΧΗ – Το επίπεδο θορύβου και κραδασμών που αναγράφεται στις παρούσες οδηγίες, είναι οι μέγιστες τιμές χρήσης του μηχανήματος. Η χρήση μη ισορροπημένων εργαλείου κοπής, η υπερβολική ταχύτητα κίνησης και η απουσία συντήρησης συμβάλλουν σημαντικά στις εκπομπές θορύβου και στη δημιουργία κραδασμών. Κατά συνέπεια, είναι αναγκαίο να ληφθούν προληπτικά μέτρα για την εξάλειψη των πιθανών ζημιών λόγω της υψηλής στάθμης θορύβου και των κραδασμών. Φροντίστε για τη συντήρηση του μηχανήματος και φοράτε ωτοασπίδες, κάνοντας διαλείμματα κατά τη διάρκεια της εργασίας.

D) ΣΥΝΤΗΡΗΣΗ ΚΑΙ ΛΠΟΘΗΚΕΥΣΗ

1) ΠΡΟΣΟΧΗ – Αφαιρέστε το κλειδί και διαβάστε τις σχετικές οδηγίες πριν από οποιαδήποτε επέμβαση καθαρισμού ή συντήρησης. Φοράτε κατάλληλα ρούχα και γάντια εργασίας σε όλες τις περιπτώσεις κινδύνου για

τα χέρια.

2) ΠΡΟΣΟΧΗ! – Μη χρησιμοποιείτε ποτέ το μηχάνημα με φθαρμένα ή ελαττωματικά εξαρτήματα. Τα ελαττωματικά εξαρτήματα πρέπει να αντικαθίστανται και όχι να επισκευάζονται. Χρησιμοποιείτε μόνο γνήσια ανταλλακτικά: η χρήση μη γνήσιων ανταλλακτικών ή/και η λανθασμένη τοποθέτησή τους μπορεί να επηρεάσει την ασφάλεια του μηχανήματος, να προκαλέσει πυρκαγιές ή τραυματισμούς και απαλλάσσει τον κατασκευαστή από κάθε υποχρέωση ή ευθύνη.

3) Όλες οι επεμβάσεις συντήρησης και ρύθμισης που δεν περιγράφονται στο παρόν εγχειρίδιο πρέπει να εκτελούνται από την Αντιπροσωπεία ή από εξειδικευμένο συνεργείο, που διαθέτει τις αναγκαίες γνώσεις και τον εξοπλισμό για τη σωστή εκτέλεση των εργασιών, διατηρώντας τον αρχικό βαθμό ασφαλείας του μηχανήματος. Οι επεμβάσεις σε μη εξειδικευμένα συνεργεία και χωρίς τον κατάλληλο εξοπλισμό έχουν ως αποτέλεσμα την ακύρωση κάθε είδους Εγγυήσης και κάθε υποχρέωσης ή ευθύνης του Κατασκευαστή.

4) Μετά από κάθε χρήση, αφαιρείτε το κλειδί και ελέγχετε για ενδεχόμενες βλάβες του μηχανήματος.

5) Τα παξιμάδια και οι βίδες πρέπει να είναι καλά σφιγμένα, ώστε να είστε σίγουροι ότι το μηχάνημα λειτουργεί με ασφάλεια. Η τακτική συντήρηση είναι σημαντική για την ασφάλεια και για τη διατήρηση των επιδόσεων.

6) Ελέγχετε τακτικά εάν οι βίδες του συστήματος κοπής είναι καλά σφιγμένες.

7) Για κάθε επέμβαση, για την τοποθέτηση ή την αφαίρεση του συστήματος κοπής πρέπει να φοράτε γάντια εργασίας.

8) Όταν τροχίζετε το σύστημα κοπής, φροντίστε να είναι ισορροπημένο. Όλες οι ενέργειες που αφορούν το σύστημα κοπής (αφαίρεση, τρόχισμα, ζυγοστάθμιση, τοποθέτηση ή/και αντικατάσταση) είναι εργασίες που απαιτούν ειδικές γνώσεις καθώς και τη χρήση ειδικού εξοπλισμού. Για λόγους ασφαλείας θα πρέπει συνεπώς να εκτελούνται από εξειδικευμένο συνεργείο.

9) Κατά τις διαδικασίες ρύθμισης του μηχανήματος, δώστε προσοχή για την αποφυγή παγίδευσης των δακτύλων ανάμεσα στο κινούμενο σύστημα κοπής και τα σταθερά μέρη του μηχανήματος.

10) Μην αγγίζετε το σύστημα κοπής μέχρι να αφαιρέσετε το κλειδί και μέχρι την πλήρη ακινητοποίησή του. Κατά τις επεμβάσεις στο σύστημα κοπής, δώστε προσοχή στην πιθανότητα κίνησης του συστήματος κοπής, ακόμα και αν έχετε αφαιρέσει το κλειδί.

11) Ελέγχετε τακτικά τις προστασίες πλευρικής ή οπίσθιας αποβολής και τον κάδο περισυλλογής, προκειμένου να διαπιστώσετε εάν έχουν φθαρεί. Αντικαταστήστε τα ελαττωματικά εξαρτήματα.

12) Αντικαταστήστε τα αυτοκόλλητα με τις προειδοποιήσεις εάν έχουν φθαρεί.

13) Το μηχάνημα πρέπει να φυλάσσεται σε σημείο στο οποίο δεν έχουν πρόσβαση τα παιδιά.

14) Αφήστε τον κινητήρα να κρυώσει πριν τοποθετησετε το μηχάνημα σε οποιοδήποτε περιβάλλον.

15) Για να μειωθεί ο κίνδυνος πυρκαγιών, διατηρείτε το μηχάνημα και, ιδίως, τον κινητήρα καθαρό από χορτάρια, φύλλα ή υπερβολικό γράσο. Αδειάζετε τον κάδο περισυλλογής και μην αφήνετε δοχεία με κομμένη χλόη στο εσωτερικό του χώρου αποθήκευσης.

E) ΕΠΙΠΡΟΣΘΕΤΕΣ ΠΡΟΕΙΔΟΠΟΙΗΣΕΙΣ

1) Μη χρησιμοποιείτε το μηχάνημα σε χώρους με κίνδυνο έκρηξης, με εύφλεκτα υγρά, αέρια ή σκόνη. Τα ηλεκτρι-

- κά εργαλεία παράγουν σπινθήρες που μπορεί να προκαλέσουν την ανάφλεξη της σκόνης ή των αναθυμιάσεων.
- 2) Μην υπερφορτώνετε το μηχάνημα. Χρησιμοποιείτε κατάλληλο μηχάνημα για την εργασία. Το κατάλληλο μηχάνημα εκτελεί καλύτερα και ασφαλέστερα την εργασία, με την ταχύτητα για την οποία έχει μελετηθεί.
- 3) Για τη φόρτιση της μπαταρίας χρησιμοποιήστε μόνο φορτιστές που προτείνονται από τον κατασκευαστή. Ένας ακατάλληλος φορτιστής μπορεί να προκαλέσει ηλεκτροπληξία, υπερθέρμανση ή διαρροή διαβρωτικού υγρού από την μπαταρία.
- 4) Χρησιμοποιήστε μόνο τις ειδικές μπαταρίες που προβλέπονται για το εργαλείο σας. Η χρήση άλλων μπαταριών μπορεί να προκαλέσει τραυματισμούς και κινδύνους πυρκαγιάς.
- 5) Οι μπαταρίες σε κακή κατάσταση μπορούν να προκαλέσουν διαρροή υγρών. Αποφύγετε την επαφή με το υγρό. Σε περίπτωση ακούσιας επαφής, ξεπλύνετε με νερό. Σε περίπτωση επαφής του υγρού με τα μάτια, επικοινωνήστε με γιατρό. Τα υγρά της μπαταρίας μπορεί να προκαλέσουν ερεθισμούς στο δέρμα ή εγκαύματα.
- 6) Πριν την τοποθέτηση της μπαταρίας, βεβαιωθείτε ότι η συσκευή είναι απενεργοποιημένη. Η τοποθέτηση της μπαταρίας σε μια ηλεκτρική συσκευή μπορεί να προκαλέσει πυρκαγιά.
- 7) Φυλάξτε την μπαταρία που δεν χρησιμοποιείται μακριά από συνδετήρες, νομίσματα, κλειδιά, καρφιά, βίδες ή άλλα μικρά μεταλλικά αντικείμενα που θα μπορούσαν να προκαλέσουν βραχυκύκλωμα στις επαφές. Το βραχυκύκλωμα ανάμεσα στις επαφές της μπαταρίας μπορεί να προκαλέσει αναφλέξεις ή πυρκαγιές.
- 8) Ο συσσωρευτής δεν θα πρέπει να είναι ποτέ ανοικτός.
- 9) Μην πετάτε ποτέ τις χρησιμοποιημένες μπαταρίες στη φωτιά. – ΚΙΝΔΥΝΟΣ ΕΚΡΗΞΗΣ!
- 10) Συνδέετε το φορτιστή μόνο σε πρίζες με την τάση δικτύου που υποδεικνύεται στην πινακίδα αναγνώρισης.
- 11) Χρησιμοποιείτε μόνο γνήσιους συσσωρευτές.
- 12) Κατά τη διάρκεια παρατεταμένης χρήσης, ο συσσωρευτής μπορεί να θερμανθεί. Αφήστε τον να κρυσώσει πριν την φόρτιση.
- 13) Μην αφήνετε το συσσωρευτή και τον φορτιστή μπαταρίας κοντά σε παιδιά.
- 14) Μην χρησιμοποιείτε το φορτιστή σε περιοχές με παρουσία ατμών ή εύφλεκτων ουσιών.
- 15) Φορτίστε τους συσσωρευτές μόνο σε θερμοκρασίες από 10°C έως 40°C.
- 16) Μην φυλάτε ποτέ τους συσσωρευτές σε περιβάλλον με θερμοκρασία μεγαλύτερη των 40°C.
- 17) Μην προκαλείτε ποτέ βραχυκύκλωμα ανάμεσα στις επαφές των συσσωρευτών και μην τους συνδέετε με μεταλλικά αντικείμενα.
- 18) Κατά τη διάρκεια της μεταφοράς των συσσωρευτών, προσέξτε ώστε οι επαφές να μην συνδέονται μεταξύ τους και μην χρησιμοποιείτε μεταλλικά δοχεία για τη μεταφορά.
- 19) Το βραχυκύκλωμα του συσσωρευτή μπορεί να προκαλέσει έκρηξη. Σε κάθε περίπτωση, το βραχυκύκλωμα καταστρέφει το συσσωρευτή.
- 20) Ελέγξατε κανονικά αν το καλώδιο του φορτιστή είναι κατεστραμμένο. Αν το καλώδιο είναι κατεστραμμένο, θα πρέπει να αντικατασταθεί ο φορτιστής.
- 21) Επαναφορτίστε πλήρως τους συσσωρευτές, πριν τους φυλάξετε για την χειμερινή περίοδο.
- 22) Διατηρήστε το φορτιστή της μπαταρίας μακριά από βροχή ή υγρασία. Η εισροή νερού στον φορτιστή αυξάνει τον κίνδυνο ηλεκτροπληξίας.
- 23) Διατηρείτε το φορτιστή καθαρό. Η συσώρευση ακα-

θαρισών μπορεί να προκαλέσει ηλεκτροπληξία.

- 24) Μην χρησιμοποιείτε ποτέ το φορτιστή σε περιβάλλον με εύφλεκτες ουσίες ή πάνω σε εύφλεκτες επιφάνειες, όπως χαρτί, ύφασμα, κλπ. Κατά την φόρτιση, ο φορτιστής θερμαίνεται και μπορεί να προκαλέσει πυρκαγιά.
- 25) Ένας ελαττωματικός φορτιστής ή η λανθασμένη χρήση της μπαταρίας μπορεί να προκαλέσουν την έξοδο ατμών και να ερεθίσουν τις αναπνευστικές οδούς. Αερίστε το περιβάλλον με φρέσκο αέρα και επισκεφθείτε ένα γιατρό αν έχετε αμφιβολίες.
- 26) Καθαρίζετε περιοδικά τις σχισμές αερισμού της μπαταρίας με ένα μαλακό, στεγνό και καθαρό πινελάκι.

F) ΜΕΤΑΦΟΡΑ ΚΑΙ ΜΕΤΑΚΙΝΗΣΗ

- 1) Κάθε φορά που είναι αναγκαίο να μετακινήσετε, να ανυψώσετε, να μεταφέρετε ή να γείρετε το μηχάνημα:
- Φορέστε ανθεκτικά γάντια εργασίας.
 - Πιάστε το μηχάνημα σε σημεία που προσφέρουν ασφαλές κράτημα λαμβάνοντας υπόψη το βάρος και την κατανομή του
 - Χρησιμοποιήστε κατάλληλο αριθμό ατόμων για το βάρος του μηχανήματος, τα χαρακτηριστικά του μεταφορικού μέσου ή του σημείου φόρτωσης και εκφόρτωσης
 - Βεβαιωθείτε ότι η μετακίνηση του μηχανήματος δεν προκαλεί ζημιές ή τραυματισμούς.
- 2) Κατά τη μεταφορά, στερεώστε κατάλληλα το μηχάνημα με σχοινιά ή αλυσίδες.

G) ΠΡΟΣΤΑΣΙΑ ΤΟΥ ΠΕΡΙΒΑΛΛΟΝΤΟΣ

- 1) Η προστασία του περιβάλλοντος πρέπει να αποτελεί μια σημαντική και πρωταρχική πλευρά στη χρήση του μηχανήματος, προς όφελος της πολιτισμένης συμβίωσης και του περιβάλλοντος στο οποίο ζούμε. Αποφύγετε την πρόκληση ενοχλήσεων στους γείτονες.
- 2) Θηρέε αυστηρά την τοπική νομοθεσία για τη διάθεση υλικών συσκευασίας, ελαττωματικών εξαρτημάτων και οποιοδήποτε στοιχείο μπορεί να μολύνει το περιβάλλον. Αυτά τα απορρίμματα δεν πρέπει να διατίθενται με τα οικιακά απορρίμματα, αλλά πρέπει να συγκεντρώνονται χωριστά και να παραδίδονται στα ειδικά κέντρα συλλογής, που θα φροντίσουν για την ανακύκλωση των υλικών.
- 3) Θηρέε αυστηρά την τοπική νομοθεσία για τη διάθεση των υλικών από την κοπή.
- 4) Εάν αποφασίσετε να μην ξαναχρησιμοποιήσετε το μηχάνημα, μην το εγκαταλείπετε στο περιβάλλον, αλλά απευθυνθείτε σε εξουσιοδοτημένο κέντρο περισυλλογής σύμφωνα με την ισχύουσα νομοθεσία.

ΓΝΩΡΙΜΙΑ ΜΕ ΤΟ ΜΗΧΑΝΗΜΑ

ΠΕΡΙΓΡΑΦΗ ΤΟΥ ΜΗΧΑΝΗΜΑΤΟΣ ΚΑΙ ΤΟΥ ΠΕΔΙΟΥ ΧΡΗΣΗΣ

Αυτή το μηχάνημα είναι μια συσκευή κηπουρικής και συγκεκριμένα ένα χλοοκοπτικό με όρθιο χειριστή.

Το μηχάνημα αποτελείται από κύριο λόγο από έναν κινητήρα που ενεργοποιεί το σύστημα κοπής, το οποίο περιβάλλεται από ένα κάρτερ, με τροχούς και χειρολαβή.

Ο χειριστής είναι σε θέση να κατευθύνει το μηχάνημα και να χρησιμοποιήσει τα κύρια χειριστήρια παραμένοντας

πάντα πίσω από τη χειρολαβή και, συνεπώς, σε απόσταση ασφαλείας από το περιστρεφόμενο σύστημα κοπής. Η απομάκρυνση του χειριστή από το μηχάνημα προκαλεί την ακινητοποίηση του κινητήρα και του περιστρεφόμενου συστήματος κοπής μέσα σε λίγα δευτερόλεπτα.

Προβλεπόμενη χρήση

Αυτή το μηχάνημα έχει σχεδιαστεί και κατασκευαστεί για την κοπή (και περισυλλογή) της χλόης σε κήπους και περιοχές με χόρτα, με έκταση ανάλογη της ικανότητας κοπής υπό την παρουσία όρθιου χειριστή.

Η παρουσία παρελκόμενων ή ειδικών συστημάτων μπορεί να προκαλέσει την αποφυγή της συλλογής της κομμένης χλόης ή να παράγει το λεγόμενο "ψιλοτεμαχισμό" με εναπόθεση της κομμένης χλόης στο έδαφος.

Είδος χρήστη

Το μηχάνημα αυτό προορίζεται για χρήση από τους καταναλωτές, ήτοι από μη επαγγελματίες χειριστές. Το μηχάνημα αυτό προορίζεται για ερασιτεχνική χρήση.

Ακατάλληλη χρήση

Οποιαδήποτε άλλη χρήση από τις αναφερόμενες μπορεί να είναι επικίνδυνη και να προξενήσει βλάβες ή/και τραυματισμούς.

Ως ακατάλληλη χρήση (ενδεικτικά και όχι περιοριστικά) εννοείται:

- η μεταφορά ανθρώπων ή ζώων πάνω στο μηχάνημα,
- η άνοδος πάνω στο μηχάνημα,
- η χρήση του μηχανήματος για τη ρυμούλκηση ή το σπρώξιμο φορτίων,
- η χρήση του μηχανήματος για το μάζεμα φύλλων ή υπολειμμάτων,
- η χρήση του μηχανήματος για το κλάδεμα θάμνων ή για την κοπή άλλων φυτών,
- η χρήση του μηχανήματος από περισσότερα άτομα ταυτοχρόνως,
- η χρήση του περιστρεφόμενου συστήματος κοπής σε περιοχές χωρίς χλόη.

ΕΤΙΚΕΤΑ ΠΡΟΣΔΙΟΡΙΣΜΟΥ ΚΑΙ ΕΞΑΡΤΗΜΑΤΑ ΤΟΥ ΜΗΧΑΝΗΜΑΤΟΣ (βλ. εικόνες στη σελ. ii)

1. Στάθμη ακουστικής ισχύος
2. Σήμα συμμόρφωσης CE
3. Έτος κατασκευής
4. Τύπος χλοοκοπτικού
5. Αριθμός μητρώου
6. Όνομα και διεύθυνση του Κατασκευαστή
7. Κωδικός προϊόντος
8. Στροφές του κινητήρα
9. Βάρος σε kg
10. Τάση τροφοδοσίας
- 10a. Βαθμός ηλεκτρικής προστασίας

11. Πλαίσιο
12. Κινητήρας
13. Σύστημα κοπής
14. Προστασία οπίσθιας αποβολής
15. Κάδος περισυλλογής
16. Τιμόνι
17. Διακόπτης λειτουργίας

18. Θυρίδα πρόσβασης στο χώρο της μπαταρίας
19. Κλειδί ασφαλείας (Σύστημα απενεργοποίησης)

ΔΙΑΤΙΘΕΜΕΝΑ ΕΞΑΡΤΗΜΑΤΑ ΚΑΙ ΕΤΙΚΕΤΕΣ ΑΝΑΓΝΩΡΙΣΗΣ

21. Μπαταρία (συσσωρευτής)
- 21.1 Κατασκευαστής
- 21.2 Τάση και χωρητικότητα
22. Φορτιστής μπαταρίας
- 22.1 Κατασκευαστής
- 22.2 Τάση και συχνότητα τροφοδοσίας / Κατανάλωση
- 22.3 Τάση και ρεύμα φόρτισης

Αμέσως μετά την αγορά του μηχανήματος, αντιγράψτε τους αριθμούς προσδιορισμού (3 - 4 - 5) στον ειδικό χώρο, στην τελευταία σελίδα του εγχειριδίου.

Το παράδειγμα της δήλωσης συμμόρφωσης βρίσκεται στην προτελευταία σελίδα του εγχειριδίου.



Οι ηλεκτρικές συσκευές δεν πρέπει να διατίθενται με τα οικιακά απορρίμματα. Σύμφωνα με την Ευρωπαϊκή Οδηγία 2012/19/EU σχετικά με τα απορρίμματα ηλεκτρικών και ηλεκτρονικών συσκευών και τους εθνικούς κανονισμούς για την εφαρμογή της, οι ηλεκτρικές συσκευές απορριφθούν σε χωματερή ή στο έδαφος, οι βλαβερές ουσίες μπορεί να φτάσουν στον υδροφόρο ορίζοντα και να διεισδύσουν στην τροφική αλυσίδα προκαλώντας βλάβες στην υγεία σας. Για λεπτομερέστερες πληροφορίες σχετικά με τη διάθεση του προϊόντος, απευθυνθείτε στον αρμόδιο φορέα για τη διάθεση των οικιακών απορριμμάτων ή στον Αντιπρόσωπο.

ΠΕΡΙΓΡΑΦΗ ΤΩΝ ΣΥΜΒΟΛΩΝ ΣΤΑ ΧΕΙΡΙΣΤΗΡΙΑ (όπου υπάρχουν)

30. ΠΡΟΣΟΧΗ! - Η εκκίνηση του κινητήρα προκαλεί την ταυτόχρονη περιστροφή του συστήματος κοπής.
31. Σβήσιμο
32. Άναμμα
33. Ηλεκτρικό κύκλωμα ενεργοποιημένο (μηχάνημα αναμμένο)

ΚΑΝΟΝΕΣ ΑΣΦΑΛΕΙΑΣ - Το χλοοκοπτικό πρέπει να χρησιμοποιείται με προσοχή. Γι' αυτό το σκοπό πάνω στο μηχάνημα υπάρχουν ιδεογράμματα που σας υπενθυμίζουν τα κυριότερα μέτρα προφύλαξης κατά τη χρήση. Η σημασία τους εξηγείται παρακάτω. Συνιστάται επίσης να διαβάσετε με προσοχή τους κανονισμούς ασφαλείας που αναφέρονται στο ειδικό κεφάλαιο του παρόντος εγχειριδίου. Αντικαταστήστε τις κατεστραμμένες ή δυσανάγνωστες ετικέτες.

61. Προσοχή: Διαβάστε τις οδηγίες χρήσης πριν χρησιμοποιήσετε το μηχάνημα.
62. Κίνδυνος εκτόξευσης. Κατά τη χρήση, κρατάτε τα άτομα μακριά από την περιοχή εργασίας.
63. Μόνο για ηλεκτρικά χλοοκοπτικά με τροφοδοσία δικτύου.
64. Μόνο για ηλεκτρικά χλοοκοπτικά με τροφοδοσία δικτύου.

65. Προσοχή στο σύστημα κοπής: Μη βάζετε χέρια ή πόδια εντός του συστήματος κοπής. Το σύστημα κοπής συνεχίζει να περιστρέφεται ακόμα και μετά την απενεργοποίηση του κινητήρα. Αφαιρέστε το σύστημα απενεργοποίησης πριν τη συντήρηση.
66. Μην εκθέτετε το μηχανήμα στη βροχή ή στην υγρασία.
67. Προσοχή στο σύστημα κοπής: Το σύστημα κοπής συνεχίζει να περιστρέφεται ακόμα και μετά την απενεργοποίηση του κινητήρα.
71. Φορτιστής μπαταρίας με μετασχηματιστή ασφαλείας.
72. Χρησιμοποιείτε μόνο σε στεγνό περιβάλλον.
73. Διαβάστε με προσοχή τις οδηγίες πριν από τη χρήση.
74. Μην εκθέτετε το συσσωρευτή στον ήλιο όταν η θερμοκρασία είναι μεγαλύτερη από 45°C.
75. Μην βυθίζετε το συσσωρευτή στο νερό και μην τον εκθέτετε στην υγρασία.
76. Μην πετάτε τις μπαταρίες στη φωτιά. ΚΙΝΔΥΝΟΣ ΕΚΡΗΞΗΣ!

ΟΔΗΓΙΕΣ ΧΡΗΣΗΣ

ΣΗΜΕΙΩΣΗ - Η αντιστοιχία μεταξύ των αναφορών του κειμένου και των αντίστοιχων εικόνων (στις σελ. ix και επόμενες) βασίζεται στον αριθμό που προηγείται του τίτλου της κάθε παραγράφου.

1. ΟΛΟΚΛΗΡΩΣΗ ΤΗΣ ΣΥΝΑΡΜΟΛΟΓΗΣΗΣ

ΣΗΜΕΙΩΣΗ Το μηχανήμα μπορεί να διατίθεται με ορισμένα εξαρτήματα ήδη συναρμολογημένα.

ΠΡΟΣΟΧΗ! Η αποσυσκευασία και η ολοκλήρωση της συναρμολόγησης πρέπει να γίνονται πάνω σε επίπεδη και σταθερή επιφάνεια με επαρκή χώρο για τη μετακίνηση του μηχανήματος και των υλικών συσκευασίας, χρησιμοποιώντας πάντα τα κατάλληλα εργαλεία.

Η απόρριψη των υλικών συσκευασίας πρέπει να γίνεται σύμφωνα με την ισχύουσα νομοθεσία.

1.1a Τοποθέτηση του τιμονιού (Τύπου "I" - Μοντέλο 340)

Εισάγετε στις αντίστοιχες οπές το κάτω δεξιό (11) και αριστερό τμήμα (12) του τιμονιού και στερεώστε τα με τις βίδες (13) και τις ροδέλες (13a) που παρέχονται.

Συναρμολογήστε το πάνω τμήμα του τιμονιού (14) και ασφαλίστε το στα δύο κάτω τμήματα (11) και (12) με τις πάνω χειρολαβές (15) (που προηγουμένως αφαιρέσατε από τις αντίστοιχες οπές), τοποθετημένες σε μια από τις δύο οπές (3) ή (4) ανάλογα με το τελικό επιθυμητό ύψος. Για τη ρύθμιση της δύναμης συγκράτησης, θα πρέπει να ξεμπλοκάρτε κάθε χειρολαβή (15) και να την βιδώσετε ή να την ξεβιδώσετε στον άξονά της όσο χρειάζεται για να εξασφαλίσετε σταθερή στερέωση του πάνω τμήματος (14) στα δύο κάτω τμήματα του τιμονιού (11) και (12) χωρίς να χρειάζεται υπερβολική προσπάθεια για το μπλοκάρισμα ή το ξεμπλοκάρισμα.

Στερεώστε το καλώδιο (16) στα στηρίγματα (17) και (18) όπως υποδεικνύεται.

1.1b Τοποθέτηση του τιμονιού (Τύπου "II" - Μοντέλο 340)

Εισάγετε στις αντίστοιχες οπές το κάτω δεξιό (11) και αρι-

στερό τμήμα (12) του τιμονιού και στερεώστε τα με τις βίδες (13) και τις ροδέλες (13a) που παρέχονται.

Συναρμολογήστε το πάνω τμήμα του τιμονιού (14) και ασφαλίστε το στα δύο κάτω τμήματα (11) και (12) με τα πάνω πόμολα (15) (που προηγουμένως αφαιρέσατε από τις αντίστοιχες οπές), τοποθετημένα σε μια από τις δύο οπές (3) ή (4) ανάλογα με το τελικό επιθυμητό ύψος.

Στερεώστε το καλώδιο (16) στα στηρίγματα (17) και (18) όπως υποδεικνύεται.

1.1c Τοποθέτηση του τιμονιού (Τύπου "III" - Μοντέλο 380)

Μετακινήστε στη θέση εργασίας τα δύο κάτω τμήματα του τιμονιού (11) και (12), ήδη συναρμολογημένα, έτσι ώστε να συμπέσει το δόντι με την ένδειξη «>» ΑΠΟΚΛΕΙΣΤΙΚΑ με μία από τις δύο εσοχές με την ένδειξη «1» ή «2» των δοντιών, ανάλογα με το επιθυμητό ύψος και στη συνέχεια ασφαλίστε τις δύο κάτω χειρολαβές (13).

Η θέση θα πρέπει να είναι η ίδια και στις δύο πλευρές. Συναρμολογήστε το πάνω τμήμα του τιμονιού (14) και ασφαλίστε το στα δύο κάτω τμήματα (11) και (12) με τις πάνω χειρολαβές (15) (που προηγουμένως αφαιρέσατε από τις αντίστοιχες οπές), τοποθετημένες σε μια από τις δύο οπές (3) ή (4) ανάλογα με το τελικό επιθυμητό ύψος. Για τη ρύθμιση της δύναμης συγκράτησης, θα πρέπει να ξεμπλοκάρτε κάθε χειρολαβή (15) και να την βιδώσετε ή να την ξεβιδώσετε στον άξονά της όσο χρειάζεται για να εξασφαλίσετε σταθερή στερέωση του πάνω τμήματος (14) στα δύο κάτω τμήματα του τιμονιού (11) και (12) χωρίς να χρειάζεται υπερβολική προσπάθεια για το μπλοκάρισμα ή το ξεμπλοκάρισμα.

Στερεώστε το καλώδιο (16) στα στηρίγματα (17) και (18) όπως υποδεικνύεται.

1.1d Τοποθέτηση του τιμονιού (Τύπου "IV" - Μοντέλο 380)

Μετακινήστε στη θέση εργασίας τα δύο κάτω τμήματα του τιμονιού (11) και (12), ήδη συναρμολογημένα, έτσι ώστε να συμπέσει το δόντι με την ένδειξη «>» ΑΠΟΚΛΕΙΣΤΙΚΑ με μία από τις δύο εσοχές με την ένδειξη «1» ή «2» των δοντιών, ανάλογα με το επιθυμητό ύψος και στη συνέχεια ασφαλίστε τα δύο κάτω πόμολα (13).

Η θέση θα πρέπει να είναι η ίδια και στις δύο πλευρές. Συναρμολογήστε το πάνω τμήμα του τιμονιού (14) και ασφαλίστε το στα δύο κάτω τμήματα (11) και (12) με τα πάνω πόμολα (15) (που προηγουμένως αφαιρέσατε από τις αντίστοιχες οπές), τοποθετημένα σε μια από τις δύο οπές (3) ή (4) ανάλογα με το τελικό επιθυμητό ύψος. Στερεώστε το καλώδιο (16) στα στηρίγματα (17) και (18) όπως υποδεικνύεται.

1.2 Τοποθέτηση του κάδου περισυλλογής

Ενώστε μεταξύ τους τα δύο πλαϊνά εξαρτήματα (1) και (2) του κάδου περισυλλογής και στη συνέχεια τοποθετήστε το πάνω μέρος (3), ασφαλιζοντας σωστά όλους τους περιμετρικούς συνδέσμους.

Τοποθετήστε τη χειρολαβή (4) στο πάνω τμήμα του κάδου περισυλλογής, έως ότου ασφαλίσει στις ειδικές υποδοχές.

1.3 Αφαίρεση και επαναφόρτιση της μπαταρίας

Η μηχανή διαθέτει μπαταρία ελαφρώς φορτισμένη, εισηγμένη στο εδράνο της.

Πριν την χρήση της μηχανής, αφαιρέστε την μπαταρία και συνεχίστε με την πλήρωση της φόρτισης, όπως υποδεικνύεται στο σημείο 4.4.

2. ΠΕΡΙΓΡΑΦΗ ΤΩΝ ΧΕΙΡΙΣΤΗΡΙΩΝ

ΣΗΜΕΙΩΣΗ Η σημασία των συμβόλων στα χειριστήρια εξηγείται στις προηγούμενες σελίδες.

2.1 Κλειδί ασφαλείας (Σύστημα απενεργοποίησης)

Η ενεργοποίηση και η απενεργοποίηση του ηλεκτρικού κυκλώματος του μηχανήματος πραγματοποιούνται μέσω ενός κλειδιού ασφαλείας (Σύστημα απενεργοποίησης), που βρίσκεται στο εσωτερικό του χώρου μπαταρίας.

Ανοίξτε τη θυρίδα (1) και εισάγετε μέχρι τέρμα το κλειδί (2) που θα επιτρέψει την εκκίνηση του κινητήρα.

Για την αφαίρεση του κλειδιού, θα πρέπει να πιέσετε το γλωσσίδι ασφάλισης.

Αφαιρώντας το κλειδί, απενεργοποιείται πλήρως ο ηλεκτρικό κύκλωμα ώστε να εμποδίζεται η μη ελεγχόμενη χρήση του μηχανήματος.

2.2 Διακόπτης διπλής λειτουργίας

Ο κινητήρας ελέγχεται από ένα διπλό διακόπτη ώστε να αποφεύγεται η ακούσια εκκίνηση.

Για την εκκίνηση, πιέστε το κουμπί (2), τραβήξτε έναν εκ των δύο μοχλών (1) και περιμένετε 2-3 δευτερόλεπτα πριν ξεκινήσει ο κινητήρας.

ΠΡΟΣΟΧΗ! Η εκκίνηση του κινητήρα προκαλεί την ταυτόχρονη περιστροφή του συστήματος κοπής.

Ο κινητήρας σταματά αυτόματα αφήνοντας και τους δύο μοχλούς (1).

2.3 Ρύθμιση του ύψους κοπής

Η ρύθμιση του ύψους κοπής επιτυγχάνεται. Η ρύθμιση του ύψους κοπής επιτυγχάνεται μέσω του ειδικού μοχλού (1). ΕΚΤΕΛΕΣΤΕ ΑΥΤΗΝ ΤΗΝ ΕΝΕΡΓΕΙΑ ΜΕ ΤΟ ΣΥΣΤΗΜΑ ΚΟΠΗΣ ΑΚΙΝΗΤΟΠΟΙΗΜΕΝΟ.

3. ΚΟΠΗ ΤΗΣ ΧΛΟΗΣ

• Αυτονομία της μπαταρίας

Η αυτονομία της μπαταρίας (και η συνεπής η επιφάνεια κουρέματος πριν την επαναφόρτιση) εξαρτάται κυρίως από:

- περιβαλλοντικούς παράγοντες που προκαλούν μεγαλύτερη κατανάλωση ενέργειας:
 - κοπή με χαμηλή, ψηλή ή υγρή χλόη,
- συμπεριφορά του χειριστή, ο οποίος πρέπει να αποφεύγει:
 - συχνά σβησίματα και επανεκκινήσεις κατά τη διάρκεια της εργασίας,
 - πολύ χαμηλό ύψος κοπής σε σχέση με την κατάσταση της χλόης,
 - πολύ υψηλή ταχύτητα κίνησης σε σχέση με τη χλόη για κούρεμα,

ELECTRONIC RPM ADAPTOR

Αυτό το μηχανήμα διαθέτει ένα ηλεκτρονικό σύστημα "ELECTRONIC RPM ADAPTOR" που ρυθμίζει τον αριθμό στροφών του κινητήρα ανάλογα με την καταπόνηση που απαιτείται κατά την κοπή της χλόης.

Το σύστημα "ELECTRONIC RPM ADAPTOR" βελτιστοποιεί την αυτονομία της μπαταρίας.

Αν η χλόη είναι χαμηλή (λιγότερη καταπόνηση), το μηχανήμα λειτουργεί σε χαμηλό αριθμό στροφών (ακούγεται λιγότερος θόρυβος), αυξάνοντας την αυτονομία της

μπαταρίας.

Αν η χλόη είναι ψηλή (περισσότερη καταπόνηση), το μηχανήμα λειτουργεί σε υψηλό αριθμό στροφών (ακούγεται περισσότερος θόρυβος), μειώνοντας την αυτονομία της μπαταρίας.

Για τη μεγαλύτερη δυνατή αυτονομία είναι σκόπιμο:

- να κουρεύετε τη χλόη όταν είναι στεγνή,
- να κουρεύετε τη χλόη συχνά έτσι ώστε να μη φτάνει σε μεγάλο ύψος,
- να ρυθμίζετε μεγαλύτερο ύψος κοπής όταν η χλόη είναι πολύ υψηλή και να ακολουθεί δεύτερο πέρασμα με μικρότερο ύψος,
- να μη χρησιμοποιείτε τη λειτουργία ψιλοτεμαχισμού με πολύ υψηλή χλόη.

Σε περίπτωση που θέλετε να χρησιμοποιήσετε το μηχανήμα για μεγαλύτερο χρονικό διάστημα από αυτό που επιτρέπει η μπαταρία, μπορείτε:

- να αγοράσετε δεύτερη μπαταρία για να αντικαταστήσετε αμέσως την άδεια μπαταρία, χωρίς να διακόψετε τη χρήση,
- να αγοράσετε μπαταρία με μεγαλύτερη αυτονομία σε σχέση με την μπαταρία του μηχανήματος (βλ. 5.1).

ΣΗΜΕΙΩΣΗ Το μηχανήμα επιτρέπει την κοπή της χλόης με ποικίλους τρόπους. Πριν ξεκινήσετε την εργασία είναι σκόπιμο να προετοιμάσετε το μηχανήμα αναλόγως με τον επιθυμητό τρόπο κοπής. ΕΚΤΕΛΕΣΤΕ ΤΗ ΔΙΑΔΙΚΑΣΙΑ ΜΕ ΤΟΝ ΚΙΝΗΤΗΡΑ ΣΒΗΣΤΟ.

3.1a Προετοιμασία για κοπή και περισυλλογή της χλόης στον κάδο περισυλλογής:

- Σηκώστε την προσασία οπίσθιας αποβολής (1) και στερεώστε σωστά τον κάδο περισυλλογής (2) όπως στην εικόνα.

3.1b Προετοιμασία για κοπή και αποβολή της χλόης στο πίσω μέρος:

- Αφαιρέστε τον κάδο περισυλλογής και βεβαιωθείτε ότι η προσασία οπίσθιας αποβολής (1) παραμένει σταθερά χαμηλωμένη.

3.1c Προετοιμασία για κοπή και ψιλοτεμαχισμό της χλόης (λειτουργία «mulching» - αν προβλέπεται):

- Ανασηκώστε την προσασία οπίσθιας αποβολής (1), τοποθετήστε την τάπα εκτροπής (5) στο άνοιγμα αποβολής και πιέστε το μέχρι τέρμα έως ότου ασφαλιστεί σωστά το κάτω προφίλ στο άκρο του ανοίγματος αποβολής.

Για να αφαιρέσετε την τάπα εκτροπής (5), ανασηκώστε την προσασία οπίσθιας αποβολής (1) και αφαιρέστε την κρατώντας την ανασηκωμένη έτσι ώστε να απαφασίσει το κάτω προφίλ από το άκρο του στομίου αποβολής.

3.2 Εκκίνηση

Βεβαιωθείτε ότι η μπαταρία είναι φορτισμένη και σωστά τοποθετημένη στη θέση της, όπως υποδεικνύεται στο σημείο 4.4.

Ανοίξτε τη θυρίδα (1) και τοποθετήστε το κλειδί ασφαλείας (2) στην υποδοχή του έως το «κλικ».

Για να θέσετε σε λειτουργία τον κινητήρα, πατήστε το κουμπί ασφαλείας (4) και τραβήξτε έναν από τους δύο μοχλούς (3) του διακόπτη.

3.3 Κοπή της χλόης

Ο χορτοτάπητας θα είναι καλύτερος αν κάνετε πάντα το

κόψιμο στο ίδιο ύψος και εναλλακτικά προς τις δύο κατευθύνσεις.

Όταν ο κάδος περισυλλογής γεμίσει υπερβολικά, η περισυλλογή της χλόης δεν είναι πλέον δυνατή και ο θόρυβος του χλοοκοπτικού αλλάζει.

Για την αφαίρεση και εκκένωση του κάδου περισυλλογής,

- απελευθερώστε τον μοχλό διακόπτη και περιμένετε να ακινητοποιηθεί το σύστημα κοπής,

- ανασηκώστε την προστασία οπίσθιας αποβολής, πιάστε τη λαβή και αφαιρέστε τον κάδο περισυλλογής διατηρώντας τον σε κατακόρυφη θέση.

- **Για φιλοτεμαχισμό:** αποφύγετε πάντα την κοπή μεγάλης ποσότητα χλόης. Μην κόβετε ποτέ πάνω από το ένα τρίτο του συνολικού ύψους της χλόης σε ένα μόνο πέρασμα! Προσαρμόστε την ταχύτητα κίνησης στις συνθήκες του γκαζόν και στη ποσότητα της χλόης για κοπή.

Συμβουλές για τη φροντίδα του γκαζόν

Κάθε τύπος χλόης έχει διαφορετικά χαρακτηριστικά και μπορεί να χρειάζεται συνεπώς διαφορετική φροντίδα. Διαβάστε πάντα τις οδηγίες στις συσκευασίες των σπόρων όσον αφορά το ύψος κοπής σε σχέση με τις συνθήκες ανάπτυξης της περιοχής.

Θα πρέπει να έχετε υπόψη ότι το μεγαλύτερο τμήμα της χλόης αποτελείται από μίσχο και από ένα ή περισσότερα φύλλα. Εάν τα φύλλα κοπούν μεντελιώς, το γκαζόν καταστρέφεται και η ανάπτυξη θα είναι πιο δύσκολη.

Σε γενικές γραμμές ισχύουν οι ακόλουθες οδηγίες:

- η πολύ χαμηλή κοπή προκαλεί ξεριζώματα και αραιώσεις στο γκαζόν που αποκτά όψη με "κηλίδες",

- το καλοκαίρι η κοπή πρέπει να είναι πιο ψηλή για να αποφεύγεται η αποξήρανση του εδάφους,

- μην κόβετε τη χλόη όταν είναι βρεγμένη, καθώς μειώνεται η αποτελεσματικότητα του συστήματος κοπής για τη χλόη, η οποία προσκολλάται και προκαλεί ξεριζώματα στο γκαζόν,

- σε περίπτωση πολύ ψηλής χλόης, είναι σκόπιμο να εκτελείτε μια πρώτη κοπή με το μέγιστο επιτρεπτό ύψος από το μηχάνημα και στη συνέχεια ένα δεύτερο πέρασμα μετά από δύο ή τρεις ημέρες.

3.4 Τέλος εργασίας

Στο τέλος της εργασίας, αφήστε και τους δύο μοχλούς (1). ΠΕΡΙΜΕΝΕΤΕ ΝΑ ΑΚΙΝΗΤΟΠΟΙΗΘΕΙ ΤΟ ΣΥΣΤΗΜΑ ΚΟΠΗΣ πριν από οποιαδήποτε επέμβαση στο χλοοκοπτικό.

Ανοίξτε τη θυρίδα (2) και αφαιρέστε το κλειδί ασφαλείας (3), πιέζοντας το γλωσσίδι ασφαλείας.

ΣΗΜΑΝΤΙΚΟ! Σε περίπτωση που ο κινητήρας υπερθερμανθεί και σταματήσει κατά τη διάρκεια της εργασίας, πρέπει να περιμένετε περίπου 5 λεπτά πριν τον ξαναβέσετε σε λειτουργία.

4. ΤΑΚΤΙΚΗ ΣΥΝΤΗΡΗΣΗ

Φυλάσσετε το χλοοκοπτικό σε στεγνό μέρος.

ΣΗΜΑΝΤΙΚΟ! Η τακτική και επιμελής συντήρηση είναι απαραίτητη για να διατηρείται το επίπεδο ασφαλείας και οι αρχικές επιδόσεις του μηχανήματος με την πάροδο του χρόνου.

Κάθε διαδικασία ρύθμισης ή συντήρησης θα πρέπει να εκτελείται με τον κινητήρα σταματημένο, με το μηχάνημα αποσυνδεδεμένο από την πρίζα.

1) Φορέστε ανθεκτικά γάντια εργασίας πριν από κάθε επέμβαση καθαρισμού, συντήρησης ή ρύθμισης του μηχανήματος.

2) Μετά από κάθε κοπή καθαρίζετε τα υπολείμματα χλόης και λάσπης που συγκεντρώνονται στο εσωτερικό του πλαισίου ούτως ώστε να μην ξεραθούν καθιστώντας δύσκολη την επόμενη εκκίνηση.

3) Βεβαιωθείτε ότι οι εισοδοί αέρα είναι πάντοτε ελεύθερες από υπολείματα.

ΠΡΟΣΟΧΗ! Αφαιρείτε το κλειδί ασφαλείας πριν αποθηκεύσετε το μηχάνημα και πριν ξεκινήσετε οποιαδήποτε επέμβαση καθαρισμού ή συντήρησης.

4.1 Αποθήκευση σε κατακόρυφη θέση (Μοντέλο 380)

Σε περίπτωση ανάγκης, το μηχάνημα μπορεί να τοποθετηθεί κάθετα, κρεμασμένο σε ένα γάντζο.

ΠΡΟΣΟΧΗ! Βεβαιωθείτε ότι το άγκιστρο και το σχετικό σύστημα στήριξης είναι κατάλληλα και αντέχουν το βάρος του μηχανήματος. Προσέξτε ώστε παιδιά ή ζώα να μην κρέμονται από το μηχάνημα αυξάνοντας το φορτίο στο γάντζο.

Κρεμάστε το μηχάνημα με τρόπο ώστε το σύστημα κοπής να είναι στραμμένο προς τον τοίχο ή κατάλληλα καλυμμένο, ώστε να μην αποτελεί κίνδυνο σε περίπτωση επαφής, τυχαίας ή συμπτωματικής με άτομα, παιδιά ή ζώα.

Για να επαναφέρετε το μηχάνημα στην κατακόρυφη θέση, ξεμπλοκάρετε τις χειρολαβές (1 - Τύπος "III") ή λασκάρτε τα πόμολα (2 - Τύπος "IV") και περιστρέψτε το τιμόνι προς τα εμπρός έτσι ώστε να συμπίσει το δόντι με την ένδειξη «>» ΑΠΟΚΛΕΙΣΤΙΚΑ με την εσοχή με την ένδειξη «S» των δοντιών και στη συνέχεια ασφαλίστε τις χειρολαβές (1 - Τύπος "III") ή τα πόμολα (2 - Τύπος "IV"). Η θέση θα πρέπει να είναι η ίδια και στις δύο πλευρές.

4.2 Συντήρηση του συστήματος κοπής

Κάθε επέμβαση στο σύστημα κοπής θα πρέπει να εκτελείται από εξειδικευμένο Κέντρο τεχνικής υποστήριξης, το οποίο διαθέτει κατάλληλο εξοπλισμό.

Σε αυτό το μηχάνημα προβλέπεται η χρήση ενός συστήματος κοπής που φέρει τον υποδεικνυόμενο κωδικό στον πίνακα της σελίδας ix.

Λόγω της εξέλιξης του προϊόντος, το σύστημα κοπής μπορεί με την πάροδο του χρόνου να αντικατασταθεί από ένα διαφορετικό σύστημα με ανάλογα χαρακτηριστικά ανταλλαξιμότητας και ασφάλειας στη λειτουργία.

Τοποθετήστε το σύστημα κοπής (2) με τον κωδικό προς το έδαφος, ακολουθώντας τη σειρά που υποδεικνύεται στην εικόνα.

Σφίξτε την κεντρική βίδα (1) με δυναμομετρικό κλειδί ρυθμισμένο στα 30 Nm (μοντέλο 340) ή στα 16-20 Nm (μοντέλο 380).

4.3 Καθαρισμός του μηχανήματος

Μη χρησιμοποιείτε νερό υπό πίεση για να μη βρέξετε τον κινητήρα και τα ηλεκτρικά εξαρτήματα.

Μη χρησιμοποιείτε διαβρωτικά υγρά για τον καθαρισμό του πλαισίου.

4.4 ΦΟΡΤΙΣΗ ΚΑΙ ΧΡΗΣΗ ΤΗΣ ΜΠΑΤΑΡΙΑΣ

ΣΗΜΕΙΩΣΗ

1. Η μπαταρία πρέπει να φυλάσσεται σε χώρους με θερμοκρασίες από +7° έως + 40°C. Σε περίπτωση αποθήκευσης του μηχανήματος σε χώρους όπου είναι πιθανόν να μην τηρούνται αυτά τα όρια, είναι σκόπιμο να αφαιρέτε την μπαταρία για φύλαξη σε κατάλληλο χώρο.
2. Κατά τη διάρκεια της χρήσης, η μπαταρία προστατεύεται από την ολική αποφόρτιση μέσω ενός συστήματος προστασίας που σβήνει το μηχανήμα και μπλοκάρει τη λειτουργία.
3. Η μπαταρία διαθέτει προστασία που δεν επιτρέπει την επαναφόρτιση αν η θερμοκρασία περιβάλλοντος δεν κυμαίνεται από 0 έως +45 °C.
4. Η μπαταρία μπορεί να φορτιστεί ανά πάσα στιγμή, ακόμα και εν μέρει, χωρίς κίνδυνο καταστροφής.

4.4a Επιθεώρηση της κατάστασης φόρτισης της μπαταρίας

Για την επιβεβαίωση της κατάστασης της μπαταρίας (4), πατήστε το πλήκτρο (4a) που ενεργοποιεί τέσσερα LED (4b) τα οποία σημαίνουν:

LED	Φόρτιση μπαταρίας
4 ΠΡΑΣΙΝΑ	100%
3 ΠΡΑΣΙΝΑ	70%
2 ΠΡΑΣΙΝΑ	45%
1 ΠΡΑΣΙΝΟ	10% - Φορτίστε την μπαταρία
Κανένα	Η φόρτιση της μπαταρίας είναι μικρότερη από 10% και πρέπει να την φορτίσετε αμέσως. Αν μετά από 30 λεπτά φόρτισης δεν ανάψει τουλάχιστον ένα LED, σημαίνει ότι η μπαταρία είναι χαλασμένη και πρέπει να αντικατασταθεί.

4.4b Αφαίρεση και επαναφόρτιση της μπαταρίας

Μετά από κάθε εργασία θα πρέπει να φροντίσετε για την επαναφόρτιση της μπαταρίας.

Για την επαναφόρτιση της μπαταρίας:

- ανοίξτε τη θυρίδα (1) και αφαιρέστε το κλειδί ασφαλείας (2),
- πιέστε την κάτω γλωσσίδα (3) και αφαιρέστε την μπαταρία (4),
- τοποθετήστε την μπαταρία (4) στη θέση της στο φορτιστή μπαταρίας (5), πιέζοντας μέχρι τέρμα,
- συνδέστε το φορτιστή (5) σε μια πρίζα του ρεύματος με τάση που αντιστοιχεί στην υποδεικνυόμενη τάση στην πινακίδα.

Η διάρκεια της φόρτισης είναι περίπου 1,5 - 3,5 ώρες, ανάλογα με τη χωρητικότητα της μπαταρίας και την υπολειπόμενη φόρτιση. Ο φορτιστής (5) είναι διαγνωστικού τύπου με ένα LED που παρέχει πληροφορίες για την κατάσταση της μπαταρίας και της φόρτισης, σύμφωνα με τον παρακάτω πίνακα:

LED (5a)	Σημασία
ΠΡΑΣΙΝΟ (που αναβοσβήνει)	Η μπαταρία φορτίζεται
ΠΡΑΣΙΝΟ	Η μπαταρία είναι πλήρως φορτισμένη

KOKKINO	Υπερθέρμανση της μπαταρίας: αφαιρέστε την μπαταρία και αφήστε την να κρυώσει για τουλάχιστον 30 λεπτά
Σβηστό	Η μπαταρία απουσιάζει ή δεν έχει τοποθετηθεί σωστά
KOKKINO (που αναβοσβήνει)	Ανωμαλία στη φόρτιση και πιθανότατα ελαττωματική μπαταρία. Στην περίπτωση αυτή αφαιρέστε την μπαταρία και τοποθετήστε την ξανά εντός 2 ωρών: αν το LED δείχνει την κατάσταση της φόρτισης, σημαίνει ότι η μπαταρία είναι σε καλή κατάσταση και η φόρτιση μπορεί να συνεχιστεί κανονικά. Διαφορετικά: <ul style="list-style-type: none">- απουσνδέστε και μετά από λίγα λεπτά επανασυνδέστε το φορτιστή στο δίκτυο,- αφαιρέστε και μετά από λίγα λεπτά τοποθετήστε την μπαταρία στο φορτιστή. Αν μετά από αυτές τις προσπάθειες, το LED (5b) δεν δείχνει την κατάσταση φόρτισης και συνεχίζει να αναβοσβήνει, σημαίνει ότι η μπαταρία είναι χαλασμένη και πρέπει να αντικατασταθεί.

4.4c Επανατοποθέτηση της μπαταρίας στο μηχανήμα

Ολοκλήρωση της φόρτισης:

- πιέστε την κάτω γλωσσίδα (3) και αφαιρέστε την μπαταρία (4) (αποφεύγοντας τη διατήρηση υπό φόρτιση επί μακρόν μετά την ολοκλήρωση φόρτισης),
- απουσνδέστε το φορτιστή μπαταρίας (5) από το ηλεκτρικό δίκτυο
- ανοίξτε τη θυρίδα (1) του μηχανήματος, τοποθετήστε την μπαταρία (4) στη θέση της στο μηχανήμα και σπρώξτε την μέσα για να ασφαλίσει και να εξασφαλίσετε την ηλεκτρική σύνδεση.
- ξανακλείστε τη θυρίδα (1).

5. ΕΞΕΑΡΗΜΑΤΑ

⚠ ΠΡΟΣΟΧΗ! Για την ασφάλειά σας απαγορεύεται αυστηρά η τοποθέτηση οποιουδήποτε άλλου εξαρτήματος εκτός από εκείνα που περιλαμβάνονται στον παρακάτω κατάλογο, τα οποία έχουν σχεδιαστεί ειδικά για το μοντέλο και τον τύπο του μηχανήματός σας.

5.1 Εναλλακτικές μπαταρίες

Διατίθενται μπαταρίες με διαφορετικές χωρητικότητες ώστε να προσαρμόζονται στις ειδικές απαιτήσεις λειτουργίας. Η λίστα των εγκεκριμένων μπαταριών για αυτό το μηχανήμα βρίσκεται στον πίνακα της σελ. «ix».

6. ΔΙΑΓΝΩΣΤΙΚΟ ΕΛΕΓΧΟ

Τι θα πρέπει να κάνετε όταν ...	
Πηγή του προβλήματος	Διορθωτική ενέργεια
1. Γυρνώντας το διακόπτη, ο κινητήρας δεν παίρνει εμπρός	
Απουσιάζει το κλειδί ασφαλείας ή δεν έχει τοποθετηθεί σωστά	Τοποθετήστε το κλειδί μέχρι να ακούσετε ένα «κλικ» (βλ. 3.2)

Απουσιάζει η μπαταρία ή δεν έχει τοποθετηθεί σωστά	Ανοίξτε τη θυρίδα και βεβαιωθείτε ότι η μπαταρία έχει τοποθετηθεί σωστά (βλ. 4.4)
Μπαταρία άδεια	Ελέγξτε την κατάσταση φόρτισης και φορτίστε την μπαταρία (βλ. 4.4)
Επέμβαση θερμικής ασφάλειας	Αφήστε το μηχάνημα να κρυώσει
Καθυστερήση εκκίνησης του κινητήρα	Κρατήστε πατημένο το διακόπτη επί 1-3 δευτερόλεπτα (βλ. 2.2)
2. Η λειτουργία του κινητήρα διακόπτεται κατά την εργασία	
Η μπαταρία δεν έχει τοποθετηθεί σωστά	Ανοίξτε τη θυρίδα και βεβαιωθείτε ότι η μπαταρία έχει τοποθετηθεί σωστά (βλ. 4.4)
Μπαταρία άδεια	Ελέγξτε την κατάσταση φόρτισης και φορτίστε την μπαταρία (βλ. 4.4)
Επέμβαση της προστασίας	Περιμένετε τουλάχιστον 5 λεπτά πριν επιχειρήσετε πάλι την εκκίνηση του μηχανήματος
Εμπόδια δεν επιτρέπουν την περιστροφή του συστήματος κοπής	Βγάλτε το κλειδί ασφαλείας, φορέστε γάντια εργασίας και αφαιρέστε τη χλόη ή τα υπολείμματα από το κάτω μέρος του μηχανήματος ή/και από το κανάλι αποβολής
3. Ο κινητήρας λειτουργεί, αλλά το σύστημα κοπής δεν περιστρέφεται	
Λασκαρισμένο σύστημα κοπής	Διακόψτε αμέσως τη λειτουργία του κινητήρα και απευθυνθείτε στο Σέρβις (βλ. 4.2)
4. Υπερβολικός θόρυβος ή/και κραδασμοί κατά την εργασία	
Λασκαρισμένο ή ελαττωματικό σύστημα κοπής	Διακόψτε αμέσως τη λειτουργία του κινητήρα και απευθυνθείτε στο Σέρβις (βλ. 4.2)
5. Χαμηλή αυτονομία της μπαταρίας	
Δυσμενείς συνθήκες χρήσης με υψηλότερη κατανάλωση ρεύματος	Βελτιώστε τη χρήση (βλ. 4.4)
Ανεπαρκής μπαταρία για τις συνθήκες χρήσης	Χρησιμοποιήστε δεύτερη ή μεγαλύτερη μπαταρία (βλ. 5.2)
6. Ο φορτιστής δεν φορτίζει την μπαταρία (το κόκκινο led είναι σταθερά αναμμένο ή αναβοσβήνει)	
Η μπαταρία δεν έχει τοποθετηθεί σωστά στο φορτιστή	Ελέγξτε εάν η τοποθέτηση έχει γίνει σωστά (βλ. 4.4)

7. Ο φορτιστής δεν φορτίζει την μπαταρία (κανένα led αναμμένο)	
Απουσία τάσης στο φορτιστή	Ελέγξτε εάν το φις είναι συνδεδεμένο και εάν υπάρχει τάση στην πρίζα του ρεύματος
Ελαττωματικός φορτιστής	Αντικαταστήστε τον με ένα γνήσιο ανταλλακτικό

Σε κάθε άλλη κατάσταση που δεν αναφέρεται παραπάνω, απευθυνθείτε στην Αντιπροσωπεία ή στο Σέρβις.



**SAFETY REGULATIONS
please follow meticulously**

A) TRAINING

- 1) **WARNING!** Read these instructions carefully before operating the machine. Become acquainted with the controls and the proper use of the machine. Learn how to stop the motor quickly. Failure to follow the warnings and instructions may result in electric shock, fire and/or serious injury. Save all warnings and instructions for future reference.
- 2) Never allow children or persons unfamiliar with these instructions to use the machine. Local laws can restrict the minimum age of the operator.
- 3) This appliance can be used by children aged from 8 years and above and persons with reduced physical, sensory or mental capabilities or lack of experience and knowledge if they have been given supervision or instructions concerning use of the appliance in a safe way and understand the hazards involved. Children shall not play with the appliance. Cleaning and user maintenance shall not be made by children without supervision.
- 4) Never use the lawnmower while people, especially children, or pets are nearby.
- 5) Never use the machine if the user is tired or unwell, or has taken medicine, drugs, alcohol or any substances which may slow his reflexes and compromise his judgement.
- 6) Bear in mind that the operator or user is responsible for accidents or unexpected events occurring to other people or their property. It is the user's responsibility to assess the potential risk of the area where work is to be carried out, and to take all the necessary precautions to ensure his own safety and that of others, particularly on slopes or rough, slippery and unstable ground.
- 7) If the machine is sold or lent to others, make sure that the operator looks over the user instructions contained in this manual.

B) PRELIMINARY OPERATIONS

- 1) While using the machine, always wear anti-slip and resistant work footwear and long pants. Do not operate the machine when barefoot or wearing open sandals. Avoid wearing chains, bracelets and clothing that is loose fitting or has hanging cords or ties. Tie hair back if it is long. Always wear protective earplugs.
- 2) Thoroughly inspect the entire work area and remove anything that could be thrown by the machine or damage the cutting unit or motor (stones, branches, iron wire, bones, etc.).
- 3) Before using the machine, check its general condition and in particular:
 - the appearance of the cutting means, and check that the screws and cutting unit are not worn or damaged. Replace the entire cutting means and all damaged or worn screws to preserve balance. Any repairs must be done at a specialised centre.
 - Don't force the safety lever as it must move freely; it should return automatically and rapidly back to the neutral position, resulting in the stopping of the cutting device

- 4) Before starting work, always fit the exit guards (grass catcher, side discharge guard or rear discharge guard).

C) DURING USE

- 1) Work only in daylight or with good artificial light in good visibility conditions. Keep persons, children and animals away from the working area.
- 2) If possible, avoid mowing wet grass. Avoid working in the rain and when there is a thunderstorm risk. Do not use the machine in bad weather conditions, especially when there is risk of lightning.
- 3) Do not expose the machine to rain or wet environments. Water entering a power tool will increase the risk of electric shock.
- 4) Make sure you have a steady foothold on slopes.
- 5) Never run, always walk; do not let the lawnmower pull you.
- 6) Pay special attention when approaching obstacles that could compromise visibility.
- 7) Always mow across a slope and never up and down it, being very careful when changing direction that the wheels do not hit any obstacles (such as stones, branches, roots, etc.) that may cause the machine to slide sideways or make you lose control of it.
- 8) The machine must not be used on slopes of over 20°, regardless of the mowing direction.
- 9) Be extremely careful when pulling the lawnmower toward you. Look behind you to make sure there are no obstacles before and during operations in reverse gear.
- 10) Immobilise the cutting means if the lawnmower must be inclined for transport, when moving over surfaces other than grass and when the lawnmower is transported from or to an area that must be cut.
- 11) Pay attention to traffic when using the machine near roads.
- 12) Never operate the machine with damaged guards or without the grass catcher, side discharge guards or rear discharge guards.
- 13) Be very careful near ravines, ditches or embankments.
- 14) Start the motor carefully following the instructions, keeping feet away from the cutting means.
- 15) Keep both hands on the grip during ignition.
- 16) Do not incline the lawnmower during ignition. Ignite the machine on a flat surface without obstacles or high grass.
- 17) Never place your hands and feet near or under rotating parts. Keep away from the discharge opening.
- 18) Do not lift or transport the lawnmower when the motor is running.
- 19) Do not tamper with or disable safety systems.
- 20) On power-driven models, disengage the wheel drive before switching the motor on.
- 21) Use manufacturer-recommended attachments only.
- 22) Don't use the machine if the attachments/tools are not installed in their seats.
- 23) Disengage the cutting means, switch off the motor and remove the key (making sure that all moving parts are stationary):
 - When transporting the machine;
 - Whenever you leave the lawnmower unattended;
 - Before clearing blockages or unclogging the discharge chute;
 - Before checking, cleaning or working on the machine;

- After striking a foreign object. Inspect the machine for damage and make repairs before using it again.
- 24) Disengage the cutting means and switch off the motor:
- Whenever you remove or reattach the grass catcher;
 - Whenever you remove or reattach the side discharge chute;
 - Before adjusting the cutting height, if this operation can not be performed from the driving seat.
- 25) When working, always keep a safe distance from the rotary cutting means, given by the length of the handle.
- 26) **WARNING** – If something breaks or an accident occurs whilst working, turn off the motor immediately and move the machine away to prevent further damage; if an accident occurs with injuries or third parties are injured, carry out the first aid measures most suitable for the situation immediately and contact the medical authorities for any necessary health care. Carefully remove any debris that might cause damage or harm persons or animals should it not be seen.
- 27) **WARNING** - The noise and vibration levels shown in these instructions are the maximum levels for use of the machine. The use of an unbalanced cutting element, the excessive speed of movement, or the absence of maintenance have a significant influence on noise emissions and vibrations. Consequently, it is necessary to take preventive steps to eliminate possible damage due to high levels of noise and stress from vibration. Maintain the machine well, wear ear protection devices, and take breaks while working.

D) MAINTENANCE AND STORAGE

- 1) **WARNING!** - Before cleaning or doing maintenance work, remove the key and read the relevant instructions. Wear proper clothing and protective gloves whenever your hands are at risk.
- 2) **WARNING!** – Never use the machine with worn or damaged parts. Faulty or worn-out parts must always be replaced and not repaired. Use original replacement parts only: the use of non-original and/or incorrectly fitted parts will jeopardize the safety of the machine, may cause accidents or personal injuries for which the Manufacturer is under no circumstance liable or responsible.
- 3) Any adjustments or maintenance operations not described in this manual must be carried out by your Dealer or a specialized Service Centre with the necessary knowledge and equipment to ensure that the work is done correctly maintaining the machine's original safety level. Any operations performed in unauthorized centres or by unqualified persons will totally invalidate the Warranty and all obligations and responsibilities of the Manufacturer.
- 4) Every time you finish working, remove the key and check the machine over for any damage.
- 5) Keep all nuts, bolts and screws tight to be sure the equipment is in safe working condition. Routine maintenance is essential for safety and for maintaining a high performance level.
- 6) Check that the cutting means screws are properly tightened on a regular basis.
- 7) Wear work gloves when handling, disassembling and reassembling all cutting means.
- 8) Keep the cutting means well balanced during sharpening. All work on the cutting means (disassembly, sharpening, balancing, reassembly and/or replacing) are demanding jobs that require special skills as well as special tools. For safety reasons, these jobs are best carried out at a

specialised centre.

- 9) Be careful during adjustment of the machine to prevent entrapment of the fingers between moving parts of the cutting means and fixed parts of the machine.
- 10) Do not touch the cutting means until the key has been removed and the cutting means is completely stationary. When servicing the cutting means, bear in mind that, even though the key has been removed, the cutting means can still move.
- 11) Check the side discharge guard, the rear discharge guard and the grass catcher frequently for signs of wear or deterioration. Replace them if they are damaged.
- 12) Replace any instruction or warning message stickers, if damaged.
- 13) Store the machine out of the reach of children.
- 14) Allow the motor to cool down before storing in any enclosure.
- 15) To reduce fire hazards, keep the lawnmower and, in particular, the motor free of grass, leaves, or excessive grease. Always empty the grass catcher and do not leave containers full of cut grass inside storage areas.

E) ADDITIONAL WARNINGS

- 1) Do not use the machine in explosive atmospheres, such as in the presence of flammable liquids, gases or dust. Power tools create sparks which may ignite the dust or fumes.
- 2) Do not overload the machine. Use a machine that is suitable for the job. A suitable machine will do the job better and safer at the rate for which it was designed.
- 3) Only use battery chargers recommended by the manufacturer to recharge batteries. An inadequate battery charger may cause electric shock, overheating or corrosive liquid to leak from the battery
- 4) Use only batteries specifically designed for your power tool. The use of other batteries may cause injuries and fire risks.
- 5) Liquid can leak from batteries when they are in bad condition. Avoid all contact with this liquid. Rinse thoroughly with water if accidental contact occurs. If the liquid comes into contact with the eyes, call a doctor immediately. Liquid leaks from batteries can cause skin irritation and even burns.
- 6) Make sure that the machine is switched off before inserting the battery. Inserting a battery in a machine which is switched on can cause outbreak of fire.
- 7) Keep all unused batteries at a distance from paper clips, coins, keys, nails, screws or other small metal objects as contact with the same can cause short circuits. Short circuits between battery contacts can lead to explosion or fires.
- 8) The accumulator must never be opened.
- 9) Never throw used batteries into a fire
– **EXPLOSION HAZARD!**
- 10) Connect the battery charger only to power sockets carrying the voltage indicated on the manufacturer's rating plate.
- 11) Use original accumulators only.
- 12) After prolonged use, the accumulator may heat up. Allow it to cool down before recharging it.
- 13) Never leave the accumulator and battery charger within the reach of children.
- 14) Never use the battery charger in places where flammable vapours or substances are present.
- 15) Recharge accumulators at a temperature of between

10° and 40°C only.

16) Never store accumulators in environments with temperatures of over 40°C.

17) Never cause short circuits between the accumulator contacts and never connect them to metal objects.

18) When transporting accumulators, make sure the contacts never come into contact with each other and never use metal containers to transport them.

19) Short circuit of the accumulator can cause an explosion. In any case, short circuits will damage the accumulator.

20) Regularly check the battery charger cable for damage. If the cable gets damaged, the battery charger must be replaced.

21) Recharge the accumulators completely before storing them in winter.

22) Keep the battery charger out of the rain and away from humidity. Water permeating into the battery charger increases the risk of electric shock.

23) Keep the battery charger clean. Accumulated dirt may cause electric shock.

24) Never use the battery charger in environments with flammable substances or on easily flammable surfaces such as paper, fabric, etc. The battery charger heats up during recharging and may cause a fire.

25) A defective battery charger or improper use of the battery may cause vapours to leak which may irritate the respiratory tract. Air the room with fresh air and consult a physician if in doubt.

26) Regularly clean the battery's vents with a soft, dry and clean brush.

F) TRANSPORTATION AND HANDLING

1) Whenever the machine is to be handled, lifted, transported or tilted you must:

- Wear sturdy work gloves;
- Grasp the machine at the points that offer a safe grip, taking into account the weight and relative distribution of the same
- Use an appropriate number of people for the weight of the machine and the characteristics of the vehicle or the place where it must be placed or collected
- Make sure that machine movements do not cause damage or injuries.

2) During transport, fasten the machine securely with cables or chains.

G) ENVIRONMENTAL PROTECTION

1) Environmental protection should be a priority of considerable importance when using the machine, for the benefit of both social coexistence and the environment in which we live. Try not to cause any disturbance to the surrounding area.

2) Scrupulously comply with local regulations for the disposal of packaging, deteriorated parts or any elements with a strong environmental impact; this waste must not be disposed of as normal waste, it must be separated and taken to specified waste disposal centres where the material will be recycled.

3) Scrupulously comply with local regulations for the disposal of waste materials after mowing.

4) At the time of decommissioning, do not pollute the environment with the machine, but hand it over to a disposal centre, in accordance with the local laws in force.

GETTING TO KNOW THE MACHINE

MACHINE DESCRIPTION AND SCOPE OF APPLICATION

This machine is a garden tool and more precisely a pedestrian-controlled lawnmower.

The machine is essentially composed of a motor which drives a cutting means enclosed in a casing, equipped with wheels and a handle.

The operator is able to operate the machine and use the main controls, always staying behind the handle at a safe distance from the rotary cutting means. If the operator leaves the machine, the motor and cutting means will stop within a few seconds.

Intended use

This machine was designed and manufactured for cutting (and collecting) grass in gardens and grassy areas, in areas in proportion to its cutting capacity, done by a pedestrian operator.

The presence of attachments or specific devices can prevent cut grass from being collected or produce a mulching effect, depositing cut grass on the ground.

User types

This machine is intended for use by consumers, i.e. non-professional operators. The machine is intended for "DIY" use only.

Improper use

Any other usage not in keeping with the above-mentioned ones may be hazardous and harm persons and/or damage things.

Examples of improper use may include, but are not limited to:

- transporting persons, children or animals on the machine;
- letting oneself be transported by the machine;
- using the machine to tow or push loads;
- using the machine for leaf or debris collection;
- using the machine to trim hedges, or for cutting vegetation other than grass;
- use of the machine by more than one person;
- using the rotary cutting means on surfaces other than grass.

IDENTIFICATION LABEL AND MACHINE COMPONENTS (see figures on page ii)

1. Acoustic power level
2. CE conformity marking
3. Year of manufacture
4. Type of lawnmower
5. Serial number
6. Name and address of Manufacturer
7. Article Code
8. Motor speed
9. Weight in kg
10. Power supply voltage
- 10a. Electrical protection rating

11. Chassis
12. Motor
13. Cutting means
14. Rear discharge guard
15. Grass catcher
16. Handle
17. Control lever
18. Hatch for accessing the battery compartment
19. Safety key (Deactivation device)

SUPPLIED COMPONENTS AND IDENTIFICATION LABELS

21. Battery (accumulator)
 - 21.1 Manufacturer
 - 21.2 Voltage and capacity
22. Battery charger
 - 22.1 Manufacturer
 - 22.2 Voltage and frequency of power supply / Absorption
 - 22.3 Charger voltage and current

As soon as you have purchased the machine, do not forget to write the identification numbers (3 – 4 – 5) in the spaces on the last page of the manual.

The example of the Declaration of Conformity is provided on the penultimate page of the owner's manual.



Do not dispose of electrical equipment with household waste material. In observance of European Directive 2012/19/EU on electrical and electronic equipment waste and its implementation in accordance with national regulations, electrical equipment that has reached the end of its product life must be collected separately and recycled in an ecologically compatible way. If electrical equipment is disposed of in dumps or in landfills, hazardous substances can leak into the groundwater and contaminate the food chain, damaging your health and well-being. For further information on the disposal of this product, contact your dealer or a domestic waste collection service.

DESCRIPTION OF SYMBOLS ON CONTROLS (where applicable)

30. WARNING – Ignition of the motor simultaneously engages the cutting means.
31. Stop
32. Run
33. Electrical circuit activated (machine on)

SAFETY REQUIREMENTS – Your lawnmower should be used with due care and attention. Therefore, figured labels have been placed on various parts of the machine to remind you of the main precautions to be taken. Their meaning is explained below. You are also asked to carefully read the safety regulations in the specific chapter of this manual. Replace damaged or illegible labels.

61. Warning: Read the instruction manual before using the machine.
62. Risk of thrown objects. Keep all persons away from the work area whilst working.
63. Only for electric lawnmowers powered by mains supply.

64. Only for electric lawnmowers powered by mains supply.
65. Be careful when using the sharp cutting means: Do not put hands or feet inside the cutting means. The cutting means continues to turn even after the motor has been switched off. Remove the deactivation device before doing maintenance.
66. Do not expose the machine to rain or humidity.
67. Be careful when using the sharp cutting means: The cutting means continues to turn even after the motor has been switched off.
71. Battery charger is equipped with a safety transformer.
72. Use only in dry surroundings.
73. Read the instruction manual before using.
74. Do not expose the accumulator when the temperature is higher than 45°C.
75. Do not immerse the accumulator in water and do not expose it to humidity.
76. Do not throw batteries into a fire. EXPLOSION HAZARD!

OPERATING INSTRUCTIONS

NOTE – The number which precedes each paragraph links the references in the text to the respective illustrations (listed on page ix and following pages).

1. COMPLETING ASSEMBLY

NOTE The machine can be supplied with some parts already assembled.

WARNING! *Unpacking and completing the assembly should be done on a flat and stable surface, with enough space for moving the machine and its packaging, always making use of suitable equipment. Disposal of the packaging should be done in accordance with the local regulations in force.*

1.1a Assembling the handle (Type "I" - Model 340)

Insert the lower right (11) and left (12) parts of the handle into the respective holes and fasten them in place with the screws (13) and the washers (13a) supplied.

Assemble the upper part of the handle (14) and lock it to the two lower parts (11) and (12) using the upper levers (15) (previously removed from their respective holes), inserted in one of the two holes (3) or (4) according to the desired final height.

To adjust the holding force, each lever (15) must be released then tightened or loosened on its axle as much as is necessary to ensure that the upper part (14) is firmly fastened to the lower parts of the handle (11) and (12), without using excessive force to lock or release them.

Fasten the cable (16) to the cable fasteners (17) and (18) as shown.

1.1b Assembling the handle (Type "II" - Model 340)

Insert the lower right (11) and left (12) parts of the handle into the respective holes and fasten them in place with the screws (13) and the washers (13a) supplied.

Assemble the upper part of the handle (14) and lock it to the two lower parts (11) and (12) using the upper knobs (15) (previously removed from their respective holes), inserted in one of the two holes (3) or (4) according to the desired final height.

Fasten the cable (16) to the cable fasteners (17) and (18) as shown.

1.1c Assembling the handle (Type“III” - Model 380)

Move the two lower parts of the handle (11) and (12), already pre-assembled, to the working position, matching the tooth marked with «>» EXCLUSIVELY with one of the two compartments marked with «1» or «2» of the teeth, according to the desired height, then lock the two lower levers (13). The position must be the same for both sides.

Assemble the upper part of the handle (14) and lock it to the two lower parts (11) and (12) using the upper levers (15) (previously removed from their respective holes), inserted in one of the two holes (3) or (4) according to the desired final height.

To adjust the holding force, each lever (15) must be released then tightened or loosened on its axle as much as is necessary to ensure that the upper part (14) is firmly fastened to the lower parts of the handle (11) and (12), without using excessive force to lock or release them.

Fasten the cable (16) to the cable fasteners (17) and (18) as shown.

1.1d Assembling the handle (Type“IV” - Model 380)

Move the two lower parts of the handle (11) and (12), already pre-assembled, to the working position, matching the tooth marked with «>» EXCLUSIVELY with one of the two compartments marked with «1» or «2» of the teeth, according to the desired height, then lock the two lower knobs (13). The position must be the same for both sides.

Assemble the upper part of the handle (14) and lock it to the two lower parts (11) and (12) using the upper knobs (15) (previously removed from their respective holes), inserted in one of the two holes (3) or (4) according to the desired final height.

Fasten the cable (16) to the cable fasteners (17) and (18) as shown.

1.2 Assembling the grass catcher

Join the two side components (1) and (2) of the grass catcher, then fit the top part (3), inserting all the outer fittings correctly.

Assemble the handle (4) on the top part of the grass catcher, snapping it into the appropriate seats.

1.3 Battery removal and recharging

The machine is equipped with a partially charged battery, inserted in its housing.

Before using the machine, remove the battery and recharge it completely, as indicated in point 4.4.

2. CONTROLS DESCRIPTION

NOTE *The meanings of the symbols on controls are explained in the previous pages.*

2.1 Safety key (Deactivation device)

The machine's electric circuit is switched on and off by the safety key (Deactivation device), located inside the battery compartment.

Open the hatch (1) and insert the key (2), pushing it in completely to start up the motor.

Press the lock tab to remove the key.

Removing the key, the electric circuit is completely deactivated to prevent uncontrolled use of the machine.

2.2 Dual-action switch

The motor is controlled by a dual-action switch to prevent accidental start ups.

To start the motor, press the button (2), pull one of the two levers (1) and wait 2-3 seconds for the motor to start running.

⚠ WARNING! *Ignition of the motor simultaneously engages the cutting means.*

The motor stops automatically when both levers (1) are released.

2.3 Cutting height adjustment

The cutting height is adjusted by the specific lever (1).

DO THIS WHEN THE CUTTING MEANS IS STATIONARY.

3. GRASS CUTTING

• Battery power reserve

Battery power reserve (and therefore the mowable lawn surface before recharging is required) mainly depends on:

- environmental factors, that cause higher energy requirements:
 - mowing dense, high and/or wet grass;
- operator behaviour, who should avoid:
 - switching the machine on and off frequently whilst working;
 - setting a cutting height that is too low for the lawn conditions;
 - working at a speed that is too high in relation to the amount of grass to be removed;

ELECTRONIC RPM ADAPTOR

This machine is equipped with an electronic system “ELECTRONIC RPM ADAPTOR” that regulates the motor rpm rate according to the force required to cut the grass. The “ELECTRONIC RPM ADAPTOR” system optimises battery autonomy.

When the grass is short (minimum force) the machine runs at a lower rpm rate (lower perceived noise), increasing battery autonomy. When the grass is high (greater force) the machine runs at a higher rpm rate (higher perceived noise), decreasing battery autonomy.

To optimise battery power reserve it is always recommended to:

- cut the grass when the lawn is dry;
- cut the grass frequently so that it doesn't grow too tall;
- set a higher cutting height when the grass is very tall, then set a lower height and cut the lawn again;
- do not use the machine in “mulching” mode when the grass is very tall.

If the need arises to use the machine for sessions which exceed the capability of a standard battery, it is possible to:

- purchase a second standard battery to immediately replace the worn down battery, without compromising the continuity of operations;
- purchase a battery with an extended power reserve compared to the standard version (see 5.1).

NOTE *This machine can be used to mow lawns in a number of different ways; before starting work, prepare the ma-*

chine based on how the lawn is to be mowed. **DO THIS WHEN THE MOTOR IS SWITCHED OFF.**

3.1a Preparation for grass cutting and collection in the grass catcher:

- Lift the rear discharge guard (1) and fasten the grass catcher (2) correctly as shown in the illustration.

3.1b Preparation for grass cutting and rear discharge:

- Remove the grass catcher and check that the rear discharge guard (1) maintains its lowered position.

3.1c Preparation for mowing and mulching (where applicable)

- Lift the rear discharge guard (1), position the chute cap (5) inside the discharge opening and push it as far as possible until the lower contour fastens to the edge of the discharge opening.

To remove the chute cap (5), lift the rear discharge guard (1) and pull it, keeping it lifted so as to unfasten the lower contour from the edge of the discharge opening.

3.2 Ignition

Make sure the battery is charged and properly inserted in its housing as indicated in point 4.4.

Open the hatch (1) and insert the safety key (2) until it clicks into place.

To start the motor, press the safety button (4) and pull one of the two switch levers (3).

3.3 Grass cutting

The appearance of the lawn will improve if you alternate cutting in both directions at the same height.

When the grass catcher is too full, grass collection is no longer efficient and the sound of the lawnmower changes.

To remove and empty the grass catcher,

- release the switch lever and wait for the cutting means to stop;
- lift the rear discharge guard, grasp the handle and remove the grass catcher keeping it in an erect position.

- **When mulching:** always avoid cutting a large quantity of grass. Never cut more than one third of the total grass height per single pass! Regulate the forward speed according to the lawn conditions and the amount of grass being cut.

Lawn care recommendations

Each type of grass has different characteristics and may thus require different ways of caring for the lawn; always read the instructions on seed boxes for mowing height for the growing conditions in the work area.

Keep in mind that most grass is made up of a stem and one or more leaves. If leaves are fully cut, the lawn is damaged and growth is more difficult.

The following indications generally apply:

- cutting too low tears and uproots the grass, giving it a "spotted" appearance;
- in the summer, cutting must be higher to prevent the ground from drying;
- do not cut wet grass; this could reduce cutting means efficiency due to sticky grass and tear the lawn.
- for particularly high grass, initially mow at the maximum

height allowed by the machine then mow again after two or three days.

3.4 End of operations

Release both levers (1) when work has been completed. **WAIT UNTIL THE CUTTING MEANS STOPS** before making any adjustments to the lawnmower.

Open the hatch (2) and remove the safety key (3), pressing the lock tab.

IMPORTANT *If the motor stops while mowing due to overheating, you must wait about 5 minutes before restarting it.*

4. ROUTINE MAINTENANCE

Store the lawnmower in a dry place.

IMPORTANT *Routine and accurate maintenance is essential in maintaining original machine safety and performance levels.*

Adjustments or maintenance operations must only be performed with the motor switched off and the machine disconnected from the mains power supply.

- 1) Wear strong protective gloves before cleaning, maintaining or adjusting the machine.
- 2) Accurately wash the machine with water after cutting, remove grass debris and mud accumulated in the chassis to prevent it from drying and causing problems the next time the lawnmower is used.
- 3) Always make sure the air intakes are free of debris.

⚠ WARNING! *Remove the safety key before storing the machine and before beginning any cleaning or maintenance.*

4.1 Vertical storage (Model 380 - 420)

If necessary, the machine can be stored vertically, hanging from a hook.

⚠ WARNING! *Make sure the hook and its fastening system are adequate and able to sustain the machine's weight; exercise caution and make sure children or animals do not climb on the machine, weighing down the hook.*

Fasten the machine so that the cutting means faces a wall or is properly covered, so it is not dangerous in the event of accidental contact with persons, children or animals.

To store the machine vertically, release the levers (1 - Type "III") or loosen the knobs (2 - Type "IV") and turn the handle forward so the tooth marked with «>» matches EXCLUSIVELY with the compartment marked «S» of the teeth, then lock the levers (1 - Type "III") or the knobs (2 - Type "IV").

The position must be the same for both sides.

4.2 Cutting means maintenance

It is best if all interventions on the cutting means are done at a specialised Centre that has the most appropriate tools and equipment.

Only CUTTING means bearing the code indicated in table on page ix must be used on this machine.

Given product evolution, the above mentioned cutting means may be replaced in time with others having similar

interchangeable and operating safety features.

Reassemble the cutting means (2) with the code facing the ground, following the steps indicated in the illustration. Tighten the central screw (1) using a dynamometric key calibrated at 30 Nm (for model 340) or 16-20 Nm (for model 380 - 420).

4.3 Cleaning the machine

Do not spray water onto the motor and electrical components and prevent them from getting wet.

Do not use aggressive liquids to clean the chassis.

4.4 BATTERY RECHARGING AND HANDLING

NOTES

1. The battery must be stored in places with temperatures between +7°C and +40°C. If the machine is stored in places that could exceed these threshold, it is recommended to remove the battery and store it in a more suitable location.
2. During use, the battery is protected against total drainage with a protective device that switches off the machine and stops it from working.
3. The battery is equipped with a guard that inhibits recharging if the environmental temperature is not between 0 and +45 °C.
4. The battery can be recharged at any time, even partially, with no risk of damaging it.

4.4a Checking the battery charge status

To check the condition of the battery charge status (4), press the small button (4a) which activates four LED lights (4b) which indicate the following:

LED	Battery power reserve
4 GREEN	100%
3 GREEN	70%
2 GREEN	45%
1 GREEN	10% - Recharge needed
None	The battery has less than 10% power reserve and needs recharging immediately. If at least one LED does not come on after 30 minutes charging, the battery is faulty and needs replacing.

4.4b Battery removal and recharging

After every work session, the battery should be recharged.

To recharge the battery:

- open the hatch (1) and remove the safety key (2);
- press the bottom tab (3) and remove the battery (4);
- insert the battery (4) in its housing in the battery charger (5), pushing it in completely.
- connect the battery charger (5) to a power socket with the voltage indicated on the rating plate.

Battery charging lasts from 1.5 - 3.5 hours, depending on the battery capacity and its residual charge.

The battery charger (5) is the diagnostic type fitted with a LED that provides information on the battery and charge status, based on the following chart:

LED (5a)	Meaning
GREEN (Flashing)	Battery charging
GREEN	Fully charged battery
RED	Battery overheated: remove the battery and leave it to cool for at least 30 minutes
Off	No battery or battery inserted incorrectly
RED (Flashing)	Charge anomaly and possible faulty battery; in this case remove the battery and replace it within 2 hours: if the LED indicates charging status, this means that the battery is in good condition and the charging can proceed as normal. Otherwise: <ul style="list-style-type: none"> – disconnect the battery charger, wait a few minutes, and reconnect it to the mains again; – remove the battery from the charger, wait a few minutes, and replace it again. If, after all these attempts, the LED (5b) does not indicate the charge status and continues to flash, this means that the battery is faulty and needs replacing.

4.4c Refitting the battery on the machine

When recharging is completed:

- press the lower tab (3) and remove the battery (4) (do not keep recharging when recharging is completed);
- disconnect the battery charger (5) from the mains power supply
- open the hatch (1) on the machine, insert the battery (4) in its housing on the machine and push in all the way to lock it into place and ensure electrical contact.
- completely close the hatch (1) again.

5. ATTACHMENTS

⚠ WARNING! For your safety, it is strictly prohibited to fit any other attachment other than those included in the following list, as they have been exclusively designed for the model and type of machine you are using.

5.1 Alternative batteries

Different capacity batteries are available to suit specific operating requirements. The list of approved batteries for this machine is found in the table on page «ix».

6. DIAGNOSTICS

What to do if ...	
Problem description	Corrective action
1. The motor does not start when the switch is pressed	
Safety key is not inserted or is inserted incorrectly	Insert the key until you here it "click" (see 3.2)

Battery is not inserted or is inserted incorrectly	Open the hatch and check that the battery is fitted in its housing correctly (see 4.3c)
Low battery	Check the battery status and recharge if necessary (see 4.3)
Thermal switch has tripped	Allow the machine to cool down
Motor start-up is slow	Press and hold the switch for 1-3 seconds (see 2.2)

2. The motor shuts down whilst working

Battery is not inserted correctly	Open the hatch and check that the battery is fitted in its housing correctly (see 4.3c)
Low battery	Check the battery status and recharge if necessary (see 4.3)
Thermal switch has tripped	Wait for at least 5 minutes and then restart the machine
Obstructions that prevent rotation of the cutting means	Remove the safety key, put on your work gloves and remove any grass remains or debris from the lower part of the machine and/or the discharge channel

3. The motor is running but the cutting means is stationary

The cutting means fittings are loose	Switch the motor off immediately and contact the nearest Authorised Service Centre (see 4.1)
--------------------------------------	--

4. Excessive noise and/or vibration is experienced whilst working

Cutting means fittings are loose or the cutting means is damaged	Switch the motor off immediately and contact the nearest Authorised Service Centre (see 4.1)
--	--

5. Battery power reserve is low

Severe working conditions requiring greater current absorption	Optimise operations (see 3)
Battery is insufficient for operating requirements	Use a second battery or an extended battery (see 5.2)

6. The battery charger does not recharge the battery (red light steady or flashing)

Battery is not correctly inserted in the battery charger	Check to make sure it is inserted correctly (see 4.3b)
Unsuitable environmental conditions	Recharge the battery in places with suitable temperatures (see 4.3)
Dirty contacts	Clean the contacts

7. The battery charger does not recharge the battery (no LED is on)

The battery charger is not energised	Check it is plugged in and the power socket is energised
Faulty battery charger	Replace with an original spare part

For all other situations not included in the list, please contact your Dealer or an Authorised Service Centre.



NORMAS DE SEGURIDAD que observar escrupulosamente

A) APRENDIZAJE

- 1) ¡ATENCIÓN! Leer atentamente estas instrucciones antes de utilizar la máquina. Familiarizarse con los mandos y el uso apropiado de la máquina. Aprender a parar rápidamente el motor. La falta de observación de las advertencias y de las instrucciones puede causar descargas eléctricas, incendios y/o graves lesiones. Conservar todas las advertencias y las instrucciones para consultar en un futuro.
- 2) No permita nunca que los niños o personas que no tengan la práctica necesaria con las instrucciones usen la máquina. Las leyes locales pueden fijar una edad mínima para el usuario.
- 3) Este equipo puede ser utilizado por niños mayores de 8 años y por personas con reducidas capacidades físicas, sensoriales o mentales o sin experiencia y conocimiento, si están vigilados o instruidos sobre el uso del equipo de modo seguro y comprendan los peligros que comporta. Los niños no deben jugar con el equipo. La limpieza y mantenimiento ordinario no deben ser efectuados por niños sin vigilancia.
- 4) No utilice nunca la cortadora de pasto cuando estén cerca personas, sobre todo niños o animales.
- 5) No utilice la máquina si el usuario estuviera cansado o se encontrara mal, o hubiese tomado fármacos, drogas, alcohol o sustancias nocivas para sus capacidades de reflejos y atención.
- 6) Recuerde que el operador o el usuario es el responsable por los accidentes y daños no previstos que pudieran ocasionarse a personas o a sus posesiones. El usuario es responsable de la evaluación de los riesgos potenciales del terreno sobre el cual debe trabajar, así como de tomar todas las precauciones necesarias para garantizar su seguridad y la de terceros, especialmente en pendientes, terrenos accidentados, resbaladizos o inestables.
- 7) Si se quisiera ceder o prestar la máquina a otras personas, asegúrese de que el usuario haya observado las instrucciones de uso contenidas en el presente manual.

B) OPERACIONES PRELIMINARES

- 1) Cuando utilice la máquina, usar siempre zapatos de trabajo resistentes, antideslizantes y pantalones largos. No utilice la máquina con los pies descalzos o con sandalias abiertas. Evitar el uso de cadenas, pulseras y vestimenta con partes sueltas, lazos o corbatas. Recoja el pelo largo. Use siempre gafas protectoras.
- 2) Inspeccionar a fondo toda la zona de trabajo y eliminar todo lo que pueda lanzar la máquina o dañar el grupo de corte y el motor (piedras, ramas, alambres, huesos, etc.)
- 3) Antes del uso, proceda con un control general de la máquina y especialmente:
 - del aspecto del dispositivo de corte y controlar que los tornillos y el grupo de corte no estén desgastados o dañados. Sustituir en bloque el dispositivo de corte y los tornillos dañados o desgastados para mantener el balanceo. Las eventuales reparaciones deben realizarse en un centro especializado.
 - La palanca de seguridad deberá tener un movimiento libre, no forzado y al soltar la palanca deberá volver auto-

mática y rápidamente a la posición neutra, determinando la parada del dispositivo de corte

- 4) Antes de empezar el trabajo, montar siempre las protecciones a la salida (bolsa de recolección, sistema de seguridad de descarga lateral o de descarga posterior).

C) DURANTE EL USO

- 1) Trabajar sólo con luz diurna o con una buena luz artificial y en condiciones de buena visibilidad. Mantener a las personas, niños y animales lejos de la zona de trabajo.
- 2) Si es posible, evitar trabajar sobre la hierba mojada. Evitar trabajar con lluvia y con riesgo de temporales. No use la máquina en condiciones de mal tiempo, especialmente con probabilidad de relámpagos.
- 3) No exponer la máquina a la lluvia o la humedad. El agua que penetra en una herramienta aumenta el riesgo de descarga eléctrica.
- 4) Verificar siempre el punto de apoyo del usuario sobre los terrenos inclinados.
- 5) Al usar la máquina, no se debe correr nunca; se debe caminar; evitar que la cortadora de pasto tire del usuario.
- 6) Prestar especial atención cuando se acerque a obstáculos que puedan limitar la visibilidad.
- 7) Cortar en sentido transversal respecto a la pendiente y nunca en el sentido subida/bajada, prestando mucha atención a los cambios de dirección y que las ruedas no encuentren obstáculos (piedras, ramas, raíces, etc.) que puedan causar deslizamientos laterales, vuelcos o pérdidas de control de la máquina.
- 8) La máquina no debe ser utilizada en pendientes superiores a 20°, independientemente del sentido de la marcha.
- 9) Prestar la máxima atención al tirar de la cortadora de pasto hacia uno mismo. Mirar detrás de uno mismo antes y durante la marcha atrás para asegurarse de que no haya obstáculos.
- 10) Detener el dispositivo de corte si la cortadora de pasto debe ser inclinada para el transporte, al transitar sobre superficies sin hierba y cuando debe desplazarse hacia o desde la superficie que debe cortar.
- 11) Cuando se utiliza la máquina cerca de la carretera, prestar atención al tráfico.
- 12) No utilice la máquina si las protecciones están dañadas, o sin la bolsa de recolección, el sistema de seguridad de descarga lateral o de descarga posterior.
- 13) Prestar mucha atención cerca de barrancos, acequias o diques.
- 14) Arrancar el motor con cuidado respetando las instrucciones y manteniendo una distancia considerable entre los pies y el dispositivo de corte.
- 15) Durante el arranque, ambas manos deben estar en la empuñadura.
- 16) No inclinar la cortadora de pasto para el arranque. Arrancar la máquina sobre una superficie plana y libre de obstáculos o hierba alta.
- 17) No acercar manos o pies al costado de las partes giratorias o debajo de estas. Mantenerse siempre lejos de la abertura de descarga.
- 18) No levantar ni transportar la cortadora de pasto cuando el motor está en funcionamiento.
- 19) No manipular ni desactivar los sistemas de seguridad.
- 20) En los modelos con tracción, desactivar la transmisión de las ruedas antes de activar el motor.

- 21) Utilizar solo los accesorios aprobados por el fabricante de la máquina.
- 22) No utilice la máquina si los accesorio/herramientas no están instalados en los puntos previstos.
- 23) Desacoplar el dispositivo de corte, parar el motor y quitar el cable de alimentación (asegurándose de que todas las partes en movimiento se hayan parado completamente):
- Durante el transporte de la máquina;
 - Cada vez que se deje la cortadora de pasto sin vigilancia;
 - Antes de retirar las causas de bloqueo o desatascar el transportador de descarga;
 - Antes de controlar, limpiar o trabajar con la máquina;
 - Después de golpear un cuerpo extraño. Verificar los posibles daños y efectuar las reparaciones necesarias antes de usar nuevamente la máquina.
- 24) Desactivar el dispositivo de corte y parar el motor:
- Cada vez que se retira o se coloca la bolsa de recolección;
 - Cada vez que se quita o se vuelve a montar el deflector de descarga lateral;
 - Antes de regular la altura de corte si esta operación no puede ser efectuada desde el puesto del conductor.
- 25) Mientras se trabaja, por medio de la longitud del mango, conservar siempre una distancia de seguridad con respecto al dispositivo de corte giratorio.
- 26) **ATENCIÓN** – En el caso de roturas o accidentes durante el trabajo, parar inmediatamente el motor, alejar la máquina para no provocar otros daños; en el caso de accidentes con lesiones personales o a terceros, activar inmediatamente los procedimientos de primeros auxilios más adecuados para la situación e ir a un Centro de salud para recibir atención. Retirar cuidadosamente los residuos que podrían causar daños o lesiones a personas o animales si no se les advirtiera.
- 27) **ATENCIÓN** – El nivel de ruido y de vibraciones indicado en estas instrucciones, son valores máximos de uso de la máquina. El uso de un elemento de corte desajustado, la excesiva velocidad de movimiento y la ausencia de mantenimiento influyen de manera significativa en las emisiones sonoras y en las vibraciones. Como consecuencia es necesario adoptar medidas preventivas apropiadas para eliminar posibles daños debidos a un ruido elevado y a los esfuerzos por vibraciones; llevar a cabo el mantenimiento de la máquina, usar auriculares anti-ruido, realizar pausas durante el trabajo.

D) MANTENIMIENTO Y ALMACENAMIENTO

- 1) ¡ATENCIÓN! – Quitar la llave y leer las relativas instrucciones antes de efectuar cualquier operación de limpieza o mantenimiento. Llevar ropa adecuada y guantes de trabajo en todas las situaciones de riesgo para las manos.
- 2) ¡ATENCIÓN! – No utilice jamás la máquina con piezas desgastadas o dañadas. Las piezas averiadas o deterioradas deben ser sustituidas y jamás reparadas. Utilizar exclusivamente repuestos originales: el uso de recambios no originales y/o no montados correctamente pone en peligro la seguridad de la máquina, puede causar accidentes o lesiones personales y exime al Fabricante de toda obligación y responsabilidad.
- 3) Todas las intervenciones de mantenimiento y regulación no descritas en este manual deben efectuarse en su Distribuidor o en un centro especializado, que dispone de conocimientos y herramientas necesarias para que el trabajo se efectúe correctamente, manteniendo el grado de

- seguridad original de la máquina. Operaciones efectuadas en estructuras inadecuadas o por personas no cualificadas conllevan el vencimiento de toda forma de Garantía y de toda obligación o responsabilidad del Fabricante.
- 4) Después de cada uso, quitar la llave y controlar posibles daños en la máquina.
- 5) Mantener bien apretados tuercas y tornillos para garantizar que la máquina esté siempre en condiciones seguras de funcionamiento. Un mantenimiento regular es esencial para la seguridad y para conservar el nivel de las prestaciones.
- 6) Controlar regularmente que los tornillos del dispositivo de corte estén apretados correctamente.
- 7) Usar guantes de trabajo para manejar el dispositivo de corte, para desmontarlo y volver a montarlo.
- 8) Al afilar el dispositivo de corte prestar atención para que quede equilibrado. Todas las operaciones relacionadas con el dispositivo de corte (desmontaje, afilado, equilibrado, remontado y/o sustitución) son tareas que requieren una competencia específica y el empleo de equipos especiales; por razones de seguridad, es necesario efectuarlas en un centro especializado.
- 9) Durante las operaciones de regulación de la máquina, prestar mucha atención para evitar que queden atrapados los dedos entre el dispositivo de corte y las partes fijas de la máquina.
- 10) No tocar el dispositivo de corte hasta que no haya quitado la llave y el dispositivo de corte no esté parado completamente. Durante las intervenciones en el dispositivo de corte, prestar atención a que el dispositivo de corte pueda moverse, aunque la llave haya sido extraída.
- 11) Controlar frecuentemente el sistema de seguridad descarga lateral, el sistema de seguridad de descarga posterior, la bolsa de recolección para verificar su desgaste o deterioro. Sustituírlos si están dañados.
- 12) Sustituir los adhesivos que indican instrucciones y mensajes de advertencia, si estuvieran dañados.
- 13) Guardar la máquina en un lugar inaccesible a los niños.
- 14) Deje enfriar el motor antes de almacenar la máquina en cualquier ambiente.
- 15) Para reducir el riesgo de incendios, mantener la máquina y en particular el motor libres de residuos de hierba, hojas o grasa excesiva. Vacíe la bolsa de recolección y no deje los contenedores con la hierba cortada en el interior de un local.

E) ADVERTENCIAS ADICIONALES

- 1) No use la máquina en ambientes con riesgo de explosión, en presencia de líquidos inflamables, gas o polvos. Las herramientas eléctricas generan chispas que pueden incendiar el polvo o los vapores.
- 2) No sobrecargue la máquina. Use la máquina apropiada al trabajo. Una máquina adecuada efectuará el trabajo mejor y de la manera más segura, a la velocidad para la cual se ha proyectado.
- 3) Para cargar las baterías utilizar, solo cargadores recomendados por el fabricante. Un cargador de baterías inadecuado puede provocar choque eléctrico, sobrecalentamiento o fuga de líquido corrosivo de la batería.
- 4) Utilizar solo las baterías específicas previstas para su herramienta. El uso de otras baterías puede provocar lesiones y riesgo de incendio.
- 5) Una batería en malas condiciones puede provocar fugas de líquido. Evitar el contacto con el líquido. En caso de contacto accidental, enjuagar con agua. En caso de con-

tacto del líquido con los ojos, consultar con un médico. El líquido perdido por la batería puede provocar irritaciones cutáneas o quemaduras.

6) Asegurarse de que el aparato esté apagado antes de introducir la batería. Montar una batería en un aparato eléctrico encendido puede provocar accidentes.

7) Mantener la batería no utilizada lejos de pinzas para oficina, monedas, llaves, clavos, tornillos u otros pequeños objetos metálicos que puedan provocar un cortocircuito de los contactos. El cortocircuito de los contactos de la batería puede comportar combustiones o incendios.

8) El acumulador no debe abrirse jamás.

9) No quemar nunca las baterías usadas

¡PELIGRO DE EXPLOSIÓN!

10) Conectar el cargador de batería solo a tomas con la tensión de red indicada en la placa de identificación.

11) Usar solo un acumulador original.

12) Durante el uso prolongado, el acumulador puede calentarse. Hay que dejarlo enfriar antes de cargarlo.

13) No dejar el acumulador y el cargador de batería al alcance de los niños.

14) No usar el cargador de batería en lugares con presencia de vapores o sustancias inflamables.

15) Cargar los acumuladores solo con temperatura comprendida entre 10 °C y 40°C.

16) No conservar nunca los acumuladores en ambientes con temperatura superior a los 40°C.

17) No ocasionar nunca cortocircuito entre los contactos de los acumuladores y no conectarlos a objetos metálicos.

18) Durante el transporte de los acumuladores, prestar atención a que los contactos no se conecten entre ellos y no usar contenedores metálicos para el transporte.

19) El cortocircuito del acumulador puede causar una explosión. En cualquier caso, el cortocircuito daña el acumulador.

20) Controlar regularmente si el cable del cargador de batería está dañado. Si el cable está dañado, es necesario sustituir el cargador de batería.

21) Recargar completamente los acumuladores, antes de guardarlos para el periodo invernal.

22) Conservar el cargador de batería protegido de la lluvia o la humedad. Las filtraciones de agua en el cargador aumentan el riesgo de choques eléctricos.

23) Mantener limpio el cargador de batería. Las acumulaciones de suciedad pueden provocar un choque eléctrico.

24) No usar el cargador de batería en ambientes con sustancias inflamables o sobre superficies fácilmente inflamables, como papel, tela, etc. Durante la recarga, el cargador de batería se calienta y podría provocar un incendio.

25) Un cargador de batería defectuoso o el uso incorrecto de la batería pueden provocar una fuga de vapores que pueden irritar las vías respiratorias. Ventilar el ambiente con aire fresco y hacerse revisar por un médico si se sienten molestias.

26) Limpiar periódicamente las ranuras de ventilación de la batería con un pincel suave, seco y limpio.

F) TRANSPORTE Y DESPLAZAMIENTO

1) Cada vez que sea necesario realizar maniobras, levantar o transportar la máquina, será necesario:

- Usar guantes robustos de trabajo;
- Aferrar la máquina desde los puntos que ofrezcan una sujeción segura, teniendo en cuenta el peso y la distribución
- Emplear una cantidad de personas adecuada para el peso de la máquina y para las características del medio de

transporte o del lugar donde será colocada o retirada.

- Asegurarse de que el desplazamiento de la máquina no cause daños o lesiones.

2) Durante el transporte, sujetar la máquina adecuadamente con cuerdas o cadenas.

G) TUTELA DEL MEDIO AMBIENTE

1) La protección del ambiente debe ser un aspecto relevante y prioritario en el uso de la máquina, a beneficio de la convivencia civil y del ambiente en el que vivimos. Evitar ser un elemento de disturbio para los vecinos.

2) Respetar escrupulosamente las normas locales sobre la eliminación de embalajes, partes deterioradas o cualquier elemento con fuerte impacto ambiental; estos residuos deben separarse y entregarse a los centros de recogida específicos que realizarán el reciclaje de los materiales.

3) Respetar escrupulosamente las normas locales sobre la eliminación de los materiales después del corte.

4) En el momento de la puesta fuera de servicio, no abandone la máquina en el ambiente, deberá contactar un centro de recogida, según las normas locales vigentes.

CONOCER LA MÁQUINA

DESCRIPCIÓN DE LA MÁQUINA Y SECTOR DE APLICACIÓN

Esta máquina es un equipo de jardinería, exactamente, una cortadora de pasto con operador de pie.

La máquina se compone esencialmente de un motor, que acciona un dispositivo de corte encerrado en un cárter, provisto de ruedas y de un mango.

El operador es capaz de conducir la máquina y de accionar los mandos principales manteniéndose siempre detrás del mango y, por lo tanto, a una distancia de seguridad del dispositivo de corte giratorio. El alejamiento del operador de la máquina provoca la parada del motor y de la cuchilla en unos pocos segundos.

Uso previsto

Esta máquina se ha diseñado y construido para cortar (y recoger) el césped en jardines y zonas verdes, de una extensión acorde con la capacidad de corte, realizada con la presencia de un operador de pie.

La presencia de accesorios o de dispositivos específicos puede evitar la recogida del césped cortado o producir un efecto "mulching" con deposición del césped cortado en el terreno.

Tipología de usuario

Esta máquina está destinada al uso por parte de consumidores, es decir, operadores no profesionales. Esta máquina está destinada para un "uso semi-profesional".

Uso inadecuado

Cualquier otro tipo de uso, no conforme con aquellos indicados anteriormente, puede ser peligroso y causar daños a personas y/o cosas.

Es inapropiado (ejemplos son excluyentes):

- transportar en la máquina personas, niños o animales;
- usar la máquina para transportarse;

- usar la máquina para arrastrar o empujar cargas;
- usar la máquina para recoger hojas o residuos;
- usar la máquina para recortar setos o para el corte de vegetación no herbosa;
- el uso de la máquina por parte de más de una persona;
- accionar el dispositivo giratorio en los tramos sin hierba.

ETIQUETA DE IDENTIFICACIÓN Y COMPONENTES DE LA MÁQUINA (ver figuras en pág. ii)

1. Nivel de potencia acústica
2. Marca CE de conformidad
3. Año de fabricación
4. Tipo de cortadora de pasto
5. Número de matrícula
6. Nombre y dirección del Fabricante
7. Código Artículo
8. Régimen del motor
9. Peso en kg
10. Tensión de alimentación
- 10a. Grado de protección eléctrica
11. Chasis
12. Motor
13. Dispositivo de corte
14. Sistema de seguridad de descarga posterior
15. Bolsa de recolección
16. Mango
17. Mando interruptor
18. Portezuela de acceso al alojamiento de la batería
19. Llave de seguridad (dispositivo de desactivación)

COMPONENTES SUMINISTRADO Y ETIQUETAS DE IDENTIFICACIÓN

21. Batería (acumulador)
 - 21.1 Fabricante
 - 21.2 Tensión y capacidad
22. Cargador de batería
 - 22.1 Fabricante
 - 22.2 Tensión y frecuencia de alimentación / Absorción
 - 22.3 Tensión y corriente de carga

Inmediatamente después de haber comprado la máquina, transcribir los números de identificación (3 - 4 - 5) en los espacios correspondientes, en la última página del manual.

El ejemplo de la declaración de conformidad se encuentra en la penúltima página del manual.



No desechar los aparatos eléctricos junto con los residuos domésticos. Según la Directiva Europea 2012/19/EU sobre los residuos de equipos eléctricos y electrónicos y su aplicación conforme a las normas nacionales, los equipos eléctricos fuera de servicio deberán recogerse separadamente para volverse a emplear de manera eco-compatible. Si los equipos eléctricos se eliminan en un vertedero de residuos o en el terreno, las sustancias nocivas pueden alcanzar la capa acuifera y entrar en la cadena alimentaria, dañando su salud y bienestar. Para obtener más información sobre la eliminación de este producto, contactar con el Ente competente para la eliminación de los residuos domésticos o con su Distribuidor.

DESCRIPCIÓN DE LOS SÍMBOLOS INDICADOS EN LOS MANDOS (donde estén previstos)

30. ATENCIÓN - El arranque del motor provoca el acoplamiento contemporáneo del dispositivo de corte.
31. Parada
32. Marcha
33. Circuito eléctrico desactivado (máquina encendida)

PRESCRIPCIONES DE SEGURIDAD - Su cortadora de pasto debe ser utilizada con prudencia. Para tal fin, en la máquina se han colocado pictogramas, destinados a recordar las precauciones de uso. El significado se explica a continuación. Además, le recordamos leer atentamente las normas de seguridad indicadas en el capítulo correspondiente del presente manual. Sustituir las etiquetas dañadas o ilegibles.

61. Atención: Leer el manual de instrucciones antes de utilizar la máquina.
62. Riesgo de expulsión. Mantener a las personas alejadas de la zona de trabajo durante el uso.
63. Solo para cortadoras eléctricas con alimentación de red.
64. Solo para cortadoras eléctricas con alimentación de red.
65. Atención al dispositivo de corte cortante: No introducir las manos o pies en el interior del dispositivo de corte. El dispositivo de corte sigue girando después de apagar el motor. Retirar el dispositivo de desactivación antes de realiza el mantenimiento.
66. No exponer la máquina a la lluvia o la humedad.
67. Atención al dispositivo de corte cortante: El dispositivo de corte sigue girando después de apagar el motor.
71. Cargador de batería equipado con transformador de seguridad.
72. Utilizar solo en ambientes secos.
73. Leer el manual de instrucciones antes del uso.
74. No exponer el acumulador al sol cuando la temperatura supere los 45 °C.
75. No sumergir el acumulador en agua ni exponerlo a la humedad.
76. No quemar las baterías. ¡PELIGRO DE EXPLOSIÓN!

NORMAS DE USO

NOTA - La correspondencia entre las referencias contenidas en el texto y las respectivas figuras (colocadas en las páginas ix y siguientes) es relativa al número que precede el título del parágrafo.

1. COMPLETAR EL MONTAJE

NOTA La máquina puede ser suministrada con algunos componentes ya montados.

¡ATENCIÓN! El desembalaje y el cumplimiento del montaje deben ser efectuados sobre una superficie plana y sólida, con espacio suficiente para el desplazamiento de la máquina y de los embalajes, utilizando siempre herramientas apropiadas. La eliminación de los embalajes debe efectuarse según las disposiciones locales vigentes.

1.1a Montaje del mango (Tipo "I" - Modelo 340)

Introducir en los correspondientes orificios las partes inferiores derecha (11) e izquierda (12) del mango y fijarlas con los tornillos (13) y las arandelas (13a) suministrados. Montar la parte superior del mango (14) y bloquearla a las dos partes inferiores (11) y (12) mediante las manijas superiores (15) (precedentemente retiradas de los orificios correspondientes), introducidas en uno de los dos orificios (3) o (4) según la altura final deseada.

Para regular la fuerza de retención, es necesario desbloquear cada manija (15) y atornillarla o aflojarla de su eje lo necesario de manera que asegure una fijación estable de la parte superior (14) a las dos partes inferiores del mango (11) y (12), sin requerir un esfuerzo excesivo para bloquear y desbloquear.

Enganchar el cable (16) al sujetacables (17) y (18) según se indica.

1.1b Montaje del mango (Tipo "II" - Modelo 340)

Introducir en los correspondientes orificios las partes inferiores derecha (11) e izquierda (12) del mango y fijarlas con los tornillos (13) y las arandelas (13a) suministrados. Montar la parte superior del mango (14) y bloquearla a las dos partes inferiores (11) y (12) mediante los pomos superiores (15) (precedentemente retirados de los orificios correspondientes), introducidos en uno de los dos orificios (3) o (4) según la altura final deseada.

Enganchar el cable (16) al sujetacables (17) y (18) según se indica.

1.1c Montaje del mango (Tipo "III" - Modelo 380)

Colocar en posición de trabajo las dos partes inferiores del mango (11) y (12), ya premontadas, haciendo coincidir el diente marcado con «>» EXCLUSIVAMENTE con uno de los dos alojamientos marcados con «1» o «2» de la dentadura, según la altura deseada; después, bloquear las dos manijas inferiores (13).

La posición debe ser igual para ambos lados.

Montar la parte superior del mango (14) y bloquearla a las dos partes inferiores (11) y (12) mediante las manijas superiores (15) (precedentemente retiradas de los orificios correspondientes), introducidas en uno de los dos orificios (3) o (4) según la altura final deseada.

Para regular la fuerza de retención, es necesario desbloquear cada manija (15) y atornillarla o aflojarla de su eje lo necesario de manera que asegure una fijación estable de la parte superior (14) a las dos partes inferiores del mango (11) y (12), sin requerir un esfuerzo excesivo para bloquear y desbloquear.

Enganchar el cable (16) al sujetacables (17) y (18) según se indica.

1.1d Montaje del mango (Tipo "IV" - Modelo 380)

Colocar en posición de trabajo las dos partes inferiores del mango (11) y (12), ya premontadas, haciendo coincidir el diente marcado con «>» EXCLUSIVAMENTE con uno de los dos alojamientos marcados con «1» o «2» de la dentadura, según la altura deseada; después, bloquear los dos pomos inferiores (13).

La posición debe ser igual para ambos lados.

Montar la parte superior del mango (14) y bloquearla a las dos partes inferiores (11) y (12) mediante los pomos superiores (15) (precedentemente retirados de los orificios correspondientes), introducidos en uno de los dos orificios (3) o (4) según la altura final deseada.

Enganchar el cable (16) al sujetacables (17) y (18) según se indica.

1.2 Montaje de la bolsa de recolección

Juntar los dos componentes laterales (1) y (2) de la bolsa de recolección y luego montar la parte superior (3), encajando correctamente todos los enganches perimetrales. Montar la manija (4) en la parte superior de la bolsa de recolección, introduciéndola a presión en las sedes correspondientes.

1.3 Extracción y recarga de la batería

La máquina se suministra con la batería parcialmente cargada y colocada en su alojamiento.

Antes de usar la máquina, extraer la batería y cargarla completamente, como se indica en el punto 4.4.

2. DESCRIPCIÓN DE LOS MANDOS

NOTA El significado de los símbolos indicados en los mandos se explica en las páginas precedentes.

2.1 Llave de seguridad (dispositivo de desactivación)

La activación y el apagado del circuito eléctrico de la máquina se realizan mediante la llave de seguridad (dispositivo de desactivación) ubicada dentro del alojamiento de la batería.

Abrir la portezuela (1) e introducir a fondo la llave (2) para permitir la activación del motor.

Para retirar la llave, es necesario presionar la lengüeta de parada.

Al retirar la llave, se desactiva completamente el circuito eléctrico para impedir el uso no controlado de la máquina.

2.2 Interruptor de doble acción

El motor es controlado por un interruptor de doble acción para evitar arranques accidentales.

Para la puesta en marcha, presionar el pulsador (2), tirar de una de las dos palancas (1) y esperar 2-3 segundos antes de que el motor arranque.

⚠ ATENCIÓN! El arranque del motor provoca el acoplamiento contemporáneo del dispositivo de corte.

El motor se para automáticamente al soltar ambas palancas (1).

2.3 Regulación de la altura de corte

La altura del corte se regula por medio de la palanca correspondiente (1).

EJECUTAR LA OPERACIÓN CON EL DISPOSITIVO DE CORTE PARADO.

3. CORTE DE HIERBA

• Autonomía de la batería

La autonomía de las baterías (y por lo tanto la superficie de césped que se puede trabajar antes de la recarga) está condicionada sobre todo por:

- factores ambientales, que producen una mayor necesidad de energía:
 - corte con hierba densa, alta, mojada;
- comportamientos del operador, que debería evitar:
 - encendidos y apagados frecuentes durante el trabajo;
 - una altura de corte demasiado baja con relación a las condiciones de la hierba;
 - una velocidad de avance demasiado elevada para la cantidad de hierba que quitar;

ELECTRONIC RPM ADAPTOR

Esta máquina está dotada de un sistema electrónico "ELECTRONIC RPM ADAPTOR" que regula el número de revoluciones del motor según el esfuerzo necesario durante el corte de la hierba. El sistema "ELECTRONIC RPM ADAPTOR" optimiza la autonomía de la batería. Si la hierba es baja (menor esfuerzo), la máquina trabaja con bajas revoluciones (menor ruido percibido), aumentando la autonomía de la batería. Si la hierba es alta (mayor esfuerzo), la máquina trabaja con altas revoluciones (mayor ruido percibido), disminuyendo la autonomía de la batería.

Para optimizar la autonomía de la batería siempre es conveniente:

- cortar la hierba cuando el césped esté seco;
- cortar la hierba frecuentemente para que no alcance una altura elevada;
- programar una altura de corte mayor cuando la hierba es muy alta y efectuar una segunda pasada con la altura inferior;
- no usar la máquina en función "mulching" con hierba muy alta.

Si se quisiera utilizar la máquina en sesiones de trabajo más largas con respecto a lo permitido por la batería estándar, es posible:

- adquirir una segunda batería estándar para sustituir inmediatamente la batería descargada, sin perjudicar la continuidad de uso;
- adquirir una batería con mayor autonomía con respecto a la batería estándar (ver 5.1).

NOTA *Esta máquina permite cortar el césped de modos diferentes; antes de iniciar el trabajo es oportuno preparar la máquina según el cortado que se desea llevar a cabo. EJECUTAR LA OPERACIÓN CON EL MOTOR APAGADO.*

3.1a Predisposición para el corte y la recogida de la hierba en la bolsa de recolección:

- Levantar el sistema de seguridad de descarga posterior (1) y enganchar correctamente la bolsa de recolección (2) como se indica en la figura.

3.1b Predisposición para el corte y la descarga posterior de la hierba:

- Extraer la bolsa de recolección y asegurarse de que el sistema de seguridad de descarga posterior (1) permanezca bajado establemente.

3.1c Predisposición para el corte y el desmenuzamiento de la hierba (función "mulching" – si estuviera prevista):

- Elevar el sistema de seguridad de descarga posterior (1), introducir la tapa deflectora (5) en la apertura de descarga y empujarla a fondo hasta enganchar correctamente el perfil inferior al borde de la apertura de descarga.

Para retirar la tapa deflectora (5), elevar el sistema de seguridad de descarga posterior (1) y extraerlo manteniéndolo elevado para desenganchar el perfil inferior del borde de la apertura de descarga.

3.2 Arranque

Verificar que la batería esté cargada y colocada correctamente en su alojamiento, como se indica en el punto 4.4. Abrir la portezuela (1) y después introducir a fondo la llave de seguridad (2), hasta advertir el "clíc".

Para arrancar el motor, presionar el pulsador de seguridad (4) y tirar de una de las dos palancas (3) del interruptor.

3.3 Corte de la hierba

El aspecto del césped será mejor si los cortes se efectúan siempre a la misma altura y alternativamente en las dos direcciones.

Cuando la bolsa de recolección esté demasiado llena, la recogida del césped ya no es eficiente y el ruido de la cortadora de pasto cambia.

Para quitar y vaciar la bolsa de recolección,

- Soltar la palanca del interruptor y esperar la parada del dispositivo de corte;
- levantar el sistema de seguridad descarga posterior, aferrar la manija y quitar la bolsa de recolección manteniéndola en posición erecta.

- **En el caso de "mulching":** evitar siempre retirar grandes cantidades de césped. ¡No eliminar más de un tercio de la altura total de la hierba en una sola pasada! Ajustar la velocidad de avance de acuerdo con las condiciones del prado y la cantidad de hierba cortada.

Consejos para el cuidado del prado

Cada tipo de hierba presenta características diferentes y por lo tanto puede requerir diferentes modalidades para el cuidado del césped; leer siempre las indicaciones contenidas en los embalajes las semillas relativas a la altura de corte, según sean las condiciones de crecimiento de la zona en la que se trabaja.

Es necesario recordar que la mayor parte de la hierba está compuesta por un tallo y por una o más hojas. Si las hojas se cortan completamente, el césped se daña y el crecimiento será más difícil.

En líneas generales, pueden aplicarse las siguientes indicaciones:

- un corte demasiado bajo provoca tirones y claros en el césped, con un aspecto de "manchas".
- en verano, el corte debe ser más alto para evitar que se seque el terreno;
- no cortar la hierba cuando esté mojada; esto puede reducir la eficiencia del dispositivo giratorio a causa de la hierba que se engancha y provoca tirones en el césped.
- en el caso de hierba especialmente alta, se aconseja efectuar un primer corte a la máxima altura permitida por la máquina, seguido de un segundo corte a los dos o tres días.

3.4 Final del trabajo

Al final del trabajo, soltar ambas palancas (1).

ESPERAR LA PARADA DEL DISPOSITIVO DE CORTE antes de efectuar cualquier intervención en la cortadora de pasto.

Abrir la portezuela (2) y extraer la llave de seguridad (3), presionando la lengüeta de parada.

IMPORTANTE *Si el motor se detiene por sobrecalentamiento durante el trabajo, es necesario esperar 5 minutos aproximadamente antes de reencenderlo.*

4. MANTENIMIENTO ORDINARIO

Conservar la cortadora de pasto en un lugar seco.

IMPORTANTE *El mantenimiento regular y atento es indispensable para mantener a lo largo del tiempo los niveles de seguridad y las prestaciones originales de la máquina.*

Toda operación de regulación o mantenimiento debe ser realizada con el motor parado, con la máquina desconectada de la red eléctrica.

- 1) Usar guantes robustos de trabajo antes de cada intervención de limpieza, manutención o regulación en la máquina.
- 2) Después de cada corte, extraer los restos de hierba y el fango acumulados en el interior del chasis para evitar que, al secarse, dificulten el sucesivo arranque.
- 3) Verificar siempre que las tomas de aire estén libres de residuos.

⚠ ¡ATENCIÓN! *Extraer la llave de seguridad antes de guardar la máquina y antes de comenzar cualquier intervención de limpieza y mantenimiento.*

4.1 Almacenaje vertical (Modelo 380)

Si fuera necesario, es posible guardar la máquina verticalmente, colgada de un gancho.

⚠ ¡ATENCIÓN! *Verificar que el gancho y el correspondiente de fijación sean aptos y capaces de sostener el peso de la máquina; prestar atención y supervisar adecuadamente para que los niños o los animales no se trepen a la máquina, aumentando la carga aplicada al gancho.*

Enganchar la máquina de manera que el dispositivo de corte permanezca orientado hacia una pared o adecuadamente cubierta, para que no constituya un peligro en caso de contacto, incluso accidental o fortuito, para las personas, niños o animales.

Para guardar la máquina verticalmente, desbloquear las manijas (1 - Tipo "III") o bien aflojar las asitas (2 - Tipo "IV") y girar el mango hacia delante para hacer coincidir el diente marcado con «>» EXCLUSIVAMENTE con el alojamiento marcado con «S» de la dentadura; después, bloquear las manijas (1 - Tipo "III") o las asitas (2 - Tipo "IV"). La posición debe ser igual para ambos lados.

4.2 Mantenimiento del dispositivo de corte

Es conveniente que se efectúe toda intervención del dispositivo giratorio en un Centro especializado, que dispone de los equipos apropiados.

En esta máquina se prevé el uso de dispositivo de corte con el código indicado en la tabla de la página ix.

Dada la evolución del producto, el dispositivo de corte arriba indicado podrá ser sustituido por otro, con características análogas de intercambiabilidad y seguridad de funcionamiento.

Volver a montar el dispositivo de corte (2) con el código dirigido hacia el terreno, siguiendo la secuencia indicada en la figura.

Apretar el tornillo central (1) con una llave dinamométrica, calibrada a 30 Nm (para modelo 340) o 16-20 Nm (para modelo 380).

4.3 Limpieza de la máquina

No usar chorros de agua y evitar mojar el motor y las partes eléctricas.

No usar líquidos agresivos para limpiar el chasis.

4.4 RECARGA Y GESTIÓN DE LA BATERÍA

NOTAS

1. La batería debe ser conservada en ambientes con temperatura comprendida entre +7°C y +40°C. En caso de

caso almacenamiento en ambientes en los cuales existe la posibilidad de superar dichos límites, es oportuno extraer la batería y guardarla en un lugar idóneo.

2. Durante el uso, la batería está protegida contra la descarga total a través de un dispositivo de protección que apaga la máquina y bloquea su funcionamiento.
3. La batería cuenta con una protección que impide la recarga si la temperatura ambiente no está comprendida entre 0 y +45 °C.
4. La batería puede ser recargada en cualquier momento, incluso parcialmente, sin riesgo de sufrir daños.

4.4a Control del estado de carga de la batería

Para verificar el estado de carga de la batería (4), presionar el pulsador (4a) que activa cuatro LEDS (4b) con el siguiente significado:

LED	Carica della batteria
4 VERDES	100%.
3 VERDES	70%.
2 VERDES	45%.
1 VERDE	10% - Recargar
Ninguno	La batería tiene una carga inferior al 10% y requiere ser cargada inmediatamente. Si después de 30 minutos de carga no se enciende al menos un LED, significa que la batería está averiada y debe ser sustituida.

4.4b Extracción y recarga de la batería

Después de cada sesión de trabajo, es aconsejable recargar la batería.

Para recargar la batería:

- abrir la portezuela (1) y extraer la llave de seguridad (2);
- presionar la lengüeta inferior (3) y retirar la batería (4);
- introducir la batería (4) en su alojamiento del cargador de batería (5), empujándola hasta el fondo;
- conectar el cargador de batería (5) a una toma de corriente, con la tensión correspondiente con respecto a la indicada en la placa.

La duración de la recarga es de casi 1,5 – 3,5 horas, variables según la capacidad de la batería y de la carga residual. El cargador de batería (5) es de tipo diagnóstico, dotado de un LED que suministra las informaciones sobre el estado de la batería y de la recarga, según la tabla siguiente:

LED (5a)	Significado
VERDE (Intermitente)	Batería cargando
VERDE	Batería cargada completamente
ROJO	Batería sobrecalentada: extraer la batería y dejarla enfriar durante al menos 30 minutos
Apagado	Batería ausente o no introducida correctamente
ROJO (Intermitente)	Anomalía en la recarga y posible batería defectuosa; en ese caso extraer la batería y volver a introducirla dentro de 2 horas: si el LED indica la condición de carga,

	significa que la batería está en buenas condiciones y la recarga puede proceder regularmente.
	De lo contrario: – desconectar y volver a conectar el cargador de batería a la red pasados algunos minutos; – extraer y volver a introducir la batería en el cargador de batería pasados algunos minutos. Si después de estos intentos, el LED (5b) no indica la condición de carga y sigue parpadeando, significa que la batería está averiada y debe ser sustituida.

4.4c Remontaje de la batería en la máquina

Finalizada la recarga:

- presionar la lengüeta inferior (3) y extraer la batería (4) (evitando mantenerla demasiado bajo carga una vez finalizada la recarga);
- desconectar el cargador de batería (5) de la red eléctrica
- abrir la ventanilla (1) de la máquina, colocar la batería (4) en su alojamiento dentro de la máquina empujándola a fondo para bloquearla en su posición y asegurar el contacto eléctrico.
- cerrar completamente la ventanilla (1).

5. ACCESORIOS

⚠ ATENCIÓN! *Para su seguridad está absolutamente prohibido montar cualquier otro accesorio además de aquellos proyectados expresamente para el modelo y el tipo de su máquina, incluidos en la lista siguiente.*

5.1 Baterías alternativas

Hay disponibles baterías de diferentes capacidades, para adaptarse a las específicas exigencias operativas. La lista de las baterías homologadas para esta máquina se encuentra en la tabla en la pág. «ix».

6. DIAGNÓSTICO

Qué hacer si ...	
Origen del problema	Acción correctiva
1. Accionando el interruptor, el motor no arranca	
Ausencia de la llave de seguridad o no introducida correctamente	Introducir la llave hasta el "clic" (ver 3.2)
Ausencia de batería o no introducida correctamente	Abrir la portezuela y asegurarse de que la batería esté bien colocada (ver 4.4)
Batería descargada	Controlar el estado de carga y recargar la batería (ver 4.3)
Intervención de la protección térmica	Dejar enfriar la máquina
Puesta en marcha no inmediata del motor	Mantener presionado el interruptor durante 1-3 segundos (ver 2.2)
2. El motor se para durante el trabajo	

Batería no introducida correctamente	Abrir la portezuela y asegurarse de que la batería esté bien colocada (ver 4.4)
Batería descargada	Controlar el estado de carga y recargar la batería (ver 4.4)
Intervención de la protección	Esperar al menos 5 minutos y luego poner en marcha la máquina
Obstrucciones que impiden la rotación del dispositivo de corte	Quitar la llave de seguridad usar guantes de trabajo y eliminar hierba y residuos presentes en la parte inferior de la máquina y/o en el canal de descarga

3. E motor está en movimiento pero el dispositivo de corte no gira

Fijación del dispositivo de corte aflojado	Parar inmediatamente el motor y contactar con un Centro de Asistencia (ver 4.2)
--	---

4. Se advierten ruidos y /o vibraciones escasivas durante el trabajo

Fijación del dispositivo de corte aflojado dispositivo de corte dañado	Parar inmediatamente el motor y contactar con un Centro de Asistencia (ver 4.2)
--	---

5. La autonomía de la batería es escasa

Condiciones de uso gravosas con mayor absorción de corriente	Optimizar el uso (ver 4.4)
Batería insuficiente para las exigencias operativas	Utilizar una segunda batería o una batería adicional (ver 5.2)

6. El cargador de batería no efectúa la recarga

Batería no introducida correctamente en el cargador de batería	Controlar que la introducción sea correcta (ver 4.4)
Condiciones ambientales no idóneas	Efectuar la recarga en ambiente con temperatura adecuada (ver 4.4)
Contactos sucios	Limpiar los contactos

7. El cargador de batería no efectúa la recarga de la batería (ningún led encendido)

Falta de tensión al cargador de batería	Controlar que el enchufe esté introducido y que haya tensión en la toma de corriente
Cargador de batería defectuoso	Sustituir con un recambio original

En cualquier otra situación, no incluida en la lista, consultar con su Vendedor o un Centro de Asistencia.



OHUTUSNÕUDED täpselt järgida

A) ETTEVALMISTAMINE

- 1) TÄHELEPANU! Lugeda tähelepanelikult antud kasutusjuhendit enne masina kasutamist. Õppida tundma juhtimis-seadmeid ja masina otstarbekohast kasutamist. Õppida mootorit kiiresti seiskama. Hoiatuste ja kasutusjuhendite mittejärgimine võib põhjustada elektrilööke, tuleohtu ja/või tõsisaid vigastusi. Säilitada kõiki ohutusnõudeid ja kasutusjuhendeid edaspidiseks kasutamiseks.
- 2) Ärge kunagi lubage kasutada masinat lastel või inimestel, kes ei ole tutvunud instruksioonidega. Kohalikud seadused võivad sätestada miinimumea masina kasutajale.
- 3) Antud seadet võivad kasutada lapsed alates 8.ndast eluaastast ja piiratud füüsiliste, aistimis- ja vaimsete võimetega inimesed või kellel puudub kogemus või oskused, kui nad on järelevalve all või neile on tutvustatud masina ohutut kasutamist ja nad saavad aru sellega seotud ohtudest. Lapsed ei tohi seadmega mängida. Kasutaja poolt tehtavat puhastust ja hooldust ei tohi teha lapsed ilma järelevalveta.
- 4) Muruniitjat ei tohi kunagi kasutada inimeste, eriti laste, või loomade läheduses.
- 5) Ärge kasutage kunagi masinat, kui kasutaja on väsinud või haige, või on tarvitanud ravimeid, narkootikume, alkoholi või aineid, mis mõjuvad kahjulikult tema reageerimisvõimele ja tähelepanule.
- 6) Pidada meeles, et kasutaja vastutab õnnetuste ja kahjustuste eest, mis võivad tekkida teistele inimestele või nende omandile. Kasutaja vastutuse alla käib hinnata tööala võimalikke ohtusid ja võtta tarvitusele kõik ettevaatusabinõud enda ja teiste ohutuse tagamiseks, eriti nõlvadel, konarlikul, libedal või liikuvatel pinnal.
- 7) Kui soovite masina anda või laenata teistele, veenduda, et kasutaja tutvuks käesolevas kasutusjuhendis olevate instruksioonidega.

B) EELTÖÖD

- 1) Masinat kasutades kanda alati vastupidavaid libisemisvastaseid tööjalanõusid ja pikki pükse. Masinat ei tohi käivitada paljajalu või lahtiste sandaalidega. Vältida kaelakeede, käevõrude ja lehvivate osadega või paelte või lipsudega lohmakaid riideid. Pikad juuksed tuleb kinni siduda. Alati tuleb kanda kuulmiskaitsevahendeid.
- 2) Uurida hoolega läbi kogu tööala ja eemaldada seal kõik, mida masin võiks eemale paisata või mis võiks kahjustada lõikegruppi ja mootorit (kivid, oksad, traadid, luud, jne.).
- 3) Enne kasutamist kontrollida masina üldseisu ja eriti:
 - lõikeseade välimust ja kontrollida, et kruvid ja lõikegrupp ei oleks kulunud või kahjustatud. Tasakaalu säilitamiseks vahetada kahjustatud või kulunud lõikeseade ja kruvid välja tervikuna. Parandustööd tuleb teha spetsialiseeritud keskuses.
 - Turvahoob peab liikuma vabalt, mitte raskendatult ja vabastamisel peab automaatselt ja kiiresti tagasi liikuma neutraalasendisse, peatades lõikeseadme;
- 4) Enne töö alustamist monteerida alati kaitseed väljavisk-eavale (kogumiskorv, külgmise väljaviske kaitse või tagumise väljaviske kaitse).

C) KASUTAMISE AJAL

- 1) Töötada ainult päevavalguses või heas kunstvalguses ja hea nähtavuse juures. Suunata inimesed, lapsed ja loomad tööalalt eemale.
- 2) Kui võimalik, vältida töötamist märjas rohus. Vältida töötamist vihmaga ja äikeseehus. Ärge kasutage masinat halva ilma korral, eriti välgu ohu puhul.
- 3) Masinat ei tohi jätta vihma kätte või niiskesse keskkonda. Tööriista sattunud vesi suurendab elektrilöögi ohtu.
- 4) Veenduda alati, et teil on kindel toetuspind kaldus maalaadel.
- 5) Ärge kunagi jookske, vaid kõndige; ärge laske ennast muruniitjal vedada.
- 6) Pöörake erilist tähelepanu, kui lähenete takistustele, mis võiksid vähendada nähtavust.
- 7) Niita kallakuga risti ja mitte kunagi üles/alla suunas, oles ettevaatlik suunda muutes ja pöörata tähelepanu, et rattad ei puutuks vastu takistusi (kivid, oksad, juured, jne.), mis võiksid põhjustada külgsuunas libisemist või kontrolli kaotamist masina üle.
- 8) Masinat ei tohi kasutada kallakutel üle 20°, sõltumata liikumissuunast.
- 9) Olla eriti ettevaatlik muruniitjat enda poole tömmates. Vaadata seljataha enne tagurdamist ja tagurdamise ajal, veendumaks, et seal ei ole takistusi.
- 10) Peatada lõikeseade, kui muruniitjat tuleb kallutada transportimiseks, rohuta alade ületamiseks ja kui muruniitjat viiakse niidetavale alale või sealt ära.
- 11) Kui masinat kasutatakse tee lähedal, pöörata tähelepanu liiklusele.
- 12) Ärge kasutage kunagi masinat, kui kaitseed on kahjustatud, või ilma kogumiskorvi-, külgmise väljaviske kaitse- või tagumise väljaviske kaitseta.
- 13) Pöörata tähelepanu järsakute, kraavide või piirete ääres.
- 14) Käivitada mootor ettevaatlikult kasutusjuhiseid järgides ja hoides jalad lõikeseadmest ohutus kauguses.
- 15) Käivitamise ajal peavad mõlemad käed olema käepidemel.
- 16) Muruniitjat ei tohi käivitamiseks kallutada. Käivitada tuleb tasasel pinnal, kus ei ole takistusi või kõrget rohtu.
- 17) Ärge viige käsi või jalgu pöörlevate osade lähedusse või alla. Hoida alati eemale väljaviskeavast.
- 18) Ärge tõstke või transportige muruniitjat, kui mootor töötab.
- 19) Ärge muutke ohutusüsteeme ega lülitage neid välja.
- 20) Veoga mudelitel lülitada enne mootori käivitamist välja ülekanne rastele.
- 21) Kasutada ainult masina tootja poolt heakskiidetud lisaseadmeid.
- 22) Ärge kasutage masinat, kui lisaseadmed/vahendid ei ole paigaldatud ettenähtud punktidesse.
- 23) Lülitada lõikeseade välja, peatada mootor ja eemaldada võti (veendudes, et kõik liikuvad osad oleksid täielikult peatunud):
 - Masina transportimise ajal;
 - Iga kord, kui muruniitja jääb järelevalveta;
 - Enne ummistumise põhjuse eemaldamist või väljaviskeava puhastamist;
 - Enne masina kontrollimist, puhastamist või sellel töötamist;
 - Kui on saanud löögi võrkehalt. Kontrollida masina või-

malikke kahjustusi ja teha vajalikud parandused enne, kui seda uuesti kasutada.

24) Lülitada lõikeseade välja ja peatada mootor:

- Iga kord, kui eemaldatakse või pannakse tagasi kogumiskorv;
- Iga kord, kui eemaldatakse või paigaldatakse külgmise väljaviske deflektor;
- Enne lõikekõrguse reguleerimist, kui seda operatsiooni ei saa teostada juhisisiooniit.

25) Töötamise ajal hoida alati ohutut distantsi pöörlevast lõikeseadmest vastavalt varre pikkusele.

26) TÄHELEPANU - Purunemiste või õnnetuste korral töö ajal seisata koheselt mootor ja eemaldada masin, et vältida lisakahjustusi; õnnetuste puhul vigastustega endale või teistele alustada koheselt olukorrale vastavate esmaabivõtete ja pöörduda vajaliku ravi saamiseks tervishoiuasutuse poole. Eemaldada hoolikalt võimalikud jäägid, mis võiksid põhjustada tähelepanuta jäämise korral kahjustusi või vigastusi inimestele või loomadele.

27) TÄHELEPANU - Antud kasutusjuhendis toodud müra- ja vibratsioonitorase on masina kasutamise maksimumnäitajad. Tasakaalust väljas lõikeelemendi kasutamine, liigne liikumiskiirus, hoolduse puudumine mõjutavad märkimisväärselt müra ja vibratsiooni. Seetõttu on vajalik tarvitusele võtta ennetavaid meetmeid, et hoida ära kõrgest mürast ja vibratsiooni survest põhjustatud kahjustused; tegeleda masina hooldusega, kanda müravastaseid kõrvaklappe, teha töö ajal pause.

D) HOOLDAMINE JA HOULEPANEK

1) TÄHELEPANU! - Eemaldada võti ja lugeda vastavaid juhendeid enne mistahes puhastus- või hooldustöö alustamist. Kanda sobivaid riideid ja töökindaid kõigis kätele ohtlikes olukorras.

2) TÄHELEPANU! - Ärge kasutage kunagi kulunud või kahjustunud osadega masinat. Vigadega või kahjustatud osad tuleb välja vahetada ning mitte kunagi parandada. Kasutada ainult originaalvaruosi: mitte-originaalvaruosade kasutamine ja/või ebaõige monteerimine kahjustab masinat ohutust, võib põhjustada õnnetusi või vigastusi inimestele ja vabastab valmistaja mistahes kohustusest või vastutusest.

3) Kõik hooldus- ja reguleerimistööd, mida selles juhendis kirjeldatud pole, tuleb läbi viia edasimüüja juures või spetsialiseeritud teeninduskeskuses, kellel on kogemused ja vajalikud seadmed, et töö korrektselt teostada, säilitades masina algne turvalisus. Selleks sobimatutes kohtades või ebakompetentsete inimeste poolt teostatud tööd toovad kaasa garantii igakülgse katkemise ja igasuguse valmistajapoolse kohustuse või vastutuse äralangemise.

4) Pärast iga kasutust, eemaldada võti ja kontrollida võimalikke kahjustusi masinal.

5) Et olla kindel masina ohutuse töötamises, tuleb kõik mutrid ja kruvid hoida tugevalt kinnitatuna. Regulaarne hooldus on ülimalt oluline ohutuse tagamiseks ja selleks, et masin töötaks hästi.

6) Kontrollida regulaarselt, et lõikeseadme kruvid oleksid korralikult kinnitatud.

7) Kanda töökindaid lõikeseadmega töötades, seda lahti või tagasi monteerides.

8) Tagada lõikeseadme tasakaalustamine, kui teritatakse tera. Kõik lõikeseadmega seotud toimingud (mahavõtmine, teritamine, tasakaalustamine, tagasipanek ja/või asendamine) on vastavalt ettevalmistust ja vastavaid tööriistu nõudvad keerulised tööd; turvalisuse tagamiseks peab need tööd teostama vastavas teeninduskeskuses.

9) Masina reguleerimistööd tehes tuleb olla ettevaatlik vältimaks sõrmede jäämist liikuva lõikeseadme ja masina liikumatute osade vahele.

10) Lõikeseadet ei tohi puudutada enne, kui võti ei ole eemaldatud ja lõikeseade ei ole täielikult peatunud. Tööde ajal lõikeseadmega pöörata tähelepanu, kuna lõikeseade võib liikuda isegi siis, kui võti on eemaldatud.

11) Kontrollida sagedasti külgmise väljaviske kaitset või tagumise väljaviske kaitset, kogumiskorvi, et kontrollida kulumist või kahjustumist. Vahetada need välja, kui on kahjustunud.

12) Vahetada välja juhised ja hoiatusi kandvad kleebised, kui need on kahjustatud saanud.

13) Hoida masinat lastele kättesaamatus kohas.

14) Enne, kui paigutada masin mistahes ruumi, lasta mootoril maha jahtuda.

15) Tuleohtu vähendamiseks tuleb masin ja eriti mootor hoida puhtana rohuääkidest, lehtedest või liigestest rasvast. Tühjendage kogumiskorv ja ärge jätke anumaid niidetud rohu kinnisesse ruumi.

E) LISAOIATUSED

1) Masinat ei tohi kasutada plahvatusohtlikus keskkonnas, kergesti süttivate vedelike, gaasi või tolmu läheduses. Elektrilised tööriistad tekitavad sädemeid, mis võivad tolmu või auru süüdata.

2) Ärge masinat üle koormake. Kasutada tööks sobivat masinat. Tööks sobiv masin teeb töö ära paremini ja kindlamalt ning kiirsel, milleks on projekteeritud.

3) Aku laadimiseks kasutada ainult tootja poolt soovitatud akulaadijat. Ebasobiv akulaadija võib põhjustada elektrilöögi, ülekuumenemise või korrosiivse vedeliku väljavoolamise akust.

4) Kasutada ainult teie töövahendile ette nähtud akusid. Teiste akude kasutamine võib esile kutsuda vigastusi või tuleohtu.

5) Halvas olukorras aku võib põhjustada vedeliku väljavoolamist. Vältida kokkupuudet vedelikuga. Juhusliku kokkupuute korral loputada veega. Kui vedelik satub silma, konsulteerida ka arstiga. Akust välja voolanud vedelik võib põhjustada nahaärritust või põletusi.

6) Veenduda, et seade oleks enne aku sisestamist välja lülitatud. Aku paigaldamine sisselülitatud elektriseadmele võib põhjustada tulekahju.

7) Hoida kasutamata aku kaugel kirjaklambritest, müntidest, võtmetest, naeltest, kruvidest ja muudest väikestest metallasemetest, mis võiksid esile kutsuda kontaktide lühise. Aku kontaktide vaheline lühis võib põhjustada süttimist või tulekahju.

8) Akumulaatorit ei tohi kunagi avada

9) Ärge visake kunagi tulle kasutatud akusid - PLAHVATUSOHT!

10) Ühendada akulaadija ainult identifitseerimismärgistuel näidatud võrgupingega pistikupesasse.

11) Kasutada ainult originaalakulaadijat.

12) Pikaajalise kasutamise vältel võib akumulaatorit soojeneda. Enne laadimist laske sel maha jahtuda.

13) Akumulaatorit ja akulaadijat ei tohi hoida laste käeulatuses.

14) Laadijat ei tohi kasutada ruumis, kus on tuleohtlikke aineid või -aineid.

15) Akumulaatoreid võib laadida ainult temperatuuridel 10°C kuni 40°C.

16) Akumulaatoreid ei tohi kunagi hoida ruumides, mille temperatuur ületab 40°C.

17) Kunagi ei tohi põhjustada lühist akumulaatorite kontak-

tide vahel ega ühendada neid metallesemetga.

18) Akumulaatorite transportimise ajal pöörata tähelepanu, et kontaktid omavahel kokku ei puutuks ja transportimiseks ei tohi kasutada metallnõusid.

19) Akumulaatori lühis võib tekitada plahvatuse. Igal juhul kahjustab lühis akumulaatorit.

20) Kontrollida regulaarselt, kas akulaadija juhe on kahjustatud. Kui juhe on kahjustatud, tuleb akulaadija välja vahetada.

21) Laadida täielikult akumulaatorid enne talveperioodiks ära panemist.

22) Säilitada akulaadijat vihma ja niiskuse eest kaitstuna. Vee imendumine akulaadijasse suurendab elektrilöögi ohtu.

23) Hoida akulaadija puhtana. Kogunenud mustus võib põhjustada elektrilöögi.

24) Akulaadijat ei tohi kasutada ruumis, kus on tuleohtlike aineid või kergesti süttivaid pindasid, nagu paber, riie, jne. Laadimise ajal akulaadija soeneb ja võib põhjustada tulekahju.

25) Defektne akulaadija või aku ebaõige kasutus võib põhjustada hingamisteid ärritavate aurude eraldumist. Õhutada ruumi värske õhuga ja kahtluste korral lasta enast arstil kontrollida.

26) Puhastada perioodiliselt aku ventilatsiooniavasid pehme, kuiva ja puhta pintsliga.

F) TRANSPORTIMINE JA LIIGUTAMINE

1) Iga kord, kui masinat on vaja liigutada, tõsta, transportida või kallutada tuleb:

- Panna kätte paksud töökindad;
 - Võtta kinni masina nendest osadest, mis võimaldavad kindlat haaret, arvestades kaalu ja selle jagunemist
 - Kasutada masina kaalule, transpordivahendile ja kohale, kust masin tuleb võtta või kuhu ta tuleb panna, vastavat arvu inimesi
 - Veenduda, et masina liigutamine ei tekitaks kahju või vigastusi.
- 2) Transportimise ajal kinnitada masin kõite või kettide abil.

G) KESKKONNAKAITSE

1) Keskkonnakaitse peab masina kasutamisel olema oluline ja prioriteetne aspekt kaitsmaks meie tsiviilse kooselu ja keskkonna huve. Vältida naabrite segamist.

2) Järgida täpselt kohalikke norme, mis puudutavad pakendite, kahjustatud osade ja muu keskkonnoahtliku kõrvaldamist; neid jäätmeid ei tohi visata prügi hulka, vaid need tuleb eraldada ja viia vastavatesse kogumispunktidesse, kus hoolitsetakse materjalide ümbertöötuse eest.

3) Järgida täpselt kohalikke nõudeid, mis puudutavad lõikejääkide ümbertööstust.

4) Kui masinat enam ei kasuta, ärge visake seda loodusesse, vaid pöörduda vastavalt kohalikele kehtivatele normidele jäätmekäitluspunkti poole.

MASINAGA TUTVUMINE

MASINA KIRJELDUS JA KASUTUSALA

Antud masin on aiatehnika ja täpsemalt seisva juhiga muruniitja.

Masin koosneb põhiliselt mootorist, mis käivitab karteriiga kaetud lõikeseadme, varustatud ratastega ja ühe käepidemega.

Kasutaja saab juhtida masinat ja käivitada põhilisi juhtimis-seadmeid jäädes alati käepideme taha ja seega ohutusse kaugusesse pöörlevast lõikeseadmest. Kasutaja kaugene-mine masinast põhjustab mootori ja pöörleva seadme seis-kumise paari sekundi jooksul.

Ettenähtud kasutus

Antud masin on projekteeritud ja ehitatud muru niitmiseks (ja kogumiseks) aedades ja rohumaladel, mille suurus vastab lõikevõimsusele, mida teostab seisev töötaja.

Lisaseadmete või spetsiaalsete lisandite abil saab vältida niidetud rohu kogumist või luua „multisim“ efekti niidetud rohu ladestamisega maapinnale.

Kasutaja tüüp

Antud masin on ette nähtud kasutamiseks tarbijatele, seega mitte professionaalsetele operaatoritele. Antud masin on ette nähtud harrastuskasutamiseks.

Ebaõige kasutus

Mistahes muu kasutus, mis erineb ülalnimetatust, võib olla ohtlik ja tekitada kahju inimestele ja/või esemetele.

Ebaõige kasutuse alla käivad (näiteks, aga mitte ainult):

- vedada masinal inimesi, lapsi või loomi;
- lasta enast masinal vedada;
- kasutada masinat koormuste vedamiseks või lükkami-seks;
- kasutada masinat lehtede või prügi kogumiseks;
- masina kasutamine hekkide pügamiseks või rohust eri-neva taimestiku niitmiseks;
- masina kasutamine rohkem kui ühe inimese poolt;
- sisestada pöörlev seade ilma rohuta lõikudel.

IDENTIFITSEERIMISETIKETT JA MASINA KOMPONENDID (vaata jooniseid lk. ii)

1. Müravõimsuse tase
2. CE Vastavusmargist
3. Valmistamisaasta
4. Muruniitja tüüp
5. Matriklinumber
6. Ehitaja nimi ja aadress
7. Artiklikood
8. Mootori reziim
9. Kaal kilodes
10. Toitepinge
- 10a. Elektrihoituse aste
11. Šassii
12. Mootor
13. Lõikeseade
14. Tagumise väljaviske kaitse
15. Kogumiskorv
16. Käepide
17. Lülitiseade
18. Juurdepääsuks akupesale
19. Ohutusvõti (Väljalülitamise seade)

TARNITAVAD KOMPONENDID JA IDENTIFITSEERIMISETIKETID

21. Aku (akumulaator)
- 21.1 Ehitaja

- 21.2 Pinge ja võimsus
- 22. Akulaadija
- 22.1 Ehitaja
- 22.2 Toite pinge ja sagedus / Voolutarve
- 22.3 Laadimispinge ja -vool

Vahetult pärast masina omandamist kirjutada identifitseerimisnumbrid (3 – 4 – 5) vastavatele kohtadele kasutusjuhendi viimasel lehel.

Vastavusdeklaratsiooni näidis asub kasutusjuhendi eelviimasel leheküljel.



Ärge visake elektrilisi seadmeid majapidamisjääkide hulka. Vastavalt Euroopa direktiivile 2012/19/EU elektri- ja elektroonikaseadmete jäätmete kohta ja selle rakendamisele vastavuses riiklike normidega, tuleb äravisatavad elektriseadmed koguda eraldi, et neid ökoloogiliselt korduskasutada. Kui elektriseadmed visatakse prügimäele või kaevatakse maha, võivad kahjulikud ained jõuda veesoonteni ja pääseda toiduahelasse, kahjustades teie tervist ja heaolu. Täpsemat info saamiseks antud toote kõrvaldamise kohta, võtke ühendust vastava koduste jäätmete jäätmekäitlusfirmaga või teie edasimüüjaga.

JUHTIMISSEADMETEL OLEVATE SÜMBOLITE KIRJELDUS (kus on ette nähtud)

- 30. TÄHELEPANU – Mootori käivitamine põhjustab samaaegselt lõikeseadme sisestamise.
- 31. Seiskamine
- 32. Käik
- 33. Vooluring aktiveeritud (masin sisse lülitatud)

OHUTUSNÕUDED – Teie muruniitajat tuleb kasutada ettevaatlikult. Selleks on masinale paigutatud piktogramm, mis peavad teile meenutama põhilisi ettevaatusmeetmeid. Nende tähendust on selgitatud edaspidi. Soovitame teil lugeda tähelepanelikult antud juhendi vastavas peatükis kirjeldatud ohutusnõudeid. Asendada kahjustunud või loetamatud etiketid.

- 61. Tähelepanu: Lugada kasutusjuhendit enne masina kasutamist.
- 62. Väljaviske oht. Hoida töötamise ajal inimesed tööalalt eemal.
- 63. Ainult võrgutoitega elektrimuruniidukitele.
- 64. Ainult võrgutoitega elektrimuruniidukitele.
- 65. Ettevaatust terava lõikeseadmega: Ärge pange käsi või jalgu lõikeseadme sisemusse. Lõikeseade jätkab pöörlemist ka pärast mootori väljalülitamist. Enne hoolust eemaldada väljalülitamise seade.
- 66. Masinat ei tohi jätta vihma või niiskuse kätte.
- 67. Ettevaatust terava lõikeseadmega: Lõikeseade jätkab pöörlemist ka pärast mootori väljalülitamist.

- 71. Ohutustrafoga varustatud akulaadija.
- 72. Kasutada ainult kuivas keskkonnas.
- 73. Enne kasutamist lugeda kasutusjuhendit.
- 74. Ärge jätke akut päikese kätte, kui temperatuur on üle 45°C.
- 75. Akut ei tohi asetada vette ega jätta niiskuse kätte
- 76. Akusid ei tohi tulle visata. PLAHVATUSOHT!

KASUTUSREEGLID

PANE TÄHELE – Seos tekstis sisalduvate viidete ja vastavate jooniste vahel (mis asetsevad lehek. ix ja järgnevad) on näidatud numbriga, mis on iga peatüki ees.

1. VIIA LÕPULE MONTEERIMINE

PANE TÄHELE Masina mõned komponendid võivad tarindes olla juba monteeritud.



TÄHELEPANU! Lahtipakkimine ja kokkumonteerimise lõpulevimine peavad toimuma tasasel ja kindlal pinnal, piisavalt peab olema ruumi masina ja pakendite liigutamiseks, kasutada alati sobivaid tööriistu.

Pakendite ümbertõttus peab toimuma vastavalt kohalikele kehtivatele nõuetele.

1.1a Varre monteerimine (Tüüp „I“ – Mudel 340)

Sisestada vastavatesse avadesse varre alumised parem (11) ja vasak (12) pool ning kinnitada need kaasaantud kruvide (13) ja seibidega (13a).

Monteerida varre ülemine osa (14) ja kinnitada see kahe alumise osa (11) ja (12) külge ülemiste kangidega (15) (mis on eelnevalt eemaldatud vastavatest avauksest), sisestage ühte kahest avausest (3) või (4) vastavalt soovitud lõppkõrgusele.

Hoidmisjõu reguleerimiseks tuleb iga kang (15) lahti võtta ja keerata seda teljel vastavalt vajadusele kas rohkem kinni või lahti, et garanteerida ülemise osa (14) kindel kinnitus varre alumiste osade (11) ja (12) külge, ilma nende kinnitamiseks või lahti tegemiseks liigest jõudu kasutamata.

Haakida juhe (16) juhtmeheidjate (17) ja (18) külge, nagu näidatud.

1.1b Varre monteerimine (Tüüp „II“ – Mudel 340)

Sisestada vastavatesse avadesse varre alumised parem (11) ja vasak (12) pool ning kinnitada need kaasaantud kruvide (13) ja seibidega (13a).

Monteerida varre ülemine osa (14) ja kinnitada see kahe alumise osa (11) ja (12) külge ülemiste nuppudega (15) (mis on eelnevalt eemaldatud vastavatest avauksest), sisestage ühte kahest avausest (3) või (4) vastavalt soovitud lõppkõrgusele.

Haakida juhe (16) juhtmeheidjate (17) ja (18) külge, nagu näidatud.

1.1c Varre monteerimine (Tüüp „III“ – Mudel 380)

Viiia tööasendisse varre kaks, juba monteeritud, alumist osa (11) ja (12), viies hammas tähistusega «>» kokku AINULT ühega kahest hammastiku avausest tähistusega «1» või «2» vastavalt soovitud kõrgusele, seejärel kinnitada kaks alumist kangi (13).

Positsioon peab olema sama mõlemal poolel.

Monteerida varre ülemine osa (14) ja kinnitada see kahe alumise osa (11) ja (12) külge ülemiste kangidega (15) (mis on eelnevalt eemaldatud vastavatest avauksest), sisestage ühte kahest avausest (3) või (4) vastavalt soovitud lõppkõrgusele.

Hoidmisjõu reguleerimiseks tuleb iga kang (15) lahti võtta ja keerata seda teljel vastavalt vajadusele kas rohkem kinni või lahti, et garanteerida ülemise osa (14) kindel kinnitus varre alumiste osade (11) ja (12) külge, ilma nende kinnitamiseks või lahti tegemiseks liigest jõudu kasutamata.

Haakida juhe (16) juhtmehoidjate (17) ja (18) külge, nagu näidatud.

1.1d Varre monteerimine (Tüüp „IV“ – Mudel 380)

Viia tööasendisse varre kaks, juba monteeritud, alumist osa (11) ja (12), viies hammas tähistusega «>» kokku AINULT ühega kahest hammastiku avausest tähistusega «1» või «2» vastavalt soovitud kõrgusele, seejärel kinnitada kaks alumist kangi (13).

Positsioon peab olema sama mõlemal poolel.

Monteerida varre ülemine osa (14) ja kinnitada see kahe alumise osa (11) ja (12) külge ülemiste nuppudega (15) (mis on eelnevalt eemaldatud vastavatest avausest), sisestage ühte kahest avausest (3) või (4) vastavalt soovitud lõppkõrgusele.

Haakida juhe (16) juhtmehoidjate (17) ja (18) külge, nagu näidatud.

1.2 Kogumiskorvi monteerimine

Ühendada omavahel kogumiskorvi kaks külgmist osa (1) ja (2) ja monteeri seejärel ülemine osa (3), haakides õigesti kõik ümbritsevad haagid.

Monteerida sang (4) kogumiskorvi (13) ülemisele osale, sisestades see klõpsuga vastavatele kohtadele.

1.3 Aku eemaldamine ja laadimine

Masin on varustatud osaliselt laetud akuga, mis on sisestatud oma avausse.

Enne masina kasutamist eemaldada patareid ja laadida see täielikult, nagu näidatud punktis 4.4.

2. JUHTIMISSEADMETE KIRJELDUS

PANE TÄHELE Juhtimiseseadmetel näidatud sümbolite tähendust selgitatakse järgnevatel lehekülgedel.

2.1 Ohutusvõti (Väljalülitamise seade)

Masina vooluringi sisse- ja väljalülitamine toimub ohutusvõtmega (Väljalülitamise seade), mis asub aku pesas.

Avada uks (1) ja sisestada mootori käivitamiseks võti (2) lõpuni.

Võtme eemaldamiseks tuleb suruda lukustuskeelele.

Võtme eemaldamisega lülitub vooluring täielikult välja, et takistada masina kontrollimata kasutamist.

2.2 Kaheastmeline lüliti

Mootorit juhib kaheastmeline lüliti, et vältida juhuslikku käivitumist.

Käivitamiseks vajutada nuppu (2) ja tõmmata ühte kahest hoovast (1) ja oodata 2-3 sekundit, enne kui mootor käivitub.

! TÄHELEPANU! Mootori käivitamine põhjustab samaaegselt lõikeseadme sisestamise.

Mootor seiskub automaatselt mõlema hoova (1) vabas- tamisel.

2.3 Lõikekõrguse reguleerimine

Lõikekõrgust reguleeritakse vastava hoovaga (1).

OPERATSIOONITULEB TEHASEISVALÕIKESEADMEGA.

3. MURU NIITMINE

• Aku kestvus

Aku kestvus (ja seega töödeldava muru pindala enne laadimist) sõltub peamiselt:

- a) keskkonnateguritest, mis annavad suurema energia- nõudluse:
 - tiheda, kõrge, niiske muru niitmine;
- b) juhi käitumisest, kes peaks vältima:
 - sagedasi sisse ja väljalülitamisi töö ajal;
 - liiga madal lõikekõrgus võrreldes muru tingimustega;
 - liiga suur edasilükkumiskiirus niidetava muru koguse juures;

ELEKTRONILINE RPM ADAPTOR

Antud masin on varustatud elektroonilise süsteemiga "ELECTRONIC RPM ADAPTOR", mis reguleerib mootori pöördeid vastavalt muru niitmiseks vajalikule pingutusele. "ELECTRONIC RPM ADAPTOR" süsteem optimeerib aku autonoomiat.

Madala rohu korral (väiksem pingutus) töötab masin madalatel pööretel (väiksem tajutav müra), suurendades aku autonoomiat. Kõrge rohu korral (suurem pingutus) töötab masin kõrgel pööretel (suurem tajutav müra), vähendades aku autonoomiat.

Aku kestvuse pikendamiseks on alati soovitatav:

- niita muru, kui rohi on kuiv;
- niita muru sagedasti, nii et see ei kasvaks liiga pikaks;
- seadistada lõikekõrgus kõrgemale, kui rohi on väga pikk ja teha teine niitmiskord madalamal kõrgusel;
- ärge kasutage masina „multsimis“ funktsiooni väga pikka rohuga.

Kui soovite kasutada masinat pikemateks töösessioonideks, kui standard aku ette näeb, on võimalik:

- osta teine standard aku, et vahetada koheselt välja tühi aku, ilma kasutsjärejõudevust mõjutamata;
- osta standardakust suurema kestvusega aku (vaata 5.1).

PANE TÄHELE Antud masinaga on võimalik muru niita mitmel erineval moel; enne töö alustamist tuleb masin seadistada vastavalt soovitud niitmistüübile. TÖÖD TEOSTADA VÄLJALÜLITATUD MOOTORIGA.

3.1a Eeltööd lõikamiseks ja rohu kogumiseks kogumiskorvi:

- Tõsta üles tagumise väljaviske kaitse (1) ja panna õigesti külge kogumiskorv (2), nagu joonisel näidatud.

3.1b Eeltööd lõikamiseks ja rohu tagumiseks väljaviskamiseks:

- Eemaldada kogumiskorv ja veenduda, et tagumise väljaviske kaitse (1) jääks stabiilselt alla.

3.1c Eeltööd niitmiseks ja rohu purustamiseks

- („multsimis“ funktsioon – kui on ette nähtud): Tõsta üles tagumise väljaviske kaitse (1) ja sisestada deflektori (5) kork väljaviskeavasse ja suruda see lõpuni, kuni haagite õigesti alumise ääre väljaviskeava äärel. Deflektori korgi (5) eemaldamiseks tõsta tagumise väljaviske kaitset (1) ja võtta see välja, hoides seda tõstetult, nii et saab alumise ääre lahti haakida väljaviskeava äärelt.

3.2 Käivitamine

Kontrollida, et aku oleks laetud ja õigesti sisestatud oma kohale, nagu näidatud punktis 4.4.

Avada uks (1), seejärel sisestada põhjani ohutusvõti (2), kuni on kuulda "klõpsu".

Mootori käivitamiseks vajutada ohutusnuppu (4) ja tõmmata ühte lüliti kahest hoovast (3).

3.3 Muru niitmine

Muru väljanägemine tuleb parem, kui niita alati samal lõikekõrgusel ja vaheldumisi kahes suunas.

Kui kogumiskorv saab liiga täis, ei ole rohu kogumine enam tõhus ja muruniitja hääl muutub.

Kogumiskorvi eemaldamiseks ja tühjendamiseks,

- vabastada lüliti hoob ja oodata lõikeseadme seiskumist;
- tõsta üles tagumise väljaviske kaitse, haarata kinni saagast ja eemaldada kogumiskorv, hoides seda püsti.
- „Multsimise“ puhul: vältida alati suurte rohukoguste niitmist. Kunagi ei tohi niita ühe niidukorraga rohkem, kui üks kolmandik niidetava rohu kõrgusest! Seada liikumiskiiirus vastavusse muru olukorraga ja niidetava muru kogusega.

Nõuanded muru hoolduseks

Iga tüüpi muru on erinevate omadustega ning võib hoolduseks vajada erinevaid tingimusi; lugeda alati seemnepakendilt soovitusi niitmiskõrguse kohta, mis on seotud vastava tööpiirkonna kasvutingimustega.

Tuleb arvestada, et enamus murutaimedest koosneb ühest varrest ja ühest või rohkemast lehtedest. Kui lehed lõigatakse täielikult maha, muru kahjustub ja taastumine on raskestatut.

Üldiselt kehtivad järgnevad soovitusid::

- liiga madal lõige põhjustab rebimist ja muruvaiba hõrenemist, väljanägemine „laiguline“;
- suvel peab niitma kõrgemalt, et vältida maapinna kuivamist;
- niita ei tohi märga rohtu; see võib põhjustada pöörleva lõikeseadme efektiivsuse vähenemist muru suhtes, jäädes selle külge põhjustab muruvaiba rebimist;
- kui muru on eriti kõrge, tuleb esmalt niita masina kõrgeimal lubatud niidukõrgusel ja seejärel niita teist korda kahe või kolme päeva pärast.

3.4 Töö lõpp

Töö lõpus lasta mõlemad hoovad (1) lahti.

OODATA LÕIKESEADME SEISKUMISENI enne mistahes töö teostamist muruniitjal.

Avada üks (2) ja eemaldada ohutusvõti (3) surudes lukustuskeelele.

TÄHTIS *Juhul, kui mootor seiskub töö ajal ülekuumenemise tõttu, tuleb oodata umbes 5 minutit, enne kui seda võib uuesti käivitada.*

4. KORRALINE HOOLDUS

Hoida muruniitjat kuivas kohas.

TÄHTIS *Regulaarne ning täpne hooldus on hädavajalik, et töötamine oleks kogu aeg ohutu ja et hoida masin algses töökorras.*

Kõik reguleerimis- või hooldustööd tuleb teha seisva mootoriga, masin elektrivõrgust lahti ühendatud.

- 1) Enne masina mistahes puhastus-, hooldus- või reguleerimistööd, panna kätte paksud töökindad.
- 2) Pärast iga niitmist kõrvaldada korpuse külge jäänud rohujäätmel ja pori vältimaks, et need ära kuivades takistaksid muruniiduki järgmist käivitamist.
- 3) Kontrollida alati, et õhuavad oleks prahist puhtad.

▲ TÄHELEPANU! *Eemaldada ohutusvõti enne ma-*

sina hoiustamist ja enne mistahes puhastus- või hooldustöö teostamist.

4.1 Vertikaalne hoiulepanek (Mudel 380)

Vajadusel võib masina ära panna vertikaalselt konksu külge riputades.

▲ TÄHELEPANU! *Kontrollida, et konks ja vastav kinnitussüsteem oleksid sobivad ja võimelised kandma masina kaalu; pöörata tähelepanu ja valvata hoolega, et lapsed või loomad ei roniks masinale, suurendades konksu külge kinnitatud raskust.*

Haakida masin nii, et lõikeseade jääks suunaga seina poole või oleks sobivalt kaetud, nii et see ei kujutaks ka tahtmatu või juhusliku kokkupuute korral inimestele, lastele või loomadele ohtu.

Masina hoiustamiseks vertikaalselt, võtta lahti sangad (1 – Tüüp „III“) või lödvendada nuppe (2 – Tüüp „IV“) ja pöörata ettepoole vart nii, et hammas tähistusega «>» haakuks TÄPSELT avausega hammastiku tähistusega «S», seejärel blokeerida sangad (1 - Tüüp „III“) või nupud (2 - Tüüp „IV“).

Positsioon peab olema sama mõlemal poolel.

4.2 Lõikeseadme hooldus

Kõik tööd pöörleval seadmel on soovitatav lasta teha spetsiaalseeritud teeninduskeskuses, kus on selleks sobivaimad vahendid. Antud masinal tuleb kasutada lõikeseadet, mis kannab leheküljel ix asuvas tabelis näidatud koodi.

Arvestades toote arengut, võib ülalnimetatud lõikeseadme aja jooksul välja vahetada teisega, mille vahetus- ja tööohutusomadused on analoogsed.

Monteerida lõikeseade (2) tagasi, koodiga maapinna poole, jälgides joonisel näidatud järjestust

Kinnitada keskmine kruvi (1) dünamomeetrilise võtmega, seatud 30 Nm peale (mudelile 340) või 16-20 Nm peale (mudelile 380).

4.3 Edasiveo reguleerimine

Edasiveoga mudelitel saavutatakse rihma õige pinge mutri (1) abil, kuni näidatud mõdu (6 mm) saavutamiseni.

4.4 AKU LAADIMINE JA HOOLDUS

MÄRKUSED

1. Akut tuleb hoida ruumis temperatuuriga +7°C ja +40°C vahel. Kui masin hoiustatakse ruumis, kus on oht neid piire ületada, tuleb aku eemaldada ja asetada sobivasse kohta.
2. Kasutamise ajal on aku kaitstud täieliku tühjenemise vastu kaitseeadmega, mis lülitab masina välja ja blokeerib selle töö.
3. Aku on varustatud kaitsega, mis takistab laadimist, kui ümbritsev temperatuur ei jää 0 ja +45°C vahele.
4. Akut võib laadida igal hetkel, ka osaliselt, ilma, et oleks oht seda kahjustada.

4.4a Aku laetuse seisukontroll

Aku (4) laetuse olukorra kontrollimiseks vajutada nuppu (4a), mis aktiveerib neli LED-i (4b), mille tähendus on järgmine:

LED	Aku laetus
4 ROHELIST	100%
3 ROHELIST	70%

2 ROHELIST	45%
1 ROHELINE	10% - Laadida
Mitte keegi	Aku on laetud vähem kui 10 % ja seda tuleb kohe laadida. Kui pärast 30 minutit laadimist ükski tuli ei sütti, tähendab, et aku on defektne ja tuleb välja vahetada.

4.4b Aku eemaldamine ja laadimine

Pärast iga töökorda on soovitatav akut laadida.

Aku laadimiseks:

- avada uks (1) ja eemaldada ohutusvõti (2);
- vajutada alumist keelekest (3) ja eemaldada aku (4);
- sisestada aku (4) oma kohale akulaadijas (5) lükates see lõpuni;
- ühendada akulaadija (5) elektripistikusse, mille pinge vastab sildil näidatule.

Laadimisaeg on umbes 1,5 – 3,5 tundi, vastavalt aku võimsusele ja laetuse tasemele.

Akulaadija (5) on diagnostiline, varustatud LED'ga, mis annab informatsiooni aku seisundi ja laetuse kohta vastavalt järgnevale tabelile:

LED (5a)	Tähendus
ROHELINE (Vilkuv)	Aku laeb
ROHELINE	Aku täielikult laetud
PUNANE	Aku üle kuumenenud: eemaldada aku ja lasta sel vähemalt 30 minutit jahtuda
Kustunud	Aku puudub või pole õigesti sisestatud
PUNANE (Vilkuv)	Anomaalia laadimisel ja võimalik aku defekt; sellisel juhul eemaldada aku ja paigaldada see tagasi 2 tunni jooksul: kui LED näitab laadimist, tähendab, et aku on töökorras ja laadimist võib jätkata. Vastasel juhul: <ul style="list-style-type: none"> – ühendada akulaadija vooluvõrgust lahti ja panna paari minuti pärast tagasi; – eemaldada aku akulaadijast ja panna paari minuti pärast tagasi. Kui pärast neid katseid LED (5b) ei näita laadimist ja jätkab vilkumist, tähendab, et aku on rikkis ja tuleb välja vahetada.

4.4c Aku tagasimonteerimine masinale

Laadimise lõppedes:

- vajutada alumist keelekest (3) ja eemaldada aku (4) (vältides laadimise lõppedes selle pikaajalist hoidmist akulaadijas);
- võtta akulaadija (5) vooluvõrgust välja
- avada masina uks (1), sisestada aku (4) oma kohale masinal, surudes seda lukustumiseni ja tagada elektrikontakt.
- sulgeda uks (1) täielikult.

5. LISASEADMED

⚠ TÄHELEPANU! Teie ohutuse huvides on keelatud monteerida mistahes muud seadet, mis pole järgnevas,

spetsiaalselt teie masina mudelle ja tüübile välja töötatud seadmete nimekirjas.

5.1 Alternatiivsed akud

Saadaval on erineva võimsusega akusid, et rahuldada erinevaid töövajadusi. Nimekirja sellele masinale heakskiidetud akudest leiab tabelist lk. «ix».

6. DIAGNOSTIKA

Mida teha, kui ...	
Probleemi põhjus	Parandamine
1. Lülitit aktiveerides mootor ei käivitu	
Ohutusvõti puudub või pole õigesti sisestatud	Sisestada võti „klõpsuni“ (vaata 3.2)
Aku puudub või pole õigesti sisestatud	Avada uks ja veenduda, et aku oleks õigesti kohal (vaata 4.4)
Aku tühi	Kontrollida laetusastet ja laadida aku (vaata 4.4)
Termokaitse sekkumine	Lasta masinal jahtuda
Mootor ei käivitu koheselt	Hoida lülitit sees 1-3 sekundit (vaata 2.2)
2. Mootor seiskub töö ajal	
Aku pole õigesti sisestatud	Avada uks ja veenduda, et aku oleks õigesti kohal (vaata 4.4)
Aku tühi	Kontrollida laetusastet ja laadida aku (vaata 4.4)
Kaitse sekkumine	Oodata vähemalt 5 minutit ja siis käivitada masin taas
Takistused, mis takistavad lõikeseadme pöörlemist	Eemaldada ohutusvõti, panna kätte töökindad ja eemaldada masina alaosas ja/või väljaviskekanalis olev rohi ja praht
3. Mootor töötab, aga lõikeseade ei pöörle	
Lõdvenenud lõikeseadme kinnitamine	Peatada koheselt mootor ja võtta ühendust teeninduskeskusega (vaata 4.2)
4. Töö ajal on kuulda liigset müra ja/või vibratsioone	
Lõdvenenud lõikeseadme kinnitamine või kahjustatud lõikeseade	Peatada koheselt mootor ja võtta ühendust teeninduskeskusega (vaata 4.2)
5. Aku kestvus on puudulik	
Rasked kasutustingimused suurema voolutarbimisega	Optimeerida kasutust (vaata 4.4)
Aku pole töövajadusteks piisav	Kasutada teist akut või võimendatud akut (vaata 5.2)

6. Akulaadija ei lae akut (punane led põleb või vilgub)	
Aku pole akulaadijasse õigesti sisestatud	Kontrollida õiget sisestust (vaata 4.4)
Ebasoodsad keskkonnatingimused	Laadida õige temperatuuriga keskkonnas (vaata 4.4)
Mustad kontaktid	Puhastada kontaktid
7. Akulaadija ei lae akut (ükski led ei põle)	
Puudub pinge akulaadijas	Kontrollida, et pistik oleks sisestatud ja et pistikupesas oleks pinge
Defektnel akulaadija	Asendada originaalvaruosaga

Mistahes muus olukorras, mida nimekirjas ei ole, pöörduge oma edasimüüja või teeninduskeskuse poole.

TURVALLISUUSMÄÄRÄYKSET
noudatettava tarkasti
A) KOULUTUS

1) VAROITUS! Lue nämä ohjeet huolellisesti ennen laitteen käyttöä. Tutustu vipuihin ja laitteen oikeaan käyttöön. Opi pysäyttämään moottori nopeasti. Näiden varoitusten lukematta jättäminen saattaa aiheuttaa sähköiskun, tulipalon ja/tai vakavan loukkaantumisen. Säilytä kaikki varoitukset ja ohjeet tulevaa käyttöä varten.

2) Älä anna lasten tai kokemattomien henkilöiden käyttää laitetta. Paikalliset lait voivat määrätä laitteen käytölle minimi-ikärajan.

3) Tätä laitetta saa käyttää yli 8-vuotiaat lapset ja fyysisesti tai henkisesti rajoittuneet henkilöt tai henkilöt, joilla ei ole tämän laitteen käyttöön liittyvää kokemusta jos heidän toimintaansa valvotaan tai heitä opastetaan siten että he käyttävät laitetta turvallisesti ja ymmärtävät sen käyttöön liittyvät vaarat. Lapset eivät saa leikkiä laitteella. Lapset eivät saa suorittaa säännöllistä puhdistusta ja huoltoa ilman valvontaa.

4) Älä koskaan käytä ruohonleikkuria muiden henkilöiden, etenkin lasten tai eläinten läheisyydessä.

5) Älä koskaan käytä laitetta jos käyttäjä on väsynyt tai huonovointinen tai on nauttinut lääkeaineita, huumeita, alkoholia tai muita käyttäjän reflekseihin ja huomiokykyyn vaikuttavia aineita.

6) Muista, että käyttäjä on vastuussa tapaturmista tai vahingoista, jotka hän aiheuttaa muille ihmisille tai heidän omaisuuksilleen. Käyttäjän vastuulla on arvioida maaston mahdolliset vaarat ja ryhtyä tarvittaviin varotoimenpiteisiin oman ja muiden turvallisuuden takaamiseksi, erityisesti kaltevilla, epätasaisilla, liukkailla ja epävakailta pinoilla.

7) Jos laitetta halutaan lainata tai antaa muiden käyttöön varmista, että käyttäjä tutustuu tässä käsikirjassa oleviin käyttöohjeisiin.

B) ESIVALMISTELUT

1) Käytä aina tukevia liukumista estäviä työjalkineita ja pitkiä housuja leikkua aikana. Älä koskaan käynnistä ruohonleikkuria paljain jaloin tai sandaalit jalassa. Vältä käyttämästä ketjuja, rannerenkaita ja asuja, joissa on liehuvia osia, nauhoja tai solmioita. Sido pitkät hiukset kiinni. Käytä aina kuulosuojaimia.

2) Tarkista työskentelyalue huolellisesti ja poista kaikki asiat, jotka laite voisi singota tai jotka voisivat vahingoittaa leikkuuyksikköä ja moottoria (kivet, oksat, rautalangat, luut jne.).

3) Suorita laitteen yleistarkastus ennen sen käyttöönottoa ja tarkista erityisesti:

- leikkuvälineen kunto ja tarkista, etteivät ruuvit ja leikkuuyksikkö ole kuluneet tai vaurioituneet. Vaihda vioittuneet tai kuluneet leikkuväline ja ruuvit yhdessä, jotta laitteen tasapaino säilyy muuttumattomana. Mahdolliset korjaukset tulee suorittaa erikoistuneessa huoltokeskuksessa.

- Turvavivun on pystyttävä liikkumaan vapaasti, ei pakotamalla, ja vapautettaessa sen on palaututtava automaattisesti ja nopeasti perusasentoon saamalla leikkuväline pysähtymään

4) Ennen työskentelyn aloittamista, asenna aina ulostulon

suoja (keruusäkki, sivutyhjennyksen suojaus tai takatyhjennyksen suojaus).

C) KÄYTÖN AIKANA

1) Työskentele ainoastaan päivänvalossa tai kyllin riittävässä keinovalossa ja hyvän näkyvyyden vallitessa. Pidä henkilöt, lapset ja eläimet loitolla työalueelta.

2) Jos mahdollista vältä kostean ruohon leikkaamista. Vältä työskentelemistä sateessa ja jos ukkosvaara esiintyy. Älä käytä laitetta huonon sään vallitessa, erityisesti jos salamointi on mahdollista.

3) Älä altista laitetta vesisateelle tai märille ympäristöille. Työkalun sisään menevä vesi lisää sähköiskun vaaraa.

4) Varmista aina hyvä tuki työskennellessäsi kaltevilla pinoilla.

5) Älä juokse vaan kävele; älä anna ruohonleikkurin vetää sinua.

6) Ole aina erityisen varovainen kun lähestyt esteitä, jotka voivat rajoittaa näkyvyyttä.

7) Rinteissä tulee ajaa poikittain eikä koskaan ylös/alas suunnassa. Ole erittäin varovainen suunnan vaihtojen yhteydessä etteivät renkaat kohtaa esteitä (kiviä, oksia, juuria jne.), jotka voivat aiheuttaa sivuttaista luisumista tai laitteen hallinnan menetyksen.

8) Laitetta ei saa käyttää yli 20° kaltevilla pinoilla, ajo-suunnasta riippumatta.

9) Ole varovainen vetäessäsi ruohonleikkuria itseäsi kohti. Katso taaksepäin ennen peruuttamista ja sen aikana varmistaaksesi, ettei esteitä esiinny.

10) Pysäytä leikkuväline jos ruohonleikkuria on kallistettava kuljetusta varten, kuljettaessa ilman ruohoa olevien maiden läpi ja kun ruohonleikkuri kuljetetaan leikkavalle alueelle tai sieltä pois.

11) Varo liikennettä kun laitetta käytetään tien läheisyydessä.

12) Älä koskaan käytä laitetta jos sen suojaus ovat vialliset tai ilman keruusäkkiä, sivu- tai takatyhjennyksen suojusta.

13) Toimi erittäin varovaisesti kallojyrkänteiden, kuoppien tai penkereiden läheisyydessä.

14) Käynnistä moottori varovaisesti ohjeiden mukaan ja pitämällä jalat etäällä leikkuvälineestä.

15) Käynnistyksen aikana molempien käsien on oltava kahvassa kiinni.

16) Älä kallista ruohonleikkuria käynnistäessäsi sitä. Suorita käynnistys tasaisella pinnalla, jossa ei ole esteitä tai pitkää ruohoa.

17) Älä laita käsiä ja jalkoja pyörievien osien viereen tai alle. Pysy aina kaukana poistoaukosta.

18) Älä nosta tai kuljeta ruohonleikkuria moottorin ollessa käynnissä.

19) Älä kajoja tai kytkä pois turvajärjestelmiä.

20) Vetomalleissa, kytke irti pyörien voimansiirto ennen moottorin käynnistämistä.

21) Käytä yksinomaan laitteen valmistaja hyväksymiä varaosia.

22) Älä käytä laitetta jos lisävarusteita/työkaluja ei ole asennettu määrättyihin kohtiin.

23) Kytke leikkuväline irti, pysäytä moottori ja irrota virta-avain (varmista, että kaikki liikkuvat osat ovat pysähtyneissä):

- Laitteen kuljetuksen ajaksi

- Joka kerta, kun jätät ruohonleikkurin vartioimatta

- Ennen puhdistusta tai jätteidenkerääjän tyhjentämistä
 - Ennen laitteen tarkistusta, puhdistusta tai huoltoa
 - Jos osut vieraaseen esineeseen. Tarkista mahdolliset vauriot ja korjaa ne ennen laitteen uudelleenkäyttöä.
- 24) Kytke leikkuuväline irti ja pysäytä moottori:
- Joka kerta, kun irrotat tai asennat takaisin keruusäkin
 - Joka kerta, kun irrotat tai asennat takaisin sivutyhjennyksen läppäkorkin
- Ennen leikkuukorkeuden säätämistä jos tätä toimenpidettä ei voi suorittaa laitteen ohjauspaikalta.
- 25) Työskentelyn aikana säilytä aina turvataisyys pyörivään leikkuuvälineeseen, jonka kädensijan pituus takaa.
- 26) VAROITUS! – Jos työskentelyn aikana osia menee rikki tai tapahtuu onnettomuus, pysäytä heti moottori ja mene pois laitteen läheltä lisävahinkojen välttämiseksi. Jos tapahtuu loukkaantuminen, ryhdy tarvittaviin ensiaputoimenpiteisiin ja ota yhteyttä sairaanhoitohenkilökuntaan. Poista huolellisesti mahdolliset jätteet, jotka saattavat vahingoittaa henkilöitä tai eläimiä, jos niitä ei huomaa.
- 27) VAROITUS – Näissä ohjeissa annetut melu- ja värinätao arnot vastaavat laitteen käytössä syntyviä maksimiarvoja. Epävakaan leikkuelementin käyttö, liian nopea liike ja huollon puute vaikuttavat merkittävästi melu- ja värinäpäästöarvoihin. Näin ollen on tarpeen soveltaa ennaltaehkäiseviä toimenpiteitä, joiden tarkoituksena on poistaa korkeasta melusta ja värinästä syntyvät mahdolliset vahingot; suorita laitteen huolto, käytä kuulosuojaimia, pidä taukoja työskentelyn aikana.

D) HUOLTO JA SÄILYTYS

- 1) VAROITUS! – Ota virta-avain pois ja lue vastaavat ohjeet huolellisesti ennen minkään puhdistus- tai huoltotoimenpiteen aloittamista.
- Käytä sopivia asusteita ja työskentelyhanskoja kaikissa tilanteissa, joissa kädet ovat vaarassa.
- 2) VAROITUS! – Älä koskaan käytä laitetta, jos siinä on kuluneita tai vaurioituneita osia. Käyttöturvallisuuden kannalta on tärkeää, että rikkoutuneet osat vaihdetaan uusiin, eikä niitä korjata. Käytä ainoastaan alkuperäisiä varaosia: ei-alkuperäisten ja/tai huonosti asennettujen varaosien käyttäminen vaarantaa laitteen turvallisuuden ja voi aiheuttaa onnettomuuksia tai henkilövahinkoja. Valmistajalla ei ole minkäänlaista vastuuta tällaisissa tapauksissa.
- 3) Kaikki säätö- ja huoltotoimenpiteet, joita ei ole kuvattu tässä ohjekirjassa tulee suorittaa jälleenmyyjän tai jonkin muun huoltokeskuksen toimesta, joka tuntee laitteen ja jolla on erityistyökälut niin, että työ suoritetaan oikein ja säilytetään laitteen alkuperäinen turvallisuustaso. Epäsopivissa paikoissa tai epäpätevien henkilöiden suorittamat toimenpiteet saavat takuun ja valmistajan vastuun raukeamaan.
- 4) Jokaisen käytön jälkeen, ota virta-avain pois ja tarkista mahdolliset laitteeseen syntyneet vahingot.
- 5) Varmista aina, että ruuvit ja mutterit ovat tiukasti kiinni, jotta laite olisi aina turvallinen ja käyttövalmis. Säännöllinen huolto on ehdoton turvallisuudelle ja suoritustason ylläpidolle.
- 6) Tarkista säännöllisesti, että leikkuuvälineen ruuvit on kiristetty kunnolla.
- 7) Käytä suojakäsineitä leikkuuvälineen käsittelyssä, purkamisessa tai uudelleen asentamisessa.
- 8) Huolehdi leikkuuvälineen tasapainotuksesta kun se teoritetaan. Kaikki leikkuuvälinettä koskevat toimenpiteet (irrotus, teroitus, tasapainotus, uudelleenkiinnitys ja/tai vaihto) ovat vaativia toimenpiteitä, jotka vaativat oikeiden työkalujen käytön lisäksi erityis pätevyyttä. Turvallisuuden vuoksi suosittelemme, että nämä toimenpiteet suoritetaan

tähän erikoistuneissa keskuksissa.

- 9) Suoritettaessa säätöjä laitteeseen varo sormien joutumista liikkuvan leikkuuvälineen ja laitteen kiinteiden osien väliin.
- 10) Älä koske leikkuuvälineeseen ennen kuin virta-avain on irrotettu ja leikkuuväline on kokonaan pysähtynyt. Suoritettaessa toimenpiteitä leikkuuvälineeseen, ole varovainen koska leikkuuväline voi liikkua vaikka virta-avain olisi irrotettu.
- 11) Tarkista sivutyhjennyksen suojuus tai takatyhjennyksen suojuus ja keruusäkki säännöllisesti kulumisen tai vaurioitumisen varalta. Vaihda vialliset osat.
- 12) Vaihda tarrat, joissa lukee ohjeet ja varoitusviestit, jos ne ovat vahingoittuneet.
- 13) Säilytä laite lasten ulottumattomissa.
- 14) Anna moottorin jäähtyä ennen laitteen asettamista säilytystiloihin.
- 15) Vähentääksesi tulipalon riskiä puhdista laite ja erityisesti moottori ruohonjätteistä, lehdistä tai liiallisesta ravasta. Tyhjennä keruusäkki aina äläkä säilytä leikattua ruohoa suljetuissa tiloissa.

E) LISÄVAROITUKSET

- 1) Älä käytä laitetta räjähdysalttiissa ympäristössä, syttyvien nesteiden, kaasujen tai pölyn lähettyvillä. Sähkötöykalut aiheuttavat kipinöitä, jotka saattavat sytyttää pölyn tai höyryt.
- 2) Älä ylikuormita laitetta. Käytä työhön sopivaa laitetta. Sopiva laite tekee työn paremmin ja turvallisemmin ja juuri sillä nopeudella johon se on suunniteltu.
- 3) Akkujen lataamiseksi käytä ainoastaan valmistajan suositteleimia akkulatureja. Epäsopivan akun lataaminen saattaa aiheuttaa sähköiskun, ylikuumentumisen tai syövyttävän akkuhapon vuotamisen.
- 4) Käytä ainoastaan nimenomaiselle työkalulle tarkoitettuja akkuja. Muiden akkujen käyttö saattaa aiheuttaa loukkaantumisia ja tulipalon vaaran.
- 5) Huonokuntoinen akku saattaa aiheuttaa akkunesteen vuotamisen. Vältä joutumasta kosketuksiin nesteen kanssa. Jos nesteeseen kosketaan vahingossa, on kosketuksiin joutunut osa huuhdeltava vedellä. Jos nestettä joutuu silmiin, ota yhteyttä lääkäriin. Akusta vuotanut neste saattaa aiheuttaa ihoärsytystä tai palovammoja.
- 6) Varmista, että laite on sammutettu ennen akkujen laittamista. Akun asentaminen kynnissä olevaan sähkölaitteeseen saattaa aiheuttaa tulipaloja.
- 7) Pidä käyttämätön akku kaukana paperiliittimistä, koloista, avaimista, nastoista, ruuveista ja muista pienistä metalliesineistä, jotka saattavat aiheuttaa oikosulun liittimissä. Akkuliittimissä tapahtuva oikosulku saattaa aiheuttaa tulipalon.
- 8) Akkua ei saa ikinä avata.
- 9) Älä ikinä heitä tuleen käytettyjä akkuja
- RÄJÄHDYSVAARA!
- 10) Kytke akkulaturi ainoastaan pistorasiaan, jonka verkkojännite on sama kuin tunnuslaataassa annettu.
- 11) Käytä ainoastaan alkuperäistä akkua.
- 12) Pitkän käytön aikana, akku saattaa kuumentua. Anna sen jäähtyä ennen latausta.
- 13) Älä säilytä akkuja ja akkulaturia lasten ulottuvilla.
- 14) Älä käytä akkulaturia tiloissa, joissa on höyryjä tai syttyviä aineita.
- 15) Lataa akkuja ainoastaan 10 °C - 40 °C lämpötilassa.
- 16) Älä ikinä säilytä akkuja yli 40 °C lämpötilassa.
- 17) Älä ikinä aiheuta oikosulku akkuliittimissä äläkä kytke niitä metalliesineisiin.

18) Akkujen kuljetuksen aikana huolehdi, että liittimet eivät pääse keskenään kosketuksiin äläkä käytä metallisäiliöitä kuljetukseen.

19) Oikosulku akussa saattaa aiheuttaa räjähdysriskin. Joka tapauksessa oikosulku vaurioittaa akkua.

20) Tarkista akkulatorin kaapelin eheys säännöllisesti. Jos kaapeli on vioittunut, vaihda uusi akkulatori.

21) Lataa akut täysin ennen kuin asetat ne talvisäilöön.

22) Säilytä akkulatori sateelta ja kosteudelta suojassa. Veden pääsy akkulatoriin lisää sähköiskujen riskiä.

23) Pidä akkulatori puhtaana. Lian kasaantuminen saattaa aiheuttaa sähköiskun.

24) Älä käytä akkulatoria tiloissa, joissa on syttyviä aineita tai pinnoilla, jotka syttyvät helposti kuten paperi, kangas jne.. Latauksen aikana akkulatori kuumenee ja saattaisi aiheuttaa tulipalon.

25) Viallinen akkulatori tai akun virheellinen käyttö saattaa aiheuttaa höyrypäästöjä, jotka voivat ärsyttää hengitysteitä. Tuuletta tila raikkaalla ilmalla ja jos ilmenee epäilyksiä, ota yhteyttä lääkäriin.

26) Puhdista akun ilmastointiaukot säännöllisesti pehmeällä, kuivalla ja puhtaalla pensselillä.

F) KULJETUS JA LIIKUTTAMINEN

1) Aina kun laitetta on tarpeen liikuttaa, nostaa, kuljettaa tai kallistaa tulee:

- Käyttää paksuja työhanskoja
 - Ottaa kiinni laitteesta sellaisista kohdista, joista saa tukevan otteen huomioiden laitteen painon ja sen jakautumisen
 - Huolehdi, että mukana on riittävä määrä henkilöitä huomioiden laitteen painon ja kuljetusvälineen tai paikan ominaisuudet, johon laite viedään tai josta se haetaan
 - Varmistaa, ettei laitteen liikuttaminen aiheuta vahinkoja tai loukkaantumisia
- 2) Kuljetuksen ajaksi laite on kiinnitettävä huolellisesti köysillä tai kettingeillä.

G) YMPÄRISTÖNSUOJELU

1) Ympäristönsuojelun tulee olla keskeisellä sijalla käytössä laitetta. Vältä aiheuttamasta häiriötä naapureille.

2) Noudata tarkasti paikallisia säädöksiä, koskien pakkausten, hajonneiden osien tai minkä tahansa ongelmajätteen hävitystä. Näitä jätteitä ei saa heittää tavallisen sekajätteen joukkoon, vaan ne on kerättävä talteen erikseen ja vietävä niitä varten olevaan erilliseen jätteiden keräyspaikkaan, jossa niiden kierrätyksestä huolehditaan.

3) Noudata tarkasti paikallisia säädöksiä, koskien leikkajätteiden hävitystä.

4) Kun laite otetaan pois käytöstä, älä hylkää sitä luontoon vaan vie se jätekeräykseen paikallisia ja voimassa olevia säädöksiä noudattaen.

LAITTEeseen TUTUSTUMINEN

LAITTEEN KUVAUS JA KÄYTTÖALUE

Tämä laite on puutarhanhoitoväline ja tarkemmin sanottuna kävellen ohjattava ruohonleikkuri.

Laite koostuu pääasiallisesti moottorista, joka käynnistää suojuksen sisällä olevan leikkuuvälineen sekä pyöristä ja kädensijasta.

Käyttäjät kykenee ohjaamaan laitetta ja käyttämään pääohjauksia pysyttelemällä aina kädensijan takana ja näin

ollen turvapäätöksillä pyörivästä leikkuuvälineestä. Jos käyttäjät poistuu laitteen läheisyydestä, se saa aikaan moottorin ja leikkuuvälineen pysähtymisen muutaman sekunnin sisällä.

Käyttötarkoitus

Tämä laite on suunniteltu ja valmistettu leikkaamaan (ja keräämään talteen) puutarhojen ja nurmikkoalueiden ruohoa, leikkaukseen perusteella määritetyllä alueella, käyttäjän sitä kävellen ohjattaessa.

Asennetut lisävarusteet tai erityiset välineet voivat estää leikatun ruohon keräämistä talteen tai saada aikaan "mulching" vaikutuksen leikatun ruohon jäämisellä maahan.

Käyttäjätyyppi

Tämä laite on tarkoitettu kuluttajien käyttöön eli muille kuin ammattikäyttäjille. Tämä laite on tarkoitettu harrastuskäyttöön.

Väärä käyttö

Käyttö mihin tahansa muuhun tarkoitukseen, joka poikkeaa edellä mainituista, saattaa olla vaarallista ja aiheuttaa vahinkoja henkilöille ja/tai esineille.

Sopimattomaksi käytöksi katsotaan (esimerkiksi, mutta ei ainoastaan):

- aikuisten, lasten tai eläinten kuljettaminen laitteella
- itsensä kuljettaminen laitteella
- laitteen käyttäminen kuormien vetoon tai työntämiseen
- laitteen käyttäminen lehtien tai jätteiden keräämiseen
- laitteen käyttäminen pensaiden tai muun kuin ruohomaisen kasvillisuuden leikkaamiseen
- laitteen käyttäminen samanaikaisesti yhdessä useamman henkilön kanssa.
- pyörivän leikkuuvälineen käyttö alueilla, joissa ei kasva ruohoa.

TUNNUSLAATTA JA LAITTEEN OSAT

(ks. kuvat sivulla ii)

1. Äänitehotaso
2. CE-vaatimusten mukaisuusmerkki
3. Valmistusvuosi
4. Ruohonleikkurityyppi
5. Sarjanumero
6. Valmistajan nimi ja osoite
7. Tuotekoodi
8. Moottorin kierroslukku
9. Paino kiloina
10. Syöttöjännite
- 10a. Sähköinen suojausaste

11. Runko
12. Moottori
13. Leikkuuväline
14. Takatyhjennyksen suojus
15. Keruusakki
16. Kahva
17. Kytikimen ohjain
18. Akkutilan lukku
19. Turva-avain (väline pois päältä ottamiseksi)

TOIMITETUT OSAT JA TUNNUSTARRAT

- 21. Akku
- 21.1 Valmistaja
- 21.2 Jännite ja kapasiteetti
- 22. Akkulaturi
- 22.1 Valmistaja
- 22.2 Syöttöjännite ja –taajuus/absorptio
- 22.3 Latausjännite ja -virta

Välittömästi laitteen hankinnan jälkeen kopioi tunnusnumerot (3 - 4 - 5) käyttöoppaan viimeisellä sivulla oleviin kohtiin.

Esimerkki vaatimustenmukaisuusvakuutuksesta löytyy käyttöoppaan toiseksi viimeiseltä sivulta.



Älä hävitä sähkölaitteita kotitalousjätteiden seassa. Euroopan parlamentin ja neuvoston direktiivi 2012/19/EU sähkö – ja elektroniikkaromusta ja sen toteuttaminen kansallisten säädösten mukaisesti määrää sähkölaitteiden erillisen keräyksen niin, että ne voidaan käyttää uudelleen ympäristöystävällisesti. Jos sähköisiä laitteita hävitetään kaatopaikalle tai maaperään, vahingolliset aineet saattavat joutua pohjaveteen ja ravintoketjuun vahingoittaen siten terveyttä ja hyvinvointia. Lisätietoja tämän laitteen hävittämisestä saa kotitalousjätteiden hävityksestä vastaavalta elimeltä tai jälleenmyyjältä

OHJAUSLAITTEISSA OLEVIEN MERKKIEN KUVAUS (joissa varusteena)

- 30. VAROITUS - Moottorin käynnistäminen saa aikaan leikkuuvälineen samanaikaisen kytkeytymisen.
- 31. Pysäytys
- 32. Käynti
- 33. Sähköpiiri päällä (laite käynnissä)

TURVALLISUUSVAATIMUKSET - Ruohonleik-kuria on käytettävä varovaisesti. Tätä varten laitteen on sijoitettava kuvamerkkejä, joiden tehtävänä on muistuttaa tärkeimmistä varoitimenpiteistä. Niiden merkitys on osoitettu seuraavassa. Suosittelemme lukemaan huolellisesti tässä oppaassa olevassa tarkoituksenmukaisessa luvussa annetut turvamääräykset.

Vaihda vaurioituneet tai lukukelvottomat merkinnät.

- 61. Varoitus: Lue käyttöopas ennen laitteen käyttöä.
- 62. Ulostyönnön vaara. Pidä henkilöt poissa työskentelyalueelta käytön aikana.
- 63. Ainoastaan sähkökäyttöisille ruohonleikkureille.
- 64. Ainoastaan sähkökäyttöisille ruohonleikkureille.
- 65. Varo leikkaavaa leikkuuvälinettä: Älä aseta käsiäsi tai jalkojasi leikkuuvälineeseen. Leikkuuväline jatkaa pyörimistä myös moottorin sammuttamisen jälkeen. Irrota laite, jolla laite otetaan pois päältä ennen huoltoa.
- 66. Älä altista laitetta vesisateelle tai kosteudelle.
- 67. Varo leikkaavaa leikkuuvälinettä: Leikkuuväline jatkaa pyörimistä moottorin sammuttamisen jälkeen.
- 71. Akkulaturi varustettu turvamuuntajalla.
- 72. Käytä ainoastaan kuivissa tiloissa.
- 73. Lue käyttöohjeet ennen käyttöä.
- 74. Älä altista akkua auringonpaisteelle lämpötilan ollessa yli 45 °C.
- 75. Älä upota akkua veteen äläkä altista sitä kosteudelle.
- 76. Älä heitä akkuja tuleen. RÄJÄHDYSSVAARA.

KÄYTTÖÖN LIITTYVÄT SÄÄNNÖT

HUOMAUTUS - Tekstin sisällön ja kuvien välinen vastaavuus (sivulta ix alkaen) annetaan numerossa, joka edeltää jokaista kappaletta.

1. ASENNUKSEN LOPPUUNSAATTAMINEN

HUOMAUTUS Laite voidaan toimittaa jotkut osat valmiiksi asennettuina.

VAROITUS! Laitteen poisto pakkauksesta ja asennus tulee suorittaa tasaisella ja kiinteällä alustalla. Lisäksi tulee olla riittävästi tilaa laitteen ja pakkausten liikuteluun. Käytä aina sopivia välineitä pakkausten ja laitteen liikuteluun.

Pakkausten hävitys on suoritettava voimassa olevia paikallisia säännöksiä noudattaen.

1.1a Kahvan asennus (Tyypit "I" - Malli 340)

Laita kahvan oikeanpuoleinen (11) ja vasemmanpuoleinen (12) alaosa vastaaviin aukkoihin ja kiinnitä ne mukana toimitettavilla ruuveilla (13a) ja prikoilla.

Asenna kahvan yläosa (14) ja lukitse se kahteen alaosaan (11) ja (12) yläriivan (15) avulla (aikaisemmin irrotettu aukoi- taan), laita toiseen kahdesta aukosta (3) tai (4) riippuen halutusta loppukorkeudesta.

Pitovoiman säätämiseksi on jokainen ripa (15) lukittava ja kiristettävä tai väännettävä löysemmäksi akselillaan niin paljon, että saadaan varmistettua yläosan (14) vakaa kiinnitys kahvan kahteen alaosaan (11) ja (12), ilman että niiden löysäminen tai lukitseminen vaatii voimaa. Kiinnitä kaapeli (16) kaapelinpitimiin (17) ja (18) kuten näytetty.

1.1b Kahvan asennus (Tyypit "II" - Malli 340)

Laita kahvan oikeanpuoleinen (11) ja vasemmanpuoleinen (12) alaosa vastaaviin aukkoihin ja kiinnitä ne mukana toimitettavilla ruuveilla (13a) ja prikoilla.

Asenna kahvan yläosa (14) ja lukitse se kahteen alaosaan (11) ja (12) yläriivan (15) avulla (aikaisemmin irrotettu aukoi- taan), laita toiseen kahdesta aukosta (3) tai (4) riip- puen halutusta loppukorkeudesta.

Kiinnitä kaapeli (16) kaapelinpitimiin (17) ja (18) kuten näytetty.

1.1c Kahvan asennus (Tyypit "III" - Malli 380)

Vie kaksi valmiiksi asennettua kahvan alaosa (11) ja (12) työasentoon niin, että merkillä «>» merkitty hammas osuu AINOASTAAN toiseen numeroilta «1» tai «2» merkityistä hammastuksissa olevista aukoista riippuen halutusta korkeudesta. Lukitse sitten kaksi alakahvaa (13).

Asennon on oltava sama molemmille puolille.

Asenna kahvan yläosa (14) ja lukitse se kahteen alaosaan (11) ja (12) yläriivan (15) avulla (aikaisemmin irrotettu aukoi- taan), laita toiseen kahdesta aukosta (3) tai (4) riippuen halutusta loppukorkeudesta.

Pitovoiman säätämiseksi on jokainen ripa (15) lukittava ja kiristettävä tai väännettävä löysemmäksi akselillaan niin paljon, että saadaan varmistettua yläosan (14) vakaa kiinnitys kahvan kahteen alaosaan (11) ja (12), ilman että niiden löysäminen tai lukitseminen vaatii voimaa.

Kiinnitä kaapeli (16) kaapelinpitimiin (17) ja (18) kuten näytetty.

1.1d Kahvan asennus (Tyypit "IV" - Malli 380)

Vie kaksi valmiiksi asennettua kahvan alaosaa (11) ja (12) työasentoon niin, että merkillä «>» merkitty hammas osuu AINOASTAAN toiseen numerolla «1» tai «2» merkityistä hammastuksissa olevista aukoista riippuen halutusta korkeudesta. Lukitse sitten kaksi alakahvaa (13). Asennon on oltava sama molemmille puolille. Asenna kahvan yläosa (14) ja lukitse se kahteen alosaan (11) ja (12) ylänapuloiden (15) avulla (aikaisemmin irrotettu aukoistaan), laita toiseen kahdesta aukosta (3) tai (4) riippuen halutusta loppukorkeudesta. Kiinnitä kaapeli (16) kaapelinpitimiin (17) ja (18) kuten näytetty.

1.2 Keruusäkin asennus

Yhdistä toisiinsa keruusäkin kaksi sivukappaletta (1) ja (2) ja asenna sitten yläosa (3). Kiinnitä huolellisesti kaikki kuoren kiinnittimet.

Asenna kahva (4) keruusäkin yläosaan, laittamalla sen nykäyksittäin tarkoituksenmukaisiin kohtiin.

1.3 Akun irrotus ja lataus

Laitte toimittaan osittain ladatulla akulla, joka on asetettu paikoilleen.

Ennen laitteen käyttöä irrota akku ja lataa se täyteen, kuten osoitettu kohdassa 4.4.

2. OHJAUSTEN KUVAUS

HUOMAUTUS Ohjauksissa olevien merkkien selitykset löytyvät edellisiltä sivuilta.

2.1 Turva-avain (väline pois päältä ottamiseksi)

Laitteen sähköpiirin sammuttaminen ja päälle laittaminen tapahtuu turva-avaimella (laitte pois päältä ottamiseksi), joka sijaitsee akkutilan sisäpuolella.

Avaa luukku (1) ja laita avain pohjaan saakka (2) moottorin käynnistämiseksi.

Avaimen irrottamiseksi, paina pysäytyskielekettä.

Avaimen irrottaminen ottaa sähköpiirin pois päältä, estäen näin laitteen käytön ilman valvontaa.

2.2 Kaksitoiminen kytkin

Moottoria ohjaa kaksitoiminen kytkin vahingossa käynnistymisen välttämiseksi.

Käynnistys tapahtuu painamalla painiketta (2), vetämällä toista kahdesta vivusta (1) ja odottamalla 2-3 sekuntia ennen kuin moottori käynnistyy.

VAROITUS! Moottorin käynnistäminen saa aikaan leikkuvälineen samanaikaisen kytkeytymisen.

Moottori pysähtyy automaattisesti, kun molemmat vivut vapautetaan (1)..

2.3 Leikkuukorkeuden säätö

Leikkuukorkeuden säätö tapahtuu vastaavan vivun (1) avulla.

SUORITA TOIMENPIDE LEIKKUVÄLINE PAIKOILLAAN.

3. RUOHON LEIKKU

• Akun kesto

Accun kesto (ja näin ollen työstettävä nurmikkoalue ennen latausta) riippuu pääasiallisesti:

a) ympäristöllisistä tekijöistä, jotka vaativat suuremman määrän energiaa:

- tiheään, korkeaan, kostean nurmikon leikkuu
- b) käyttäjän käyttäytymisestä, jonka on vältettävä:
 - toistuvia laitteen käynnistyksiä ja sammutuksia työstön aikana
 - leikkaamasta nurmikkoalueen liian lyhyeksi nurmikon olosuhteiden mukaan
 - liian nopeaa etenemisnopeutta leikattavan ruohomäärän mukaan

ELECTRONIC RPM ADAPTOR

Tämä laite on varustettu elektronisella "ELECTRONIC RPM ADAPTOR"-järjestelmällä, joka säätää moottorin kierroslukua ruohonleikkuun aikana vaaditun voiman perusteella. "ELECTRONIC RPM ADAPTOR"-järjestelmä optimoi akun kestoja. Jos ruoho on matalaa (pienempää voimaa vaaditaan), laite työskentelee alhaisilla kierroksilla (meluääni on pienempi), lisäten akun kestoja. Jos ruoho on korkeaa (suurempaa voimaa vaaditaan), laite työskentelee korkeilla kierroksilla (meluääni on suurempi), vähentäen akun kestoja.

Accun keston optimoimiseksi on aina suositeltavaa:

- leikata nurmikkoalueen kun se on kuiva
- leikata nurmikkoalueen usein siten, että se ei kasva liian korkeaksi
- asettaa suurempi leikkukorkeus kun ruoho on erittäin korkeaa ja leikata toiseen kertaan matalammalla korkeudella
- olla käyttämättä silppuritoimintoa kun ruoho on erittäin korkea.

Jos laitetta halutaan käyttää standardin akun käyttöön nähdessä pidemmissä työstöjaksoissa, voit:

- hankkia toisen standardin akun vaihtaaksesi tyhjän akun välittömästi vaarantamatta käytön jatkuvuutta
- hankkia standardiin akkuun (ks. 5.1) nähdessä parannetun akun.

HUOMAUTUS Tällä laitteella on mahdollista leikata nurmikko eri tavoin. Ennen työskentelyn aloittamista on laite valmistettava etukäteen sen perusteella miten aiotaan leikata. SUORITA TOIMENPIDE MOOTTORIN SAMMUTETTUNA.

3.1a Esivalmistelu leikkausta varten ja ruohon keräämiseksi keruusäkin:

- Nosta takatyhjiennuksen suojusta (1) ja kiinnitä keruusäkin (2) oikein kuvan osoittamalla tavalla.

3.1b Esivalmistelu leikkausta varten ja ruohon tyhjentämiseksi takaa:

- Irrota keruusäkin ja varmista, että takatyhjiennuksen suojusta (1) pysyy laskettuna.

3.1c Esivalmistelu leikkausta varten ja ruohon silppuamiseen (silppuamistoiminto - jos varusteena):

- Nosta takatyhjiennuksen suojusta (1), laita läppäkorkin tapin (5) poistoaukkoon ja työnnä se pohjaan saakka niin, että se kiinnittyy poistoaukon alaprofiiliin oikein. Irrotaaksesi läppäkorkin tapin (5) nosta takatyhjiennuksen suojusta (1) ja vedä se ulos pitämällä sitä nostettuna niin, että alustan alaprofiili irtoaa poistoaukon reunasta.

3.2 Käynnistys

Varmista, että akku on ladattu ja asetettu oikein paikoilleen, kuten osoitettu kohdassa 4.4.

Avaa luukku (1) ja laita turva-avain (2) pohjaan saakka, kun-

nes "tunnet" naksahduksen.

Käynnistä moottori painamalla turvapäinikettä (4) ja vetämällä toista kytkimen vivuista (3).

3.3 Ruohon leikkuu

Nurmikon ulkonäkö on kauniimpi, jos leikkuukorkeus on aina sama ja leikkuu suoritetaan kahteen eri suuntaan vuorotellen.

Kun keruusäkki täyttyy liikaa, ruohon keräys ei ole enää tehokasta ja ruohonleikkurin ääni muuttuu.

Keruusäkin irrottamiseksi ja tyhjentämiseksi:

- vapauta kytkimen vipu ja odota leikkuuväliseen pysähtymistä
- nosta takatyhjennyksen suojusta, tartu kädensijasta ja irrota keruusäkki pitämällä sitä suorassa asennossa.

- **Silputtaessa:** vältä leikkaamasta suurta määrää ruohoa. Älä ikinä leikkaa enempää kuin 1/3 ruohon kokonaiskorkeudesta yhdellä kerralla! Säädä etenemisnopeus nurmikon olosuhteiden ja leikattavan ruohomäärän mukaan.

Neuvoja nurmikon hoitoon

Eri ruoholajit ovat erilaisia ominaisuuksiltaan ja vaativat erilaista hoitoa. Lue aina siemenpakkauksessa olevat ohjeet koskien leikkauskorkeutta ko. kasvualueella.

Huomioi, että suurin osa nurmikosta koostuu ruohovartisista kasvilajeista joissa on yksi tai useampi lehti. Jos lehdet leikataan kokonaan, nurmikko vahingoittuu ja uudelleenkasvu on vaikeaa.

Yleisesti seuraavat ohjeet ovat voimassa:

- liian matala leikkaus aiheuttaa nurmikoon repeämiä ja ohentumista, aiheuttaen läikkikään ulkonäön
- kesällä leikkauksen on oltava korkeampi maaperän kuivumisen välttämiseksi
- älä leikkaa märkää ruohoa. Tämä saattaa heikentää pyörivän leikkuuväliseen tehokkuutta, koska ruoho tarttuu ja aiheuttaa repeämiä nurmikoon.
- jos ruoho on erittäin korkeaa, suosittellemme ensin leikkaamaan laitteen sallimalla maksimikorkeudella ja sen jälkeen uudelleen 2-3 päivän kuluttua.

3.4 Työn lopettaminen

Työn loppuksi vapauta molemmat vivut (1).

ODOTA LEIKKUUVALINEEN PYSÄHTYMISTÄ ennen minikäänlaisen toimenpiteen suorittamista ruohonleikkuriin.

Avaa luukku (2) ja irrota turva-avain (3) painamalla pysäytyskielekettä.

TÄRKEÄÄ Jos moottori pysähtyy ylikuumentumisen vuoksi työskentelyn aikana, on odotettava noin 5 minuuttia ennen kuin moottori voi käynnistä uudelleen.

4. SÄÄNNÖLLINEN HUOLTO

Säilytä ruohonleikkuri kuivassa paikassa.

TÄRKEÄÄ Säännöllinen ja huolellinen huolto on välttämätöntä laitteen alkuperäisen suorituskyvyn ja turvatason säilyttämiseksi.

Kaikki säätö- tai huoltotoimenpiteet on suoritettava moottorin ollessa pysähdyksissä, laite verkkovirrasta irti kytkettynä.

- 1) Käytä paksuja työhanskoja suorittaessasi puhdistus-, huolto- tai säätötoimenpiteitä laitteeseen.

- 2) Jokaisen leikkauskerran jälkeen, poista ruohon jäänteet ja kura rungon sisäpuolelta. Näin ehkäiset niiden kuivumisen mikä saattaa vaikeuttaa laitteen käynnistämistä.
- 3) Varmista aina, että ilmanottoaukot ovat puhtaat.

VAROITUS! Irrota turva-avain ennen laitteen laittamista säilytykseen ja ennen huolto- ja siivoustoimenpiteiden suorittamista.

4.1 Varastointi pystysuunnassa (Malli 380)

Tarvittaessa laite voidaan varastoida pystysuunnassa laitteen sen roikkumaan koudasta.

VAROITUS! Varmista, että koukku ja siihen liittyvä kiinnitysjärjestelmä ovat sopivat ja kestävät laitteen painon. Huolehdi etteivät lapset ja eläimet kiipeile laitteen päällä, koska tämä lisäisi koukkuun kohdistuvaa painoa.

Kiinnitä laite niin, että leikkuuväline on kohti seinää tai hyvin peitetty ja niin ettei laitteesta ole vaaraa sen osuessa vaikka vahingossa henkilöihin, lapsiin tai eläimiin.

Varastoidaksesi laitteen pystysuorassa asennossa, vapauta rivat (1 - Tyyppi "I") tai löysää nuppeja (2 – Tyyppi "II") ja käännä kahvaa eteenpäin niin, että se aiheuttaa merkillä «>» olevan hampaan osumisen AINOASTAAN merkillä «S» merkittyyn aukkoon hammastuksessa ja lukitse sitten kahvat (1 - Tyyppi "I") tai nappulat (2 – Tyyppi "II"). Asennon on oltava sama molemmille puolille.

4.2 Leikkuuvälineen huolto

Pyörivää leikkuuvälinettä koskevat toimenpiteet on aina parasta jättää erikoistuneen huoltoliikkeen suoritettaviksi, koska näillä on hallussaan asianmukaiset työvälineet. Tässä laitteessa tulee käyttää leikkuuvälinettä, jossa on koodi joka on osoitettu sivulla ix annetussa taulukossa.

Jatkuvan tuotekehityksen vuoksi, edellä mainitut leikkuuvälineet saatetaan ajan kuluessa vaihtaa toiseen, mutta työkalut pysyvät aina keskenään vaihtokelpoisina ja käytöturvallisuuden kannalta samanarvoisina.

Asenna leikkuuväline (2) paikalleen siten, että koodi tulee maata kohti, kuvassa näkyvän työjärjestyksen mukaisesti. Kiinnitä keskusruuvi (1) dynamometrisellä avaimella, joka on kalibroitu arvoon 30 Nm (mallille 340) tai 16-20 Nm (mallille 380).

4.3 Laitteen puhdistus

Älä käytä vesisuihkua ja vältä kastamista moottoria ja sähköosia.

Älä käytä voimakkaita nesteitä rungon puhdistamisessa.

4.4 AKUN LATAUS JA HUOLTO

HUOMAUTUS

1. Säilytä akkua +7° - + 40 °C lämpötilassa. Jos laitetta varastoidaan tiloissa joissa kyseisten lämpötilojen ylittäminen on mahdollista, suosittellemme irrottamaan akun ja asettamaan sen sopivaan paikkaan.
2. Käytön aikana akku on suojattu kokonaan tyhjentymiseltä suojalaitteella, joka sulkee laitteen ja estää sen toiminnan.
3. Akku on varustettu suojuksella, joka estää latauksen jos ympäristölämpötila ei ole välillä 0 - +45 °C.
4. Akku voidaan ladata milloin tahansa, myös osittain, ilman vaaraa sen vaurioitumisesta.

4.4a Akun latauksen tarkistus

Tarkistaaksesi akun lataustason (4), paina painiketta (4a), joka aktivoi neljä LEDiä (4b), joiden merkitys on seuraava:

LED	Akun lataus
4 VIHREÄÄ	100%
3 VIHREÄÄ	70%
2 VIHREÄÄ	45%
1 VIHREÄ	10% - Lataa akku
Ei mikään	Akun lataustaso on alle 10% ja vaatii välitöntä lataamista. Jos 30 minuutin latauksen jälkeen mikään LEDi ei syty palamaan se merkitsee, että akku on rikki ja että se on vaihdettava.

4.4b Akun irrotus ja lataus

Jokaisen työvuoron jälkeen suosittelemme lataamaan akun.

Akun lataamiseksi:

- avaa luukku (1) ja vedä ulos turva-avain (2)
- paina alakielekettä (3) ja irrota akku (4)
- laita akku (4) akkulatoriin (5) työntämällä sen pohjaan saakka
- kytke akkulatori (5) pistorasiaan, jonka jännite vastaa tarassa annettua.

Latausaika on noin 1,5 - 3,5 tuntia, joka vaihtelee akun kapasiteetin ja jäljellä olevan latauksen mukaan.

Akkulatori (5) on LED-valolla varustettua diagnostista tyyppiä, joka antaa tietoa akun ja latauksen tilasta seuraavan taulukon mukaisesti:

LED (5a)	Merkitys
VIHREÄ (Viilkkuva)	Akkua ladataan
VIHREÄ	Akku on ladattu täyteen
PUNAINEN	Akku ylikuumentunut: ota akku pois ja anna sen jäähtyä vähintään 30 minuuttia
Sammunut	Akku puuttuu tai sitä ei ole kytketty
PUNAINEN (Viilkkuu)	Latauksessa esiintyy häiriö ja akku voi olla viallinen; kyseisessä tapauksessa irrota akku ja laita se takaisin paikoilleen 2 tunnin sisällä: jos LED-valo osoittaa lataustilaa, se merkitsee, että akun kunto on hyvä ja lataus voi jatkua säännöllisesti. Muussa tapauksessa: <ul style="list-style-type: none"> – kytke akkulatori irti verkosta ja takaisin verkkoon muutaman minuutin etäisyydellä – irrota ja aseta akku takaisin akkulatoriin muutaman minuutin etäisyydellä. Jos näiden yritysten jälkeen LED (5b) ei osoita lataustilaa ja jatkaa vilkkumista, se merkitsee, että akku on rikki ja joudutaan vaihtamaan.

4.4c Akun asentaminen takaisin laitteeseen

Latauksen loputtua:

- paina alakielekettä (3) ja irrota akku (4) (vältä pitämässä latauksessa pitkään latauksen loputtua)

- irrota akkulatori (5) sähköverkosta
- avaa laitteen luukku (1), laita akku (4) paikoilleen laitteeseen työntämällä se pohjaan lukitaksesi sen asentoon ja varmistaaksesi sähkökosketuksen.
- sulje luukku (1) kokonaan.

5. LISÄVARUSTEET

VAROITUS! *Oman turvallisuutenne vuoksi on ehdottomasti kiellettyä asentaa mitään muita lisävarusteita kuin seuraavassa luettelossa on mainittu. Nämä lisävarusteet on suunniteltu erityisesti oman laitteenne malliin ja tyyppiin sopiviksi.*

5.1 Valinnaiset akut

Saatavilla on kapasiteetiltaan erilaisia akkuja erilaisiin käyttövaatimuksiin mukautumista varten. Tässä laitteessa käytettävien hyväksytyjen akkujen luettelo löytyy sivulla «ix» olevasta taulukosta.

6. DIAGNOSTIIKKA

Mitä tehdä, jos ...	
Ongelman syy	Korjaustoimenpide
1. Kytkintä käyttämällä moottori ei käynnisty	
Turva-avain puuttuu tai sitä ei ole asetettu oikein paikoilleen	Aseta avain, kunnes tunnet "naksahduksen" (ks. 3.2)
Akku puuttuu tai sitä ei ole asetettu oikein paikoilleen	Avaa luukku ja varmista, että akku on asetettu oikein (ks. 4.4)
Tyhjä akku	Tarkista akun lataus ja lataa akku uudelleen (ks. 4.4)
Terminen suojaus lauennut	Anna laitteen jäähtyä
Moottori ei käynnisty välittömästi	Pidä kytkintä painettuna 1-3 sekunnin ajan (ks. 2.2)
2. Moottori pysähtyy työtön aikana	
Akkua ei ole asetettu oikein	Avaa luukku ja varmista, että akku on asetettu oikein (ks. 4.4)
Tyhjä akku	Tarkista akun lataus ja lataa akku uudelleen (ks. 4.4)
Suojus lauennut	Odota vähintään 5 minuuttia ja käynnistä laite sitten uudelleen
Tukkeumat, jotka estävät leikkuuvälineen pyörimään	Irrota turva-avain, pue päällesi työ hanskat ja ota laitteen alaosassa ja/ tai poistoaukossa oleva ruoho tai jäänteet pois
3. Moottori on käynnissä mutta leikkuuväline ei pyöri	
Leikkuuväline kiinnitys löystynyt	Pysäytä moottori välittömästi ja ota yhteys huoltokeskukseen (ks. 4.2)
4. Liiallista melua ja/tai tärinää työtön aikana	

Leikkuuvälineen kiinnitys löystynyt tai leikkuuväline vahingoittunut	Pysäytä moottori välittömästi ja ota yhteys huoltokeskukseen (ks. 4.2)
5. Lyhyt akun kesto	
Vaikkeat käyttöolosuhteet suuremmalla virrankulutuksella	Optimoi käyttö (ks. 4.4)
Akku eri riitä vaadittuun käyttöön	Käytä toista tai parannettua akkua (ks. 5.2)
6. Akkulaturi ei lataa akkua (punainen led palaa tai vilkkuu)	
Akkua ei ole asetettu oikein akkulaturiin	Tarkista, että se on asetettu oikein (ks. 4.4)
Ympäristölliset olosuhteet eivät ole asianmukaiset	Suorita lataus lämpötilaltaan sopivassa ympäristössä (ks. 4.4)
Likaiset koskettimet	Puhdista koskettimet
7. Akkulaturi ei lataa akkua (mikään led ei pala)	
Akussa ei ole virtaa	Tarkista, että pistoke on kytketty ja että pistorasiassa on virta
Viallinen akkulaturi	Vaihda käyttämällä alkuperäistä varaosaa

Kaikissa muissa tilanteissa kuin on luettelossa mainittu, käänny jälleenmyyjäsi tai huoltokeskuksen puoleen.



NORMES DE SÉCURITÉ à observer scrupuleusement

A) FORMATION

- 1) **ATTENTION !** Lire attentivement ces instructions avant d'utiliser la machine. Se familiariser avec les commandes et avec la bonne utilisation de la machine. Apprendre à arrêter rapidement le moteur. Le non-respect des avertissements et des instructions peut causer des décharges électriques, des incendies et/ou de graves lésions. Conserver tous les avertissements et les instructions pour toute consultation future.
- 2) Ne jamais permettre à des enfants ou à des personnes ne connaissant pas suffisamment les instructions d'utiliser la machine. La réglementation locale peut fixer un âge minimum pour l'utilisateur.
- 3) Cet appareil peut être utilisé par des enfants âgés de plus de 8 ans et par des personnes ayant des capacités physiques, sensorielles ou mentales limitées ou sans expérience et connaissance, à condition qu'elles soient surveillées ou informées sur la manière d'utiliser la machine en toute sécurité et qu'elles comprennent les dangers encourus. Cet appareil n'est pas un jouet. Le nettoyage et l'entretien ne doivent pas être effectués par les enfants sans surveillance.
- 4) Ne jamais utiliser la tondeuse lorsque des personnes, en particulier des enfants ou des animaux, se trouvent à proximité.
- 5) Ne jamais utiliser la machine en cas de fatigue ou de malaise de l'utilisateur, ou en cas de consommation de médicaments, de drogues, d'alcool ou de substances dangereuses pour les capacités de réflexes et de concentration.
- 6) Se rappeler que l'opérateur ou l'utilisateur est responsable des accidents et des imprévus qui peuvent arriver à d'autres personnes ou à leurs biens. L'utilisateur est responsable de l'évaluation des risques potentiels du terrain à travailler et de la mise en place de toutes les précautions nécessaires pour assurer sa sécurité et celle d'autrui, en particulier sur les terrains en pente, les sols accidentés, glissants ou instables.
- 7) Si la machine est cédée ou prêtée à des tiers, vérifier que l'utilisateur prenne connaissance des consignes d'utilisation contenues dans le présent manuel.

B) OPÉRATIONS PRÉLIMINAIRES

- 1) Lors de l'utilisation de la machine, toujours porter des chaussures de sécurité résistantes, antidérapantes et des pantalons longs. Ne pas utiliser la machine pieds nus ou avec des chaussures ouvertes. Éviter de porter des chaînes, des bracelets ou des vêtements larges avec des parties flottantes, ou dotés de lacets ou cravates. Les cheveux longs doivent être attachés. Toujours porter un casque anti-bruit.
- 2) Inspecter minutieusement toute la zone de travail et enlever tout ce qui pourrait être éjecté par la machine ou tout ce qui pourrait endommager l'organe de coupe et le moteur (cailloux, branches, fils de fer, os, etc.).
- 3) Procéder à un contrôle général de la machine avant son utilisation, en particulier:
 - de l'aspect de l'organe de coupe, contrôler que les vis et l'organe de coupe ne sont ni usés ni endommagés.

Remplacer en bloc l'organe de coupe et les vis endommagées ou usées pour maintenir l'équilibrage. Les éventuelles réparations doivent être exécutées dans un centre spécialisé.

- Le levier de sécurité doit avoir un mouvement libre, non forcé et une fois relâché, il doit revenir automatiquement et rapidement en position neutre, provoquant l'arrêt de l'organe de coupe.
- 4) Avant de commencer la tonte, toujours monter les protections en sortie (bac de ramassage, protection d'éjection latérale ou protection d'éjection postérieure).

C) PENDANT L'UTILISATION

- 1) Travailler uniquement à la lumière du jour ou avec un bon éclairage et en conditions de bonne visibilité. Tenir les personnes, les enfants et les animaux éloignés de la zone de travail.
- 2) Si possible, éviter de travailler dans l'herbe mouillée. Éviter de travailler sous la pluie et par temps orageux. Ne pas utiliser la machine par mauvais temps, notamment lorsqu'il existe un risque de foudre.
- 3) Ne pas exposer la machine à la pluie ou à l'humidité. L'eau qui pénètre dans la machine augmente le risque de décharge électrique.
- 4) Toujours vérifier le point d'appui sur les terrains en pente.
- 5) Marcher, ne jamais courir; éviter de se faire tirer par la tondeuse.
- 6) Faire très attention à proximité d'obstacles qui pourraient limiter la visibilité.
- 7) Couper dans le sens transversal de la pente, jamais dans le sens de la montée / descente, en faisant très attention aux changements de sens et à ce que les roues soient libres de tout obstacle (cailloux, branches, racines, etc.) qui pourraient provoquer le glissement latéral ou la perte de contrôle de la machine.
- 8) Ne jamais utiliser la machine sur des pentes supérieures à 20°, indépendamment du sens de la marche.
- 9) Faire extrêmement attention quand on tire la tondeuse vers soi. Regarder derrière soi avant et pendant la marche arrière pour s'assurer qu'il n'y ait pas d'obstacles.
- 10) Arrêter l'organe de coupe s'il faut incliner la tondeuse pour le transport, pour traverser des surfaces sans herbe, et lors du transport de la tondeuse de ou vers la zone à tondre.
- 11) Faire très attention à la circulation routière lors de l'utilisation de la machine en bordure de route.
- 12) Ne jamais utiliser la machine si les protections sont endommagées, sans le bac de ramassage, la protection d'éjection latérale ou la protection d'éjection postérieure.
- 13) Faire très attention à proximité d'escarpements, de fossés ou de talus.
- 14) Démarrer le moteur avec précaution en suivant les instructions et en tenant les pieds éloignés de l'organe de coupe.
- 15) Pendant la mise en marche, poser les deux mains sur la poignée.
- 16) Ne pas incliner la tondeuse pour le démarrage. Effectuer le démarrage sur une surface plane et sans obstacles ni herbe haute.
- 17) Ne jamais approcher les mains et les pieds à proximité ou en-dessous des pièces rotatives. Toujours rester à dis-

tance de l'ouverture d'éjection.

18) Ne jamais soulever ni transporter la tondeuse lorsque le moteur est en marche.

19) Ne pas modifier ou désactiver les systèmes de sécurité.

20) Pour les modèles à traction, avant de démarrer le moteur, débrayer l'embrayage de la transmission aux roues.

21) Utiliser les équipements approuvés par le fabricant de la machine uniquement.

22) Ne pas utiliser la machine si les équipements / appareils ne sont pas installés aux endroits prévus.

23) Désactiver l'organe de coupe, arrêter le moteur et retirer la clé (en s'assurant que toutes les parties en mouvement sont complètement arrêtées):

– Pendant le transport de la machine.

– À chaque fois que la tondeuse est laissée sans surveillance.

– Avant de supprimer les causes de blocage ou de déboucher la goulotte d'éjection.

– Avant toute opération de contrôle, de nettoyage ou de réparation de la machine.

– Après avoir heurté un corps étranger. Vérifier si la machine est endommagée et effectuer les réparations nécessaires avant de l'utiliser à nouveau.

24) Désactiver l'organe de coupe et arrêter le moteur.

– À chaque fois qu'on enlève ou remonte le bac de ramassage.

– À chaque fois qu'on enlève ou remonte la protection d'éjection latérale.

– Avant de régler la hauteur de coupe si cette opération ne peut pas être effectuée depuis le poste du conducteur.

25) Pendant le travail, toujours maintenir la distance de sécurité par rapport à l'organe de coupe rotatif, qui est donnée par la longueur du guidon.

26) ATTENTION – En cas de ruptures ou d'accidents pendant l'utilisation de la machine, arrêter immédiatement le moteur et éloigner la machine afin de ne pas provoquer de dommages supplémentaires; en cas d'accidents avec lésions personnelles ou à des tiers, activer immédiatement les procédures d'urgence les mieux adaptées à la situation en cours et s'adresser à une structure médicale pour la dispense des soins nécessaires. Enlever soigneusement les éventuels débris qui, si ignorés, pourraient causer des dommages ou des lésions aux personnes ou aux animaux.

27) ATTENTION – Le niveau de bruit et de vibrations indiqués par cette notice sont les valeurs maximum d'utilisation de la machine. L'utilisation d'un élément de coupe non équilibré, d'une vitesse de mouvement excessive et l'absence d'entretien ont une influence significative sur les émissions sonores et les vibrations. Il faut donc adopter des mesures préventives afin d'éliminer tout dommage possible dû à un bruit élevé et aux contraintes issues des vibrations; veiller à l'entretien de la machine, porter un casque anti-bruit, faire des pauses pendant le travail.

D) ENTRETIEN ET ENTREPOSAGE

1) ATTENTION ! – Retirer la clé et lire les instructions correspondantes avant toute intervention de nettoyage ou d'entretien. Porter des vêtements appropriés et des gants de travail dans toutes les situations entraînant un risque pour les mains.

2) ATTENTION ! Ne jamais utiliser la machine si certaines de ses pièces sont usées ou endommagées. Les pièces défectueuses ou détériorées doivent être remplacées et ne doivent jamais être réparées. Utiliser les pièces de rechange originales uniquement: l'utilisation de pièces de

rechange non originales et/ou montées de manière incorrecte compromet la sécurité de la machine, peut provoquer des accidents ou des lésions personnelles et dégage le constructeur de toute obligation ou responsabilité.

3) Toutes les interventions de réglage et d'entretien qui ne sont pas décrites dans ce manuel doivent être exécutées par le revendeur ou un centre spécialisé disposant des connaissances et des équipements nécessaires pour que le travail soit exécuté correctement, en maintenant le niveau de sécurité de la machine d'origine. Les opérations exécutées dans des structures inadéquates ou par des personnes non qualifiées entraînent la caducité de toute forme de garantie que ce soit et de toute obligation ou responsabilité du fabricant.

4) Après chaque utilisation, retirer la clé et contrôler la présence de dommages éventuels sur la machine.

5) Maintenir les écrous et les vis serrés afin de toujours assurer des conditions sûres de fonctionnement. Un entretien régulier est essentiel pour la sécurité et le maintien du niveau de performances.

6) Contrôler régulièrement que les vis de l'organe de coupe soient bien serrées.

7) Porter des gants de travail pour manipuler l'organe de coupe, pour le démonter ou le remonter.

8) Faire attention à l'équilibrage de l'organe de coupe quand il est affûté. Toutes les opérations concernant l'organe de coupe (démontage, affûtage, équilibrage, remontage et/ou remplacement) sont des travaux compliqués qui demandent une compétence spécifique outre à l'utilisation d'équipements spéciaux; pour des raisons de sécurité, il faut donc toujours les faire exécuter dans un centre spécialisé.

9) Pendant les opérations de réglage de la machine, faire attention afin d'éviter de se coincer les doigts entre l'organe de coupe en mouvement et les parties fixes de la machine.

10) Ne pas toucher l'organe de coupe avant d'avoir retiré la clé et que l'organe de coupe ne soit complètement à l'arrêt. Pendant les interventions sur l'organe de coupe, faire attention car l'organe de coupe peut se pivoter, même si la clé a été retirée.

11) Contrôler à intervalles réguliers la protection d'éjection latérale ou la protection d'éjection postérieure et le bac de ramassage pour en vérifier l'usure ou la détérioration. Les remplacer si endommagés.

12) Remplacer les étiquettes indiquant les instructions ou les avertissements, si endommagés.

13) Placer la machine dans un lieu inaccessible aux enfants.

14) Laisser refroidir le moteur avant de ranger la machine à un endroit quelconque.

15) Pour réduire le risque d'incendie, débarrasser la machine, et en particulier le moteur, des résidus d'herbe, de feuilles et d'excès de graisse. Toujours vider le bac de ramassage et ne pas laisser de récipients avec l'herbe coupée à l'intérieur d'un local.

E) AVERTISSEMENTS SUPPLÉMENTAIRES

1) Ne pas utiliser la machine dans des environnements à risque d'explosion, en présence de liquides inflammables, de gaz ou de poussières. Les équipements génèrent des étincelles qui peuvent enflammer la poussière ou les vapeurs.

2) Ne pas surcharger la machine. Utiliser une machine adaptée au travail à réaliser. Une machine adaptée exécutera mieux le travail et de façon plus sûre, à la vitesse pour laquelle elle a été conçue.

3) Pour charger la batterie, utiliser uniquement des chargeurs de batterie recommandés par le fabricant. Un chargeur de batterie inadéquat peut provoquer une électrocution, une surchauffe ou une fuite de liquide corrosif de la batterie.

4) Utiliser uniquement des batteries spécifiques prévues pour votre outil. L'utilisation d'autres batteries peut provoquer des lésions et entraîne des risques d'incendie.

5) Une batterie en mauvaises conditions peut provoquer la fuite du liquide. Éviter le contact avec le liquide. En cas de contact accidentel, rincer avec de l'eau. En cas de contact du liquide avec les yeux, consulter également un médecin. Le liquide qui fuit de la batterie peut provoquer des irritations cutanées ou des brûlures.

6) Avant d'insérer la batterie, s'assurer que l'appareil est éteint. Monter une batterie dans un appareil électrique allumé peut provoquer des incendies.

7) Quand la batterie n'est pas utilisée, la tenir loin de toutes agrafes, pièces de monnaie, clés, clous, vis ou autres petits objets métalliques, qui pourraient provoquer un court-circuit des contacts. Un court-circuit entre les contacts de la batterie peut provoquer des combustions ou des incendies.

8) Ne jamais essayer d'ouvrir l'accumulateur.

9) Ne jamais jeter les batteries usagées au feu - DANGER D'EXPLOSION !

10) Brancher le chargeur de batterie uniquement à des prises fournissant la tension d'alimentation indiquée sur la plaquette signalétique.

11) Utiliser uniquement un accumulateur original.

12) L'accumulateur peut chauffer en cas d'utilisation prolongée. Attendre qu'il ait refroidi avant de le charger.

13) Conserver l'accumulateur et le chargeur de batterie hors de portée des enfants.

14) Ne pas utiliser le chargeur de batterie dans des lieux avec présence de vapeurs ou de substances inflammables.

15) Charger les accumulateurs seulement à une température comprise entre 10°C et 40°C.

16) Ne jamais conserver les accumulateurs dans un endroit ayant une température supérieure à 40°C.

17) Ne jamais causer de court-circuit entre les contacts des accumulateurs, ne pas les connecter avec des objets métalliques.

18) Pendant le transport des accumulateurs, veiller à ce que les contacts ne se connectent pas entre eux; ne pas utiliser de contenants métalliques pour les transporter.

19) Le court-circuit de l'accumulateur peut provoquer une explosion. Dans tous les cas, il endommage l'accumulateur.

20) Vérifier régulièrement si le câble du chargeur de batterie est endommagé. Si le câble est endommagé, il faut remplacer le chargeur de batterie.

21) Charger complètement les accumulateurs avant de les ranger pour l'hiver.

22) Conserver le chargeur de batterie à l'abri de la pluie ou de l'humidité. Des infiltrations d'eau dans le chargeur de batterie augmentent le risque de décharges électriques.

23) Maintenir le chargeur de batterie bien propre. L'accumulation de saleté peut provoquer une décharge électrique.

24) Ne pas utiliser le chargeur de batterie dans un endroit contenant des substances inflammables ou sur des surfaces facilement inflammables, comme le papier, le tissu, etc. Pendant le rechargement, le chargeur chauffe et peut provoquer un incendie.

25) Un chargeur de batterie défectueux ou un emploi incorrect de la batterie peuvent provoquer la fuite de vapeurs susceptibles d'irriter les voies respiratoires. Aérer le lieu et

en cas de doutes, consulter un médecin.

26) Nettoyer périodiquement les fentes d'aération du chargeur, en utilisant un pinceau doux, sec et propre.

F) TRANSPORT ET MANUTENTION

1) À chaque fois qu'il est nécessaire de déplacer, soulever, transporter ou incliner la machine, il faut:

- Porter des gants de travail robustes.
- Prendre la machine par des points qui offrent une prise sûre, en tenant compte du poids et de sa répartition.
- Employer un nombre de personnes adapté au poids de la machine et aux caractéristiques du moyen de transport ou du lieu où la machine doit être placée ou retirée.
- S'assurer que la manutention de la machine ne provoque pas de dommages ou de lésions.

2) Pendant le transport, bien attacher la machine par des cordes ou des sangles.

G) PROTECTION DE L'ENVIRONNEMENT

1) La protection de l'environnement doit être un aspect important et prioritaire dans l'utilisation de la machine, au profit de la société civile et de l'environnement dans lequel nous vivons. Éviter de déranger le voisinage.

2) Suivre scrupuleusement les normes locales pour l'élimination des emballages, des pièces détériorées ou de tout élément ayant un effet important sur l'environnement; ces déchets ne doivent pas être jetés à la poubelle, mais doivent être séparés et confiés aux centres de collecte prévus, qui procéderont au recyclage des matériaux.

3) Suivre scrupuleusement les normes locales pour l'élimination des déchets après la coupe.

4) Au moment de la mise hors service, ne pas abandonner la machine dans la nature, mais contacter un centre de collecte, selon les normes locales en vigueur.

CONNAÎTRE LA MACHINE

DESCRIPTION DE LA MACHINE ET CHAMP D'APPLICATION

Cette machine est un équipement de jardinage et plus précisément une tondeuse à gazon à conducteur à pied.

La machine est composée pour l'essentiel d'un moteur actionnant un organe de coupe contenu dans un carter, équipé de roues et d'un guidon.

Le conducteur est en mesure de conduire la machine et d'actionner les commandes principales en se tenant toujours derrière le guidon et donc à distance de sécurité de l'organe de coupe rotatif. Si l'opérateur s'éloigne de la machine, le moteur et l'organe rotatif s'arrêtent dans les secondes qui suivent.

Usage prévu

Cette machine a été conçue et construite pour couper (et ramasser) l'herbe dans les jardins et zones d'herbe d'une surface appropriée à la capacité de coupe, effectuée en présence d'un conducteur à pied.

Des équipements ou des dispositifs particuliers peuvent permettre d'éviter le ramassage de l'herbe coupée ou produire un effet "mulching" avec dépôt de l'herbe coupée sur le terrain.

Typologie d'utilisateur

Cette machine est destinée à être utilisée par des particuliers, à savoir des opérateurs non professionnels. Cette machine est destinée à un «usage amateur».

Usage impropre

Tout usage autre que ceux cités ci-dessus peut se révéler dangereux et nuire aux personnes et/ou aux choses.

Font partie de l'usage impropre (à titre d'exemple, mais pas seulement):

- Transporter sur la machine des personnes, des enfants ou des animaux.
- Se faire transporter par la machine.
- Utiliser la machine pour remorquer ou pousser des charges.
- Utiliser la machine pour ramasser des feuilles ou des débris.
- Utiliser la machine pour régulariser les haies ou pour couper la végétation non herbeuse.
- Utiliser la machine à plusieurs.
- Actionner l'organe rotatif sur des sections non herbeuses.

PLAQUE D'IDENTIFICATION ET COMPOSANTS DE LA MACHINE (voir figures aux pages ii)

1. Niveau de puissance acoustique
2. Marque de conformité CE
3. Année de fabrication
4. Type de tondeuse
5. Numéro de série
6. Nom et adresse du fabricant
7. Code article
8. Régime du moteur
9. Poids en kg
10. Tension d'alimentation
- 10a. Indice de protection électrique

11. Carter
12. Moteur
13. Organe de coupe
14. Protection d'éjection arrière
15. Bac de ramassage
16. Guidon
17. Commande interrupteur
18. Volet d'accès au compartiment batterie
19. Clé de sécurité (Dispositif de désactivation)

COMPOSANTS FOURNIS ET PLAQUES SIGNALÉTIQUES

21. Batterie (accumulateur)
 - 21.1 Fabricant
 - 21.2 Tension et capacité
22. Chargeur de batterie
 - 22.1 Fabricant
 - 22.2 Tension et fréquence d'alimentation / Absorption
 - 22.3 Tension et courant de charge

Immédiatement après l'achat de la machine, écrire les numéros d'identification (3, 4 et 5) dans les espaces prévus à la dernière page du manuel.

L'exemple de la déclaration de conformité se trouve à l'avant-dernière page du manuel

 Ne pas jeter les équipements électriques dans les déchets ménagers. Selon la Directive européenne 2012/19/EU sur les déchets d'équipements électriques et électroniques et son application conformément aux normes nationales, les équipements électriques usés doivent être collectés séparément, afin d'être réutilisés de façon éco-compatible. Si les équipements électriques sont éliminés dans une décharge ou sur un terrain vague, les substances dangereuses peuvent atteindre la nappe d'eau souterraine et entrer dans la chaîne alimentaire, nuisant à votre santé et à votre bien-être. Pour des informations plus approfondies sur l'élimination de ce produit, contacter l'autorité compétente pour l'élimination des déchets ménagers ou votre revendeur.

DESCRIPTION DES SYMBOLES INDIQUÉS SUR LES COMMANDES (où prévus)

30. ATTENTION - Le démarrage du moteur provoque le démarrage simultané de l'organe de coupe.
31. Arrêt
32. Marche
33. Circuit électrique activé (machine allumée)

PRESCRIPTIONS DE SÉCURITÉ - Il faut utiliser la tondeuse avec prudence. Dans ce but, des pictogrammes destinés à vous rappeler les principales précautions d'utilisation ont été placés sur la machine. Leur signification est expliquée ci-après. Nous vous recommandons également de lire attentivement les consignes de sécurité indiquées au chapitre prévu du présent manuel. Remplacer les plaques endommagées ou illisibles.

61. Attention: lire le manuel d'utilisation avant d'utiliser la machine.
62. Risque d'éjection. Tenir les personnes à l'extérieur de la zone de travail pendant l'utilisation.
63. Seulement pour les tondeuses électriques fonctionnant sur le réseau.
64. Seulement pour les tondeuses électriques fonctionnant sur le réseau.
65. Faire attention à l'organe de coupe tranchant: Ne pas introduire les mains ou les pieds à l'intérieur de l'organe de coupe. L'organe de coupe continue à tourner même après l'arrêt du moteur. Avant d'effectuer l'entretien, enlever le dispositif de désactivation.
66. Ne pas exposer la machine à la pluie ou à l'humidité.
67. Faire attention à l'organe de coupe tranchant: L'organe de coupe continue à tourner après l'arrêt du moteur.
71. Chargeur de batterie muni d'un transformateur de sécurité.
72. N'utiliser que dans un milieu sec.
73. Lire le manuel d'instructions avant utilisation.
74. Ne pas exposer l'accumulateur au soleil lorsque la température est supérieure à 45°C.
75. Ne pas immerger l'accumulateur dans l'eau; ne pas l'exposer à l'humidité.
76. Ne pas jeter les batteries au feu. DANGER D'EXPLOSION!

MODE D'EMPLOI

REMARQUE - Le rapport entre les références contenues dans le texte et les figures correspondantes (situées aux pages ix e suivantes) est indiqué par le numéro précédant chaque paragraphe.

1. TERMINER LE MONTAGE

REMARQUE *La machine peut être fournie avec certains composants déjà montés.*

ATTENTION! *Le déballage de la machine et l'achèvement du montage doivent être effectués sur une surface plane et solide, avec un espace suffisant pour la manutention de la machine et des emballages, en utilisant toujours les outils appropriés.*

Les emballages doivent être éliminés selon les dispositions locales en vigueur.

1.1a Montage du guidon (Typo "I" - Modèle 340)

Introduire les parties inférieures droite (11) et gauche (12) du guidon dans les trous correspondants et les fixer avec les vis (13a) et les rondelles fournies avec la tondeuse.

Monter la partie supérieure du guidon (14) et la bloquer aux deux parties inférieures (11) et (12) grâce aux poignées supérieures (15) (après les avoir enlevés de leurs trous respectifs), insérées dans l'un des deux trous (3) ou (4) en fonction de la hauteur finale désirée.

Pour régler la force de retenue, il faut débloquer les poignées (15) et les visser ou les dévisser sur leur axe dans la mesure du nécessaire pour garantir une fixation stable de la partie supérieure (14) aux deux parties inférieures du guidon (11) et (12), sans besoin d'effort excessif pour les bloquer ou les débloquer.

Accrocher le câble (16) aux serre-câbles (17) et (18) comme indiqué.

1.1b Montage du guidon (Typo "II" - Modèle 340)

Introduire les parties inférieures droite (11) et gauche (12) du guidon dans les trous correspondants et les fixer avec les vis (13a) et les rondelles fournies avec la tondeuse.

Monter la partie supérieure du guidon (14), et la bloquer aux deux parties inférieures (11) et (12) en agissant sur les manettes supérieures (15) (après les avoir enlevés de leurs trous respectifs), insérées dans un des deux trous (3) ou (4) en fonction de la hauteur finale désirée.

Accrocher le câble (16) aux serre-câbles (17) et (18) comme indiqué.

1.1c Montage du guidon (Typo "III" - Modèle 380)

Mettre les deux parties inférieures du guidon (11) et (12) déjà pré-montées dans leur position de travail, en faisant coïncider le cran marqué par «>» UNIQUEMENT avec un des deux compartiments marqués par «1» ou «2» de la denture, en fonction de la hauteur désirée, puis bloquer les deux poignées inférieures (13).

La position doit être la même des deux côtés.

Monter la partie supérieure du guidon (14) et la bloquer aux deux parties inférieures (11) et (12) grâce aux poignées supérieures (15) (après les avoir enlevés de leurs trous respectifs), insérées dans l'un des deux trous (3) ou (4) en fonction de la hauteur finale désirée.

Pour régler la force de retenue, il faut débloquer les poignées (15) et les visser ou les dévisser sur leur axe dans la mesure du nécessaire pour garantir une fixation stable de la partie supérieure (14) aux deux parties inférieures du guidon (11) et (12), sans besoin d'effort excessif pour les bloquer ou les débloquer.

Accrocher le câble (16) aux serre-câbles (17) et (18) comme indiqué.

1.1d Montage du guidon (Typo "IV" - Modèle 380)

Mettre les deux parties inférieures du guidon (11) et (12)

déjà pré-montées dans leur position de travail, en faisant coïncider le cran marqué par «>» UNIQUEMENT avec un des deux compartiments marqués par «1» ou «2» de la denture, en fonction de la hauteur désirée, puis bloquer les deux poignées inférieures (13).

La position doit être la même des deux côtés.

Monter la partie supérieure du guidon (14), et la bloquer aux deux parties inférieures (11) et (12) en agissant sur les manettes supérieures (15) (après les avoir enlevés de leurs trous respectifs), insérées dans un des deux trous (3) ou (4) en fonction de la hauteur finale désirée.

Accrocher le câble (16) aux serre-câbles (17) et (18) comme indiqué.

1.2 Montage du bac de ramassage

Unir entre eux les deux éléments latéraux (1) et (2) du bac de ramassage puis monter la partie supérieure (3), en encastrant correctement tous les dispositifs d'accrochage du contour du bac.

Monter la poignée (4) sur la partie supérieure du bac de ramassage (2) en la clipsant dans les sièges prévus.

1.3 Comment enlever et recharger la batterie

La machine est fournie avec la batterie chargée partiellement, insérée dans son logement.

Avant d'utiliser la machine, enlever la batterie et la recharger complètement, comme indiqué au point 4.4.

2. DESCRIPTION DES COMMANDES

REMARQUE *La signification des symboles situés sur les commandes est expliquée aux pages précédentes.*

2.1 Clé de sécurité (dispositif de désactivation)

Pour activer et éteindre le circuit électrique de la machine, on utilise une clé de sécurité (Dispositif de désactivation), qui se trouve à l'intérieur du compartiment batterie.

Ouvrir le volet (1) et insérer la clé (2) pour permettre le démarrage du moteur.

Pour enlever la clé, il faut appuyer sur la languette d'arrêt. Quand on enlève la clé, le circuit électrique se désactive complètement pour empêcher tout usage incontrôlé de la machine.

2.2 Interrupteur à double action

Le moteur est commandé par un interrupteur à double action, pour éviter tout départ accidentel.

Pour le démarrage, appuyer sur le bouton (2), tirer sur un des deux leviers (1) et attendre 2-3 secondes avant que le moteur démarre.

ATTENTION! *Le démarrage du moteur provoque le démarrage simultané de l'organe de coupe.*

Le moteur s'arrête automatiquement quand on relâche les deux leviers (1).

2.3 Réglage de la hauteur de coupe

La hauteur de coupe se règle avec le levier prévu (1).

EXÉCUTER CETTE OPÉRATION QUAND L'ORGANE DE COUPE EST À L'ARRÊT

3. COUPER L'HERBE

• Autonomie de la batterie

L'autonomie de la batterie (et donc la surface de gazon pouvant être tondu avant son rechargement) est essentiellement conditionnée par:

- a) des facteurs ambiants qui produisent un plus grand besson en énergie:
 - coupe d'herbe dense, haute, humide;
- b) des comportements de l'opérateur qui devrait éviter:
 - allumages et arrêts fréquents pendant le travail;
 - une hauteur de coupe trop basse par rapport aux conditions de l'herbe;
 - une vitesse d'avancement trop élevée par rapport à la quantité d'herbe à couper;

ADAPTATEUR ELECTRONIQUE RPM

Cette machine est équipée d'un système électronique "ELECTRONIC RPM ADAPTOR" (ADAPTATEUR ELECTRONIQUE RPM) qui règle le nombre de tours du moteur en fonction de l'effort nécessaire pendant la coupe de l'herbe. Le système "ELECTRONIC RPM ADAPTOR" (ADAPTATEUR ELECTRONIQUE RPM) optimise l'autonomie de la batterie. Si l'herbe est basse (effort moins important), la machine travaille à bas régime (bruit le plus faible entendu), en augmentant l'autonomie de la batterie. Si l'herbe est haute (effort plus important), la machine travaille à haut régime (bruit le plus important), en diminuant l'autonomie de la batterie.

Pour optimiser l'autonomie de la batterie, il est toujours souhaitable de:

- couper l'herbe lorsque le gazon est sec;
- couper l'herbe fréquemment de façon à ne pas lui faire atteindre une hauteur élevée;
- établir une hauteur de coupe supérieure lorsque l'herbe est très haute et effectuer un deuxième passage à une hauteur inférieure;
- ne pas utiliser la machine en fonction "mulching" si l'herbe est très haute.

Si l'on veut utiliser la machine pour des sessions de travail plus longues par rapport à ce que la batterie standard permet, il est possible de:

- acheter une deuxième batterie standard pour le remplacement immédiat de la batterie déchargée, sans pour autant nuire à la continuité d'utilisation;
- acheter une batterie ayant une plus grande autonomie par rapport à la batterie standard (voir 5.1).

REMARQUE *Cette machine permet de couper la pelouse de différentes façons; il est recommandé, avant de commencer le travail, de préparer la machine selon la coupe que l'on souhaite réaliser. EFFECTUER L'OPÉRATION MOTEUR ETEINT.*

3.1a Préparation pour la coupe et le ramassage de l'herbe dans le sac de ramassage:

- Soulever la protection d'éjection arrière (1) et bien accrocher le bac de ramassage (2), comme indiqué sur la figure.

3.1b Préparation pour la coupe et l'éjection arrière de l'herbe:

- Enlever le bac de ramassage et vérifier que la protection d'éjection arrière (1) reste abaissée de manière stable.

3.1c Préparation pour la coupe et le broyage de l'herbe (fonction «mulching» – si prévue):

- Soulever la protection d'éjection arrière (1) et introduire le bouchon déflecteur (5) dans ouverture d'éjection et le pousser à fond jusqu'à ce qu'il soit bien clipsé au profil inférieur au bord de l'ouverture d'éjection.

Pour enlever le bouchon déflecteur (5), soulever la protection d'éjection arrière (1) et l'extraire en le tenant soulevé de façon à décrocher le profil inférieur du bord de l'ouverture d'éjection.

3.2 Démarrage

Vérifier que la batterie est chargée et insérée correctement dans son logement, comme indiqué au point 4.4.

Ouvrir le volet (1), puis insérer à fond la clef de sécurité (2) jusqu'au déclic.

Pour faire démarrer le moteur, appuyer sur le bouton de sécurité (4) et tirer sur un des deux leviers (3) de l'interrupteur.

3.3 Couper l'herbe

La pelouse aura un meilleur aspect si les coupes sont toujours effectuées à la même hauteur, et alternativement dans les deux sens.

Lorsque le bac de ramassage est trop plein, le ramassage de l'herbe n'est plus efficace et le bruit de la tondeuse change.

Pour enlever et vider le bac:

- Relâcher le levier interrupteur et attendre l'arrêt de l'organe de coupe.
- Soulever la protection d'éjection arrière, prendre la poignée et retirer le bac de ramassage en le maintenant en position droite.
- **En cas de "mulching":** toujours éviter de couper une hauteur d'herbe impotante. Ne jamais enlever plus d'un tiers de la hauteur totale de l'herbe en une seule fois! Adapter la vitesse d'avancement aux conditions de la pelouse et à la quantité d'herbe enlevée.

Conseils pour soigner la pelouse

Chaque type d'herbe présente des caractéristiques différentes, et peut donc demander différentes sortes de soin pour la pelouse; toujours lire les indications des confectiions des semences sur la hauteur de coupe rapportée aux conditions de croissance de la zone d'intervention.

Il faut prendre en compte que la majeure partie de l'herbe est composée d'une tige et d'une feuille ou plus. Si les feuilles sont coupées dans leur totalité, la pelouse s'abîme et la repousse sera plus difficile.

En règle générale, les indications suivantes sont valables:

- une coupe trop basse provoque des arrachements et des éclaircissements du gazon, en donnant un aspect «à taches»;
- en été, la coupe doit être plus haute pour éviter le dessèchement du terrain;
- ne pas couper l'herbe quand elle est mouillée; cela peut réduire l'efficacité du dispositif rotatif pour l'herbe qui s'y attache et provoquer des accrocs dans le gazon.
- si l'herbe est particulièrement haute, il convient de faire une première tonte à la hauteur maximum permise par la machine, suivie d'une deuxième tonte deux ou trois jours après.

3.4 Fin du travail

À la fin du travail, relâcher les deux leviers (1).

ATTENDRE L'ARRÊT DE L'ORGANE DE COUPE avant d'effectuer tout type d'intervention sur la tondeuse.

Ouvrir le volet (2) et enlever la clé de sécurité (3), en appuyant sur la languette d'arrêt.

IMPORTANT *Au cas où le moteur s'arrête à cause d'une surchauffe pendant le travail, il faut attendre 5 minutes environ avant de pouvoir le remettre en marche.*

4. ENTRETIEN COURANT

Conserver la tondeuse dans un endroit sec.

IMPORTANT Il est indispensable d'effectuer un entretien régulier et soigné pour maintenir les niveaux de sécurité et les performances originales de la machine.

Toutes les opérations de réglage ou d'entretien doivent être effectuées lorsque le moteur est à l'arrêt et la machine débranchée.

- 1) Porter des gants de travail résistants avant toute intervention de nettoyage, d'entretien ou de réglage de la machine.
- 2) Après chaque coupe, enlever les débris d'herbes et la boue qui se sont accumulés à l'intérieur du carter, pour éviter qu'en séchant ils ne rendent la prochaine mise en marche particulièrement difficile.
- 3) Toujours vérifier qu'il n'y ait aucun détritrus dans les prises d'air.

ATTENTION! Enlever la clé de sécurité avant de ranger la machine et avant de commencer toute opération de nettoyage ou d'entretien.

4.1 Entreposage vertical (modèle 380)

Si besoin, la machine peut être rangée à la verticale, accrochée à un crochet.

ATTENTION! S'assurer que le crochet et le système de fixation correspondant sont adéquats et en mesure de porter le poids de la machine; faire attention et bien surveiller la machine pour éviter que les enfants ou les animaux ne grimpent sur la machine en pesant sur la charge du crochet.

Accrocher la machine de sorte que l'organe de coupe reste orienté vers un mur ou bien couvert, pour ne pas représenter de danger en cas de contact, même fortuit ou accidentel, avec des personnes, des enfants, ou des animaux.

Pour ranger la machine à la verticale, débloquer les poignées (1 - Type «III») ou bien desserrer les manettes (2 - Type «IV») et tourner le guidon vers l'avant de façon à faire coïncider le cran marqué par «>» UNIQUEMENT avec le compartiment de la denture marquée par «S», puis bloquer les poignées (1 - Type «III») ou les manettes (2 - Type «IV»). La position doit être la même des deux côtés.

4.2 Entretien de l'organe de coupe

Toute intervention sur l'organe rotatif doit être effectuée dans un centre spécialisé, qui dispose des équipements les plus adaptés.

L'utilisation d'un organe de coupe a été prévu pour cette machine dont le code est indiqué au tableau de la page ix. Étant donné l'évolution du produit, l'organe de coupe cité ci-dessus pourrait être remplacé à l'avenir par un autre organe, ayant des caractéristiques analogues d'interchangeabilité et de sécurité de fonctionnement.

Remonter l'organe de coupe (2) avec le code tourné vers le terrain, en suivant la séquence indiquée sur la figure.

Serrer la vis centrale (1) avec une clé dynamométrique étalonnée à 30 Nm (pour le modèle 340) ou à 16-20 Nm (pour le modèle 380).

4.3 Nettoyage de la machine

Ne pas utiliser de jets d'eau et éviter de mouiller le moteur et les pièces électriques.

Ne pas utiliser de liquide agressif pour nettoyer le carter.

4.4 RECHARGEMENT ET GESTION DE LA BATTERIE

REMARQUES

1. La batterie doit être conservée dans un endroit dont la température est comprise entre +7° et + 40 °C. En cas de stockage de la machine dans des endroits où il se peut que ces limites soient dépassées, il est souhaitable d'enlever la batterie et de la ranger dans un endroit approprié.
2. Pendant l'emploi de la machine, la batterie est protégée contre le déchargement total par un dispositif de protection qui éteint la machine et en bloque le fonctionnement.
3. La batterie est munie d'une protection qui empêche son rechargement si la température ambiante n'est pas comprise entre 0° et + 45 °C.
4. La batterie peut être rechargée à tout moment, même partiellement, sans aucun risque de l'abîmer.

4.4a Vérification de l'état de charge de la batterie

Pour vérifier l'état de charge de la batterie (4), appuyer sur le petit bouton (4a) qui active quatre témoins (4b), dont la signification est la suivante:

TÉMOINS	Chargement de la batterie
4 VERTS	100%
3 VERTS	70%
2 VERTS	45%
1 VERT	10% - Charger la batterie
Aucun	La capacité de la batterie est inférieure à 10 % et elle doit être chargée immédiatement. Si après 30 minutes de charge, aucun témoin ne s'allume, cela signifie que la batterie est défectueuse et il faut la remplacer.

4.4b Enlever et recharger la batterie

Après chaque session de travail, il est souhaitable de recharger la batterie.

Pour recharger la batterie:

- ouvrir le volet (1) et extraire la clé de sécurité (2);
- appuyer sur la languette inférieure (3) et enlever la batterie (4);
- insérer la batterie (4) dans son logement dans le chargeur de batterie (5), en la poussant à fond;
- brancher le chargeur de batterie (5) à une prise de courant, dont la tension correspond à celle indiquée sur la plaquette.

TÉMOIN (5a)	Signification
VERT (Clignotant)	Batterie en charge
VERT	Batterie complètement chargée
ROUGE	Surchauffe de la batterie : enlever la batterie et la laisser refroidir pendant au moins 30 minutes.
Éteint	Pas de batterie ou batterie mal insérée

ROUGE (Clignotant)	Rechargement anormal et possibilité de batterie défectueuse. Dans ce cas, retirer la batterie et la réinsérer dans les 2 heures qui suivent : si le témoin indique que la batterie est en charge, cela signifie que la batterie est en bon état de marche et le rechargement peut poursuivre normalement.
	<p>Sinon:</p> <ul style="list-style-type: none"> - débrancher et rebrancher le chargeur de batterie au réseau électrique à quelques minutes d'intervalle; - retirer et réinsérer la batterie dans le chargeur de batterie à quelques minutes d'intervalle. <p>Si après ces essais le témoin (5b) n'indique pas l'état de charge et continue de clignoter, cela signifie que la batterie est défectueuse et il faut la remplacer.</p>

4.4c Remontage de la batterie sur la machine

Lorsque le rechargement est terminé:

- appuyer sur la languette inférieure (3) et enlever la batterie (4) (en évitant de la laisser longtemps en charge lorsque le rechargement est terminé);
- débrancher le chargeur de batterie (5) du réseau électrique;
- ouvrir le volet (1) de la machine, insérer la batterie (4) dans son logement en la poussant à fond pour la bloquer dans la bonne position et vérifier le contact électrique.
- refermer complètement le volet (1).

5. ÉQUIPEMENTS

⚠ ATTENTION! *Pour votre sécurité, il est strictement interdit de monter tout équipement autre que ceux inclus dans la liste suivante, conçus expressément pour ce modèle et pour ce type de machine.*

5.1 Autres batteries

Des batteries de différentes capacités sont disponibles afin de satisfaire les exigences de travail spécifiques. Les batteries homologuées pour cette machine sont listées au tableau de la page «ix».

6. DIAGNOSTIC

Que faire si ...	
Origine du problème	Action corrective
1. En actionnant l'interrupteur, le moteur ne démarre pas	
Clé de sécurité absente ou mal insérée	Insérer la clé jusqu'au déclic (voir 3.2)
Batterie absente ou mal logée	Ouvrir le volet et vérifier que la batterie est correctement logée (voir 4.4)
Batterie déchargée	Vérifier l'état de chargement et recharger la batterie (voir 4.4)
Intervention de la protection thermique	Laisser refroidir la machine

Démarrage non immédiat du moteur	Appuyer pendant 1-3 secondes sur l'interrupteur (voir 2.2)
2. Le moteur s'arrête pendant le travail	
Batterie mal logée	Ouvrir le volet et vérifier que la batterie est correctement logée (voir 4.4)
Batterie déchargée	Vérifier l'état de chargement et recharger la batterie (voir 4.4)
Intervention de la protection	Attendre au moins 5 minutes puis redémarrer la machine
Obstructions qui empêchent la rotation de l'organe de coupe	Ôter la clé de sécurité, porter des gants de travail et enlever l'herbe ou les débris présents dans la partie inférieure de la machine et/ou dans la goulotte dejection
3. Le moteur est en mouvement mais l'organe de coupe ne tourne pas.	
Fixation de l'organe de coupe desserrée	Arrêter immédiatement le moteur et contacter un centre d'assistance (voir 4.2)
4. Vous percevez des bruits et/ou vibrations excessives pendant le travail	
Fixation de l'organe de coupe desserrée ou organe de coupe endommagé	Arrêter immédiatement le moteur et contacter un centre d'assistance (voir 4.2)
5. L'autonomie de la batterie est insuffisante	
Conditions d'utilisation difficiles avec plus grande absorption de courant	Optimiser l'utilisation (voir 4.4)
Batterie insuffisante par rapport aux exigences de travail	Utiliser une deuxième batterie ou une batterie surdimensionnée (voir 5.2)
6. Le chargeur de batterie ne recharge pas	
Batterie mal insérée dans le chargeur de batterie	Vérifier que la batterie soit bien insérée (voir 4.4)
Conditions environnementales non adéquates	Effectuer le rechargement dans un endroit ayant une température adéquate (voir 4.4)
Contacts sales	Nettoyer les contacts
7. Le chargeur de batterie ne recharge pas	
Absence de tension au chargeur de batterie	Vérifier que la fiche est insérée et la présence de tension à la prise de courant
Chargeur de batterie défectueux	Remplacer par une pièce de rechange originale

Pour toute autre situation non envisagée dans la liste, consulter votre revendeur ou un centre d'assistance.



SIGURNOSNE UPUTE savjesno ih se pridržavajte

A) OSPOSOBLJAVANJE

- 1) **POZORI!** Pažljivo pročitajte ove upute prije početka upotrebe stroja. Upoznajte se s upravljačkim elementima i primjerenom uporabom stroja. Naučite brzo zaustavljati motor. Nepoštovanje upozorenja i uputa može prouzročiti električne udare, požare i/ili teške ozljede. Čuvajte sva upozorenja i upute za buduće potrebe.
- 2) Nemojte nikad dopuštati da stroj koriste djeca ili osobe koje nisu dovoljno upoznate s uputama. Lokalnim zakonima može biti određena najniža dob korisnika.
- 3) Ovaj uređaj mogu koristiti djeca od 8 godina nadalje i osobe sa smanjenim tjelesnim, osjetljivim ili umnim sposobnostima, odnosno bez iskustva i znanja ako ih se nadzire ili su upućeni u uporabu uređaja na siguran način te razumiju uključene opasnosti. Djeca se ne smiju igrati s uređajem. Djeca ne smiju čistiti ni vršiti redovno održavanje bez nadzora.
- 4) Nemojte nikad koristiti kosilicu trave ako se u blizini nalaze osobe, naročito djeca, ili životinje.
- 5) Stroj se ne smije koristiti ako se rukovatelj osjeća umorno ili loše ili ako se nalazi pod utjecajem lijekova, droga, alkohola ili štetnih tvari koje mogu smanjiti psihofizičke sposobnosti.
- 6) Ne zaboravite da je rukovatelj (ili korisnik) odgovoran za nesreće i nepredviđene slučajeve koji mogu oštetiti druge osobe ili njihovu imovinu. Odgovornost korisnika podrazumijeva procjenu potencijalnih opasnosti terena na kojem se radi te poduzimanje svih potrebnih mjera kako bi se zajamčila vlastita sigurnost i sigurnost drugih osoba, a posebno na padinama, neravnim, klizavim ili nestabilnim terenima.
- 7) U slučaju prodaje ili posuđivanja stroja drugima, uvjerite se da korisnik pregleda upute za uporabu u ovom priručniku.

B) PRIPREMNE RADNJE

- 1) Prilikom uporabe stroja uvijek nosite jaku radnu obuću, otpornu na klizanje, i duge hlače. Nemojte pokretati stroj ako ste bosih nogu ili u otvorenim sandalama. Izbjegavajte nošenje lančica, narukvica, nezgrapne odjeće s lepršavim dijelovima ili vrpcama, kao i kravate. Dugu kosu treba povezati. Uvijek nosite zaštitne slušalice.
- 2) Podrobno pregledajte cijelo radno područje i odstranite sve što bi stroj mogao odbaciti ili što bi moglo oštetiti rezni sklop i motor (kamenje, granje, željezne žice, kosti, itd.).
- 3) Prije uporabe izvršite opći pregled stroja, a posebno:
 - izgled noža, te da vijci i rezni sklop nisu istrošeni ili oštećeni. Oštećeni ili istrošeni nož i vijke zamijenite zajedno, kako bi se održala izbalansiranost. Eventualne popravke treba izvršiti u specijaliziranom centru.
 - Sigurnosna poluga mora se slobodno kretati, ne na silu, a kad je otpustite, mora se automatski i brzo vratiti u neutralni položaj i dovesti do zaustavljanja noža.
- 4) Prije početka rada uvijek montirajte zaštitu na izlaz (košaru za sakupljanje trave, štitnik bočnog ili štitnik stražnjeg otvora za izbacivanje).

C) TIJEKOM UPORABE

- 1) Radite samo uz dnevno svjetlo ili uz dobru rasvjetu te u uvjetima dobre vidljivosti. Udaljite osobe, djecu i životinje

iz radnog područja.

- 2) Po mogućnosti izbjegavajte rad na mokroj travi. Izbjegavajte raditi po kiši i ako postoji rizik od nevremena. Nemojte koristiti stroj po ružnom vremenu, naročito ako postoji vjerojatnost sijevanja.
- 3) Stroj nemojte izlagati kiši ili mokrim sredinama. Prodiranje vode u alat povećava rizik od električnog udara.
- 4) Na terenima s nagibom, uvijek provjerite vlastitu težku oslonca.
- 5) Nemojte nikad trčati, nego hodajte; izbjegavajte da vas kosilica trave vuče.
- 6) Posvetite posebnu pažnju kad se približavate preprekama koje bi mogle ograničiti vidljivost.
- 7) Kosite u poprečnom smjeru nagiba, nikad u smjeru uzbrdo/nizbrdo, jako pazeći pri promjeni smjera kretanja te da kotači ne bi došli u dodir s preprekama (kamenjem, granama, korijenjem itd.) koje bi mogli prouzročiti bočno klizanje ili gubitak kontrole nad strojem.
- 8) Stroj ne smijete koristiti na kosinama većim od 20°, bez obzira na smjer vožnje.
- 9) Obratite izuzetnu pažnju prilikom povlačenja kosilice trave prema sebi. Prije i za vrijeme kretanja unatrag gledajte iza sebe, kako biste se uvjerali da nema prepreka.
- 10) Zaustavite nož ako kosilicu trave morate naguti radi prijevoza, prilikom prelaženja preko netravnatih površina te kad kosilicu trave prenosite s ili na područje na kojem treba pokositi travu.
- 11) Prilikom uporabe stroja blizu ceste, pazite na promet.
- 12) Nemojte nikad koristiti stroj ako su zaštitne oštećene, odnosno ako nema košare za sakupljanje trave, štitnika bočnog otvora za izbacivanje ili štitnika stražnjeg otvora za izbacivanje.
- 13) Budite vrlo pažljivi u blizini provalija, jaraka ili nasipa.
- 14) Oprezno pokrenite motor prema uputama i držeci stopala vrlo daleko od noža.
- 15) Za vrijeme pokretanja obje ruke moraju se nalaziti na ručki.
- 16) Nemojte naginjati kosilicu trave prilikom pokretanja. Pokretanje vršite na ravnoj površini bez prepreka ili visoke trave.
- 17) Ruke i stopala nemojte nikad približavati niti stavljati ispod rotirajućih dijelova. Držite se uvijek daleko od otvora za izbacivanje.
- 18) Dok motor radi, nemojte podizati niti prenositi kosilicu trave.
- 19) Nemojte vršiti neovlaštene izmjene niti deaktivirati sigurnosne sustave.
- 20) Kod modela s pogonom, prije pokretanja motora deaktivirajte uključivanje pogona na kotačima.
- 21) Koristite samo dodatnu opremu koju je odobrio proizvođač stroja.
- 22) Nemojte koristiti stroj ako dodatna oprema/alati nisu postavljeni u predviđenim točkama.
- 23) Isključite nož, zaustavite motor i izvadite ključ (i uvjerite se da su se svi dijelovi u pokretu potpuno zaustavili):
 - prilikom prevoženja stroja;
 - svaki put kad kosilicu trave ostavljate bez nadzora;
 - prije uklanjanja uzroka blokade ili prije čišćenja odvodnog kanala;
 - prije provjere, čišćenja ili vršenja nekog zahvata na stroju;
 - nakon udara u strano tijelo. Prije ponovne uporabe stroja utvrdite eventualnu štetu na njemu i izvršite potrebne

popravke.

- 24) Isključite nož i zaustavite motor:
 - prilikom svakog skidanja ili ponovnog postavljanja košare za sakupljanje trave;
 - prilikom svakog skidanja ili ponovnog postavljanja usmjerivača za bočno izbacivanje;
 - prije podešavanja visine košnje ako tu radnju nije moguće obaviti s mjesta osobe koja upravlja strojem.
- 25) Za vrijeme rada, uvijek održavajte sigurnosnu udaljenost od rotirajućeg noža, a nju određuje dužina drške.
- 26) **POZOR** – U slučaju lomova ili nesreća za vrijeme rada, odmah zaustavite motor i udaljite stroj kako ne bi prouzročio još veću štetu; u slučaju nesreća s osobnim ozljedama ili ozljeda trećih, odmah se pobrinite za pružanje prve pomoći najprimjerenije situaciji i obratite se zdravstvenoj ustanovi radi potrebnog liječenja. Temeljito uklonite eventualne trunke koji bi – ako ostanu neprimijećeni – mogli prouzročiti oštećenja ili nanijeti ozljede osobama ili životinjama.
- 27) **POZOR** – Razine buke i vibracija koje se navode u ovim uputama predstavljaju maksimalne vrijednosti pri korištenju stroja. Uporaba neizbalansirano reznog elementa, prevelika brzina kretanja i neodržavanje stroja bitno utječu na emisiju zvuka i vibracije. Posljedično tome treba usvojiti preventivne mjere za uklanjanje mogućih oštećenja prouzročenih velikom bukom i naprezanjima uslijed vibracija; brinite se za održavanje stroja, nosite slušalice za zaštitu od buke, tijekom rada pravite stanke.

D) ODRŽAVANJE I SKLADIŠTENJE

- 1) **POZOR!** – Izvadite ključ i pročitajte odgovarajuće upute prije početka vršenja bilo kakvog zahvata čišćenja ili održavanja. Nosite odgovarajuću odjeću i radne rukavice u svim situacijama koje mogu biti opasne po ruke.
- 2) **POZOR!** – Stroj se ne smije koristiti ako su dijelovi istrošeni ili oštećeni. Pokvareni ili oštećene dijelove treba zamijeniti, a nikad popravljati. Koristite samo originalne rezervne dijelove: uporaba neoriginalnih i/ili nepravilno montiranih rezervnih dijelova ugrožava sigurnost stroja, može prouzročiti nesreće ili tjelesne ozljede i oslobađa Proizvođača od bilo kakve obaveze ili odgovornosti.
- 3) Sve zahvate vezane za održavanje i podešavanje koji nisu opisani u ovom priručniku mora obaviti vaš prodavač ili specijalizirani centar, koji raspolažu potrebnim znanjem i opremom, kako bi se osiguralo pravilno izvršavanje posla i očuvala prvobitna sigurnost stroja. Zahvati izvršeni u neprimjerenim strukturama ili od strane nekvalificiranog osoblja poništavaju bilo koji oblik jamstva i bilo kakve obaveze ili odgovornosti proizvođača.
- 4) Nakon svake uporabe izvadite ključ i provjerite eventualna oštećenja na stroju.
- 5) Pazite na zategnutost matica i vijaka, kako biste bili sigurni da je stroj uvijek u sigurnim radnim uvjetima. Redovno održavanje osnovni je uvjet sigurnosti i održavanja učinkovitosti.
- 6) Redovito provjeravajte jesu li vijci noža pravilno zategnuti.
- 7) Pri rukovanju, demontiranju ili ponovnom montiranju noža nosite radne rukavice.
- 8) Nakon oštrenja, pobrinite se za balansiranje noža. Sve radnje vezane uz nož (demontiranje, oštrenje, balansiranje, ponovno montiranje i/ili zamjena) su zahtjevni poslovi za koje je, osim uporabe posebnog alata, potrebna i specifična stručnost; stoga ih, iz sigurnosnih razloga, mora uvijek obavljati specijalizirani centar.
- 9) Za vrijeme radova na podešavanju stroja, pazite da vam prsti ne ostanu uklješteni između noža u pokretu i nepo-

mičnih dijelova stroja.

- 10) Nemojte dodirivati nož sve dok ne izvadite ključ i dok se nož potpuno ne zaustavi. Pazite za vrijeme vršenja zahvata na nožu, jer se on može pomicati iako je ključ izvađen.
- 11) Često provjeravajte štitnik bočnog, odnosno stražnjeg otvora za izbacivanje te košaru za sakupljanje trave kako biste provjerili njihovu istošrenost ili propadanje. Ako su oštećeni, zamijenite ih.
- 12) Zamijenite naljepnice na kojima se navode upute i poruke s upozorenjima ako su oštećene.
- 13) Spremite stroj na djeci nedostupnom mjestu.
- 14) Prije spremanja stroja u bilo kakvu prostoriju, pustite motor da se ohladi.
- 15) Kako bi se smanjio rizik od požara, održavajte kosilicu trave, a naročito motor, čiste od ostataka trave, lišća ili viška masnoće. Uvijek ispraznite košaru za sakupljanje trave i nemojte ostavljati posude s pokošenom travom u zatvorenim prostorijama.

E) DODATNA UPOZORENJA

- 1) Stroj se ne smije koristiti u prostorima u kojima postoji rizik od eksplozije, u blizini zapaljivih tekućina, plina ili prašine. Električni alati proizvode iskre koje mogu zapaliti prašinu ili paru.
- 2) Nemojte preopterećivati stroj. Koristite stroj prikladan poslu. Prikladan stroj bolje će obaviti posao, na sigurniji način te brzinom za koju je projektiran.
- 3) Za punjenje baterije koristite samo punjač baterija koji preporučuje proizvođač. Neprikladan punjač baterija može prouzročiti električni udar, pregrijavanje ili curenje korozivne tekućine iz baterije.
- 4) Koristite samo specifične baterije predviđene za vaš alat. Uporaba drugih baterija može prouzročiti ozljede i rizik od požara.
- 5) Baterija u lošem stanju može prouzročiti curenje tekućine. Izbjegavajte dodir s tekućinom. U slučaju nehotičnog dodira, isperite vodom. U slučaju dodira tekućine s očima, potražite i savjet liječnika. Tekućina koja iscuri iz baterije može prouzročiti nadražnost kože ili opekline.
- 6) Prije stavljanja baterije, uvjerite se da je aparat isključen. Stavljanje baterije na uključeni električni aparat može prouzročiti požar.
- 7) Nekorišteni bateriju držite daleko od uredskih spojnica, sitnog novca, ključeva, čavla, vijaka i drugih malih metalnih predmeta koji bi mogli izazvati kratki spoj na priključcima. Kratki spoj na priključcima baterije može izazvati izgaranje ili požar.
- 8) Akumulator ne smijete nikad otvarati.
- 9) Nemojte nikad baciti u vatru stare baterije – **OPASNOST OD EKSPLOZIJE!**
- 10) Punjač baterija spajajte samo na utičnice mrežnog napona koji je naznačen na identifikacijskoj pločici.
- 11) Koristite samo originalni akumulator.
- 12) Tijekom dulje uporabe, akumulator se može zagrijati. Prije punjenja pustite ga da se ohladi.
- 13) Akumulator i punjač baterija nemojte držati na dohvata djece.
- 14) Punjač baterija nemojte koristiti na mjestima gdje ima para ili zapaljivih tvari.
- 15) Akumulatore punite samo na temperaturi između 10°C i 40°C.
- 16) Akumulatore nemojte nikad držati u sredinama gdje je temperatura viša od 40°C.
- 17) Nemojte nikad izazivati kratki spoj na priključcima akumulatora i nemojte ih spajati na metalne predmete.
- 18) Za vrijeme prijevoza akumulatora, pazite da se priključci međusobno ne spoje i nemojte koristiti metalne spremni-

ke za prijevoz.

19) Kratki spoj na akumulatoru može prouzročiti eksploziju. U svakom slučaju, kratki spoj će oštetiti akumulator.

20) Redovito provjeravajte da kabel punjača baterija nije oštećen. Ako je kabel oštećen, potrebno je zamijeniti punjač baterija.

21) Potpuno napunite akumulator prije nego što ih pohranite preko zime.

22) Punjač baterija čuvajte na mjestu zaštićenom od kiše ili vlage. Prodiranje vode u punjač baterija povećava rizik od električnog udara.

23) Pazite da je punjač baterija uvijek čist. Nakupine nečistoće mogu prouzročiti električni udar.

24) Nemojte koristiti punjač baterija u prostoriji sa zapaljivim tvarima ili na lako zapaljivim površinama kao što su papir, tkanina, itd. Za vrijeme punjenja, punjač baterija se zagrije i mogao bi izazvati požar.

25) Neispravan punjač baterija ili nepravilna uporaba baterije mogu prouzročiti izlaz para koje mogu nadražiti dišne puteve. Provjetrite prostoriju svježim zrakom i u slučaju sumnji idite na liječnički pregled.

26) Periodično čistite ventilacijske otvore na bateriji meknom, suhom i čistom četkom.

F) PRIJEVOZ I PREMJEŠTANJE

1) Svaki put kad stroj treba pomicati, podizati, prevoziti ili nagnuti, potrebno je:

- nositi čvrste radne rukavice;
- uhvatiti stroj na mjestima koja omogućuju sigurno držanje, vodeći računa o težini i njenoj raspodjeli;
- da broj osoba koje to obavljaju bude primjeren težini stroja i karakteristikama prijevoznog sredstva ili mjesta na kojem će stroj biti postavljen, odnosno s kojeg će biti preuzet.
- Uvjerite se da pomicanje stroja neće prouzročiti oštećenja ili ozljede.

2) Za vrijeme prijevoza, stroj prikladno učvrstite pomoću užadi ili lanaca.

G) ZAŠTITA OKOLIŠA

1) Zaštita okoliša mora predstavljati bitan i prvenstveni vid uporabe stroja, u korist civilnog suživota kao i okoliša u kojem živimo. Izbjegavajte ometanje susjeda.

2) Strogo se pridržavajte lokalnih propisa o odlaganju ambalaže, propalih dijelova ili bilo kojeg drugog elementa štetnog za okoliš: te otpatke se ne smije bacati u smeće, nego ih treba razdvojiti i predati odgovarajućim centrima za sakupljanje koji će se pobrinuti za recikliranje materijala.

3) Strogo se pridržavajte lokalnih propisa o odlaganju otpadnog materijala od košnje.

4) U trenutku rashodovanja, nemojte ostavljati stroj u okolišu, nego se obratite centru za sakupljanje, sukladno lokalnim propisima na snazi.

POZNAVANJE STROJA

OPIS STROJA I PODRUČJE UPORABE

Ovo je vrtni stroj ili preciznije ručno upravljana kosilica trave.

Stroj se u osnovi sastoji od motora koji aktivira nož zatvoren u kućištu, a ima kotače i jednu dršku.

Rukovatelj može upravljati strojem i aktivirati glavne upravljačke elemente stojeći uvijek iza drške, a time i na sigurnosnoj udaljenosti od rotirajućeg noža. Udaljavanje rukovatelja od stroja prouzročit će zaustavljanje motora i rotirajućeg elementa u roku od nekoliko sekundi.

Predviđena uporaba

Ovaj stroj je projektiran i proizveden za košenje (i sakupljanje) trave u vrtovima i na travnatim površinama, s produžetkom proporcionalnim kapacitetu košenja koje rukovatelj obavlja gurajući stroj i hodajući.

Uz dodatnu opremu ili specifične naprave moguće je izbjeći sakupljanje pokošene trave ili proizvesti učinak "malčiranja", odnosno ostavljanja pokošene trave na tlu.

Tip korisnika

Ovaj stroj je namijenjen uporabi od strane potrošača, odnosno operatera koji nisu profesionalci. Ovaj stroj je namijenjen neprofesionalnoj uporabi.

Neprimjerena uporaba

Bilo koja druga primjena drugačija od gore navedenih može se pokazati opasnom te prouzročiti štetu osobama i/ili stvarima.

Neprimjerena uporaba obuhvaća (na primjer, ali ne i samo):

- prevoženje na stroju osoba, djece ili životinja;
- korištenje stroja za vlastiti prijevoz;
- korištenje stroja za vuču ili guranje tereta;
- korištenje stroja za sakupljanje lišća ili trunaka;
- korištenje stroja za uređivanje živice ili za rezanje vegetacije koja nije travnata;
- korištenje stroja od strane više osoba istovremeno;
- pokretanje rotirajućeg elementa na netravnatim mjestima.

IDENTIFIKACIJSKA ETIKETA I KOMPONENTE STROJA (vidi slike na str. ii)

1. Razina zvučne snage
2. Oznaka sukladnosti CE
3. Godina proizvodnje
4. Vrsta kosilice trave
5. Serijski broj
6. Naziv i adresa proizvođača
7. Šifra artikla
8. Režim motora
9. Težina u kg
10. Napon napajanja
- 10a. Stupanj električne zaštite

11. Kućište
12. Motor
13. Nož
14. Štitnik stražnjeg otvora za izbacivanje
15. Košara za sakupljanje trave
16. Drška
17. Upravljački element prekidača
18. Vratašca za pristup ležištu baterije
19. Sigurnosni ključ (naprava za deaktiviranje)

DOSTAVLJENE KOMPONENTE I IDENTIFIKACIJSKE NALJEPNICE

21. Baterija (akumulator)
- 21.1 Proizvođač
- 21.2 Napon i kapacitet
22. Punjač baterija
- 22.1 Proizvođač
- 22.2 Napon i frekvencija napajanja/Potrošnja

22.3 Napon i struja punjenja

Odmah po kupnji stroja upišite identifikacijske brojeve (3 - 4 - 5) u predviđena mjesta na zadnjoj stranici ovog priručnika.

Primjer izjave o sukladnosti se nalazi na predzadnjoj stranici priručnika.



Nemojte bacati električne uređaje s kućnim otpadom. Prema europskoj direktivi 2012/19/EU o električnom i elektroničkom otpadu te njezinom primjeni u skladu s nacionalnim normama, otpadne električne uređaje mora se sakupljati odvojeno, u cilju njihove ponovne primjene na ekološki prihvatljiv način. U slučaju odlaganja električnih uređaja na odlagalište otpada ili na tlo, štetne tvari mogu dospjeti do vodenog sloja i tako ući u hranidbeni lanac, ugrožavajući vaše zdravlje i dobrobit. Za detaljnije informacije o odlaganju ovog proizvoda, kontaktirajte mjerodavni zavod za gospodarenje kućnim otpadom ili svog prodavača.

OPIS SIMBOLA NA UPRAVLJAČKIM ELEMENTIMA (gdje su predviđeni)

- 30. POZOR - Pokretanje motora izaziva istovremeno uključivanje noža.
- 31. Zaustavljanje
- 32. Kretanje
- 33. Aktiviran električni krug (stroj paljen)

SIGURNOSNA PRAVILA – Svoju kosilicu trave morate oprezno koristiti. U tu svrhu, na stroju postoje piktogrami koji će vas podsjetiti na osnovne mjere predostrožnosti prilikom uporabe. Njihovo značenje je objašnjeno u nastavku. Pored toga, preporučujemo vam da pažljivo pročitate poglavlje u ovom priručniku koje se odnosi na sigurnosne upute.

Zamijenite oštećene ili nečitljive etikete.

- 61. Pozor: prije uporabe stroja, pročitate upute za uporabu.
- 62. Rizik od odbacivanja. Pazite da za vrijeme uporabe nitko ne pristupi u radno područje.
- 63. Samo za električne kosilice trave s mrežnim napajanjem.
- 64. Samo za električne kosilice trave s mrežnim napajanjem.
- 65. Pazite na oštar nož: nemojte uvlačiti ruke ili stopala u nož. Nož se nastavlja okretati i nakon gašenja motora. Prije održavanja, izvadite napravu za deaktiviranje.
- 66. Stroj nemojte izlagati kiši ili vlazi.
- 67. Pazite na oštar nož: nož se nastavlja okretati i nakon gašenja motora.

- 71. Punjač baterija ima sigurnosni transformator.
- 72. Koristite samo u suhoj prostoriji.
- 73. Prije uporabe, pročitate upute za uporabu.
- 74. Akumulator ne izlažite suncu kad je temperatura viša od 45°C.
- 75. Nemojte uranjati akumulator u vodu niti ga izlagati vlazi.
- 76. Nemojte bacati baterije u vatru. OPASNOST OD EKSPLOZIJE!

PRAVILA UPORABE

NAPOMENA – Pojedinih navedene u tekstu pronaći

ćete na odgovarajućim slikama (na stranici ix, i, i i sljedećim) pomoću broja koji prethodi svakom odlomku.

1. DOVRŠAVANJE MONTAŽE

NAPOMENA Pojedini dijelovi mogu biti već montirani na isporučenom stroju.

POZORI! Raspakiranje i dovršavanje montaže treba izvršiti na ravnoj i čvrstoj površini, s dovoljno prostora za pomicanje stroja i ambalaže te služeći se uvijek prikladnim alatom.

Ambalažu treba odložiti sukladno lokalnim odredbama na snazi.

1.1a Montiranje drške (tip "I" – model 340)

U odgovarajuće rupice uvucite donji desni (11) i lijevi (12) dio drške te ih pričvrstite dostavljenim vijcima (13) i podloškama (13a).

Montirajte gornji dio drške (14) i blokirajte ga na dva donja dijela (11) i (12) pomoću gornjih ručaka (15) (koje ste prethodno izvadili iz odgovarajućih rupica), uvucite u jednu od dviju rupica (3) ili (4) ovisno o željenoj konačnoj visini.

Za podešavanje zadržajne snage treba deblokirati svaku ručku (15) i prema potrebi je naviti ili odviti po njenoj osi radi osiguravanja pouzdane učvršćenosti gornjeg dijela (14) na dva donja dijela drške (11) i (12) te da za njihovo blokiranje ili oslobađanje nije potrebno primijeniti preveliku snagu. Zakačite kabel (16) kabelskim objumicama (17) i (18) kako je naznačeno.

1.1b Montiranje drške (tip "II" – model 340)

U odgovarajuće rupice uvucite donji desni (11) i lijevi (12) dio drške te ih pričvrstite dostavljenim vijcima (13) i podloškama (13a).

Montirajte gornji dio drške (14) i blokirajte ga na dva donja dijela (11) i (12) pomoću gornjih ručica (15) (koje ste prethodno izvadili iz odgovarajućih rupica), uvucite u jednu od dviju rupica (3) ili (4) ovisno o željenoj konačnoj visini.

Zakačite kabel (16) kabelskim objumicama (17) i (18) kako je naznačeno.

1.1c Montiranje drške (tip "III" – model 380)

Stavite dva donja, već predmontirana dijela drške (11) i (12) u radni položaj, pazite da se zubac s oznakom «>» podudara ISKLJUČIVO s jednim od dva otvora označena «1» ili «2» na nazubljenom dijelu - ovisno o željenoj visini, zatim blokirajte dvije donje ručke (13).

Položaj mora biti jednak na obje strane.

Montirajte gornji dio drške (14) i blokirajte ga na dva donja dijela (11) i (12) pomoću gornjih ručaka (15) (koje ste prethodno izvadili iz odgovarajućih rupica), uvucite u jednu od dviju rupica (3) ili (4) ovisno o željenoj konačnoj visini.

Za podešavanje zadržajne snage treba deblokirati svaku ručku (15) i prema potrebi je naviti ili odviti po njenoj osi radi osiguravanja pouzdane učvršćenosti gornjeg dijela (14) na dva donja dijela drške (11) i (12) te da za njihovo blokiranje ili oslobađanje nije potrebno primijeniti preveliku snagu. Zakačite kabel (16) kabelskim objumicama (17) i (18) kako je naznačeno.

1.1d Montiranje drške (tip "IV" – model 380)

Stavite dva donja, već predmontirana dijela drške (11) i (12) u radni položaj, pazite da se zubac s oznakom «>» podudara ISKLJUČIVO s jednim od dva otvora označena «1» ili «2» na nazubljenom dijelu - ovisno o željenoj visini, zatim blokirajte dvije donje ručke (13).

Položaj mora biti jednak na obje strane. Montirajte gornji dio drške (14) i blokirajte ga na dva donja dijela (11) i (12) pomoću gornjih ručica (15) (koje ste prethodno izvadili iz odgovarajućih rupica), uvcite u jednu od dviju rupica (3) ili (4) ovisno o željenoj konačnoj visini. Zakačite kabel (16) kabelskim objumicama (17) i (18) kako je naznačeno.

1.2 Montiranje košare za sakupljanje trave

Međusobno spojite dvije bočna komponente (1) i (2) košare za sakupljanje trave, zatim montirajte gornji dio (3) ispravno uglavljujući sve vanjske kukice. Montirajte ručku (4) na gornji dio košare za sakupljanje trave tako da je uvučete dok ne škljocne u odgovarajuća sjedišta.

1.2 Vađenje i punjenje baterije

Stroj se isporučuje s djelomično napunjenom baterijom, stavljenom u njeno sjedište. Prije korištenja stroja, izvadite bateriju i potpuno je napunite kako je naznačeno u točki 4.4.

2. OPIS UPRAVLJAČKIH ELEMENATA

NAPOMENA Značenje simbola na upravljačkim elementima se objašnjava na prethodnim stranicama.

2.1 Sigurnosni ključ (naprava za deaktiviranje)

Aktiviranje i gašenje električnog kruga stroja vrše se pomoću sigurnosnog ključa (naprave za deaktiviranje), koji se nalazi u ležištu baterije.

Otvorite vratašca (1) i do kraja uvucite ključ (2), kako biste omogućili pokretanje motora.

Za vađenje ključa, potrebno je pritisnuti jezičak za blokiranje.

Vađenjem ključa električni krug se potpuno deaktivira, kako bi se spriječila nekontrolirana uporaba stroja.

2.2 Dvostupanjski prekidač

Motorom se upravlja putem dvostupanjskog prekidača, kako bi se izbjeglo nehotično polazanje.

Za pokretanje pritisnite dugme (2), povucite jednu od dvije ručice (1) i pričekajte 2-3 sekunde prije nego što se motor pokrene.

▲ POZOR! *Pokretanje motora izaziva istovremeno uključivanje noža.*

Motor se automatski zaustavlja pri otpuštanju obje ručice (1).

2.3 Podešavanje visine košnje

Podešavanje visine košnje se vrši pomoću odgovarajuće ručice (1).

OVU RADNJU TREBA IZVRŠITI KAD NOŽ MIRUJE.

3. KOŠENJE TRAVE

• Autonomija baterije

Na autonomiju baterije (a time i na površinu travnjaka koju se može obraditi prije punjenja) utječu uglavnom:

- okolišni čimbenici, koji proizvode veću potrebu za energijom:
 - košenje guste, visoke, vlažne trave;
- ponašanje rukovatelja koji bi morao izbjegavati:
 - česta paljenja i gašenja za vrijeme rada;
 - preniku visinu košnje u odnosu na stanje trave;

- preveliku brzinu napredovanja s obzirom na količinu trave koju treba pokositi.

ELECTRONIC RPM ADAPTOR

Ovaj stroj ima elektronički sustav "ELECTRONIC RPM ADAPTOR" koji podešava broj okretaja motora na temelju napora potrebnog tijekom košenja trave. Sustav "ELECTRONIC RPM ADAPTOR" optimizira autonomiju baterije.

U slučaju niske trave (manji napor), stroj radi na malom broju okretaja (čuje se manja buka) pa se autonomija baterije povećava. U slučaju visoke trave (veći napor), stroj radi na velikom broju okretaja (čuje se veća buka) pa se autonomija baterije smanjuje.

Kako biste optimizirali autonomiju baterije, uputno je uvijek:

- kositi travu kad je travnjak suh;
- često kositi travu kako ne bi postala previsoka;
- postaviti veću visinu košnje kad je trava vrlo visoka pa proći i po drugi put na manjoj visini;
- ne koristiti stroj u funkciji "mulching" (malčiranje) kod vrlo visoke trave.

U slučaju da stroj želite koristiti u radnim sesijama duljim od onih koje omogućuje standardna baterija, možete:

- kupiti još jednu standardnu bateriju kako biste odmah zamijenili onu ispražnjenu bez ugrožavanja neprekidnosti korištenja;
- kupiti bateriju s većom autonomijom u odnosu na autonomiju standardne baterije (vidi 5.1).

NAPOMENA *Ovaj stroj omogućuje košenje travnjaka na različite načine; prije početka rada uputno je pripremiti stroj ovisno o tome kako se namjerava obaviti košnju. OVU RADNJU TREBA IZVRŠITI KAD JE MOTOR UGAŠEN.*

3.1a Pripremanje za košnju i sakupljanje trave u košaru

- Podignite štitnik stražnjeg otvora za izbacivanje (1) i pravilno zakačite košaru za sakupljanje trave (2) kako se vidi na slici.

3.1b Pripremanje za košnju i izbacivanje trave straga

- Izvadite košaru za sakupljanje trave i uvjerite se da je štitnik stražnjeg otvora za izbacivanje (1) ostao stabilno spušten.

3.1c Pripremanje za košnju i usitnjavanje trave (funkcija "malčiranje" – ako postoji)

- Podignite štitnik stražnjeg otvora za izbacivanje (1), uvucite čep usmjerivača (5) u otvor za izbacivanje i gurnite ga do kraja sve dok se donji profil pravilno ne zakači na rub otvora za izbacivanje.

Za vađenje čepa usmjerivača (5), podignite štitnik stražnjeg otvora za izbacivanje (1) i izvucite ga držeći ga podignutog kako bi se donji profil otkao od ruba otvora za izbacivanje.

3.2 Pokretanje

Uvjerite se da je baterija puna i pravilno stavljena u njeno sjedište, kako je naznačeno u točki 4.4.

Otvorite vratašca (1), zatim do kraja uvucite sigurnosni ključ (2), sve dok ne začujete "klik".

Za pokretanje motora, pritisnite sigurnosno dugme (4) i povucite jednu od dvije ručice (3) prekidača.

3.3 Košenje trave

Travnjak će imati ljepši izgled ako košenje vršite uvijek na istoj visini i naizmjenično u dva smjera.

Kad se košara za sakupljanje previše napuni, sakupljanje trave više nije učinkovito i zvuk kosilice trave se mijenja.

Za skidanje i pražnjenje košare za sakupljanje trave:

- otpustite ručicu prekidača i pričekaite da se nož zaustavi;
- podignite štitnik stražnjeg otvora za izbacivanje, uhvatite držak pa skinite košaru za sakupljanje trave držeći je uspravno.

- **U slučaju "malčiranja":** uvijek izbjegavajte rezanje velikih količina trave. Nemojte nikad odrezati više od jedne trećine ukupne visine trave u samo jednom prolazu! Prilagodite brzinu napredovanja stanju travnjaka i količini odrezane trave.

Savjeti za brigu o travnjaku

Svaka vrsta trave ima različita obilježja te stoga može zahtijevati različite načine održavanja travnjaka; uvijek pročitate upute na ambalaži sjemenja, koje se odnose na visinu košnje u odnosu na uvjete rasta u području na kojem radite. Morate imati u vidu da se većina trave sastoji od jedne stabljike i jednog ili više listova. Ako potpuno pokosite lišće, travnjak će se oštetiti i ponovni rast će biti otežan.

Općenito, mogu vrijediti slijedeći naputci:

- preniska košnja prouzročiti će čupanje i prorjeđivanje travnatog pokrivača, s izgledom "na mrlje";
- ljeti košnja mora uvijek biti viša, kako bi se izbjeglo isušivanje terena;
- nemojte kositi travu kad je mokra: tako se može smanjiti učinkovitost rotirajućeg elementa zbog trave koja će se zalijepiti po njemu i prouzročiti čupanje travnatog pokrivača;
- u slučaju naročito visoke trave, dobro je prvo pokositi na maksimalnoj visini koju stroj dopušta, a zatim nakon dva ili tri dana pokositi drugi put.

3.4 Završetak rada

Po završetku rada, otpustite obje ručice (1).

PRIČEKAJTE DA SE NOŽ ZAUSTAVI prije vršenja bilo kakvog zahvata na kosilici trave.

Otvorite vratašca (2) te izvadite sigurnosni ključ (3) tako da pritisnete jezičak za blokiranje.

VAŽNO U slučaju zaustavljanja motora tijekom rada zbog pregrijavanja, potrebno je pričekati oko 5 minuta da bi ga se moglo ponovno pokrenuti.

4. REDOVNO ODRŽAVANJE

Kosilicu trave čuvajte na suhom mjestu.

VAŽNO Redovito i temeljito održavanje neophodno je za dugotrajno očuvanje sigurnosne razine i prvobitne učinkovitosti stroja.

Svaku radnju podešavanja ili održavanja treba vršiti sa zaustavljenim motorom i kad je stroj iskopčan iz električne mreže.

- 1) Prije svakog zahvata na čišćenju, održavanju ili podešavanju stroja, stavite čvrste radne rukavice.
- 2) Nakon svakog košenja odstranite nakupljene trunke trave i blato iz unutrašnjosti kućišta, jer oni kad se osu-

še mogu izazvati poteškoće pri sljedećem pokretanju.

- 3) Uvijek se uvjerite da u otvorima za dovod zraka nema trunaka.

POZOR! Izvadite sigurnosni ključ prije spremanja stroja te prije početka vršenja bilo kakvog zahvata na čišćenju ili održavanju.

4.1 Okomito skladištenje (model 380)

U slučaju potrebe, stroj možete spremići i okomito, obješen za kuku.

POZOR! Uvjerite se da su kuka i odgovarajući pričvršni sustav prikladni te da mogu podnijeti težinu stroja; pazite i na primjeren način nadzirete da se djeca ili životinje ne bi penjali na stroj i tako povećali težinu tereta obješenog na kuku.

Zakačite stroj tako da nož bude usmjeren prema zidu ili prikladno pokriven kako ne bi predstavljao opasnost u slučaju dodira – pa i slučajnog ili nenadanog – osoba, djece ili životinja.

Za spremanje stroja u okomitom položaju, deblokirajte ručke (1 – tip "III") ili popustite ručice (2 – tip "IV") i okrenite dršku prema naprijed tako da se zubac s oznakom «>» podudara ISKLJUČIVO s otvorom označenim sa «S» na nazubljenom dijelu, zatim blokirajte ručke (1 – tip "III") ili ručice (2 – tip "IV").

Položaj mora biti jednak na obje strane.

4.2 Održavanje noža

Preporučujemo vršenje svih zahvata na rotirajućem elementu u specijaliziranom centru, jer on raspolaze najprikladnijom opremom.

Na ovom stroju je predviđena primjena noža sa šifrom koja se navodi u tablici na stranici ix.

S obzirom na razvoj proizvoda, gore navedeni nož vremenom može biti zamijenjen drugim, istih svojstava zamjenjivosti i radne sigurnosti.

Ponovno montirajte nož (2) tako da šifra bude okrenuta prema tlu, slijedom koji je naznačen na slici.

Zategnite središnji vijak (1) moment ključem umjerenim na 30 Nm (za model 340), odnosno 16-20 Nm (za model 380).

4.3 Čišćenje stroja

Nemojte koristiti mlazove vode i pazite da se motor i električne komponente ne smoče.

Za čišćenje kućišta nemojte koristiti agresivne tekućine.

4.4 PUNJENJE I UPRAVLJANJE BATERIJOM

NAPOMENE

1. Bateriju treba čuvati u prostorima gdje se temperatura kreće između +7° i +40°C. U slučaju skladištenja stroja u prostorima u kojima postoji mogućnost prekoračenja tih granica, uputno je izvaditi bateriju i spremići je na odgovarajuće mjesto.
2. Za vrijeme uporabe, bateriju od potpunog pražnjenja štiti zaštitna naprava koja gasi stroj i blokira joj rad.
3. Baterija ima zaštitu koja sprečava punjenje ako okolna temperatura nije između 0 i +45°C.
4. Bateriju možete napuniti u bilo kom trenutku, pa i djelomično, bez opasnosti od oštećenja.

4.4a Provjera stanja napunjenosti baterije

Kako biste provjerali stanje napunjenosti baterije (4), pritisnite mali gumb (4a) koji aktivira četiri LED žaruljice (4b)

čije je značenje sljedeće:

LED žaruljice	Napunjenost baterije
4 ZELENE	100%
3 ZELENE	70%
2 ZELENE	45%
1 ZELENA	10% – Napunjite
Nessuno	Baterija je puna manje od 10% i zahtijeva neposredno punjenje. Ako se nakon 30 minuta punjenja ne upali najmanje jedna LED žaruljica, znači da je baterija u kvaru i treba je zamijeniti.

4.4b Vađenje i punjenje baterije

Uputno je napuniti bateriju nakon svake radne sesije.

Za punjenje baterije:

- otvorite vratašca (1) i izvucite sigurnosni ključ (2);
- pritisnite donji jezičak (3) i izvadite bateriju (4);
- stavite bateriju (4) u njeno sjedište na punjaču baterija (5) i gurnite je do kraja;
- spojite punjač baterija (5) na električnu utičnicu čiji napon odgovara onome navedenom na označenoj pločici.

Punjenje traje otprilike 1,5 – 3,5 sata, ovisno o kapacitetu baterije i o preostaloj napunjenosti.

Punjač baterija (5) je dijagnostičkog tipa, ima LED žaruljicu koja pruža informacije o stanju baterije i o punjenju prema sljedećoj tablici:

LED žaruljica (5a)	Značenje
Trepće ZELENIH svjetlom	Baterija se puni
ZELENA	Baterija je potpuno napunjena
CRVENA	Baterija se pregrijala: izvadite bateriju i pustite je da se ohladi najmanje 30 minuta
Ugašena	Nema baterije ili je niste pravilno namjestili
CRVENA (trepće)	Neprikladnost u punjenju i moguća neispravnost baterije; u tom slučaju izvadite bateriju i ponovno je stavite u roku od 2 sata: ako LED žaruljica pokazuje da se puni, znači da je baterija u dobrom stanju i može se nastaviti s punjenjem. Ili: – odspojite i ponovno spojite punjač baterija na mrežu nakon nekoliko minuta; – izvadite i ponovno stavite bateriju u punjač baterija nakon nekoliko minuta. Ako i nakon ovih pokušaja LED žaruljica (5b) ne bude pokazivala stanje punjenja i nastavi treptati, znači da je baterija u kvaru i treba je zamijeniti.

4.4c Ponovno montiranje baterije na stroj

Po dovršenom punjenju:

- pritisnite donji jezičak (3) i izvadite bateriju (4); (po okončanom punjenju, izbjegavajte je dugo držati pod punje-

njem);

- odspojite punjač baterija (5) iz električne mreže;
- otvorite vratašca (1) na stroju, stavite bateriju (4) u njeno sjedište na stroju i gurnite je do kraja kako biste je blokirali na mjestu i osigurali električni kontakt;
- ponovno potpuno zatvorite vratašca (1).

5. DODATNA OPREMA

⚠ POZOR! *Radi vaše sigurnosti, strogo se zabranjuje montiranje bilo kakvog drugog dodatka osim onih uvrštenih u sljedeći popis, a koji su projektirani izričito za vaš model i tip stroja.*

5.1 Alternativne baterije

Raspoložive su baterije različitih kapaciteta, radi prilagođavanja specifičnim potrebama rada. Popis homologiranih baterija za ovaj stroj nalazi se u tablici na str. «ix».

6. DIJAGNOSTIKA

Što učiniti ako ...	
Izvor problema	Korektivna radnja
1. Kod aktiviranja prekidača motor se ne pokreće	
Nema sigurnosnog ključa ili ga niste pravilno uvukli	Uvucite ključ sve dok ne začujete "klik" (vidi 3.2)
Nema baterije ili je niste pravilno namjestili	Otvorite vratašca i uvjerite se da je baterija dobro smještena (vidi 4.4)
Prazna baterija	Provjerite stanje napunjenosti i ponovno napunite bateriju (vidi 4.4)
Intervencija toplinske zaštite	Pustite da se stroj ohladi
Motor se ne pokreće odmah	Držite prekidač pritisnut 1-3 sekunde (vidi 2.2)
2. Motor se zaustavlja za vrijeme rada	
Niste pravilno namjestili bateriju	Otvorite vratašca i uvjerite se da je baterija dobro smještena (vidi 4.4)
Prazna baterija	Provjerite stanje napunjenosti i ponovno napunite bateriju (vidi 4.4)
Intervencija zaštite	Pričekajte najmanje 5 minuta pa ponovno pokrenite stroj
Zapreke koje sprječavaju okretanje noža	Izvadite sigurnosni ključ, stavite radne rukavice te uklonite travu ili trunke prisutne na donjem dijelu stroja i/ili u kanalu za izbacivanje
3. Motor radi, ali se nož ne okreće	
Pričvršćenje noža je labavo	Odmah zaustavite motor i kontaktirajte servisni centar (vidi 4.2)

4. Primjećuje se buka i/ili pretjerano vibriranje za vrijeme rada	
Pričvršćenje noža je labavo ili je nož oštećen	Odmah zaustavite motor i kontaktirajte servisni centar (vidi 4.2)
5. Autonomija baterije je slaba	
Teški uvjeti rada s većom potrošnjom struje	Optimizirajte korištenje (vidi 4.4)
Baterija nije dovoljna za radne potrebe	Koristite drugu ili pojačanu bateriju (vidi 5.2)
6. Punjač baterija ne puni bateriju (crvena LED žaruljica je upaljena ili trepće)	
Niste pravilno namjestili bateriju u punjač baterija	Provjerite je li pravilno namještena (vidi 4.4)
Nepogodni okolni uvjeti	Izvršite punjenje u prostoru s prikladnom temperaturom (vidi 4.4)
Prljavi priključci	Očistite priključke
7. Punjač baterija ne puni bateriju (nije upaljena nijedna LED žaruljica)	
Nema napona u punjaču baterija	Provjerite je li utikač ukopčan i ima li napona u električnoj utičnici
Neispravan punjač baterija	Zamijenite originalnim pričuvnim

U svakoj drugoj situaciji koja nije uključena u popis, posavjetujte se sa svojim prodavačem ili servisnim centrom.



BIZTONSÁGI ELŐÍRÁSOK gondosan betartandók

A) BETANÍTÁS

- 1) FIGYELEM! Olvassa el figyelmesen a jelen utasításokat gép használata előtt! Ismerje meg a kezelőszerveket, és sajátítsa el a gép kezelését. Tanulja meg a motor gyors leállítását. A figyelmeztetések és az utasítások be nem tartása elektromos áramütéshez, tüzesettséghez és/vagy súlyos sérülésekhez vezethet. Őrizzon meg minden figyelmeztetést és útmutatást, hogy a későbbiekben is át tudja őket tekinteni.
- 2) Tilos gyermekekre bízni a gép használatát, illetve olyan személyre, aki nem ismeri a gép kezelésére vonatkozó útmutatásokat. A helyi törvények szabályozhatják a gép használatához előírt minimális életkort.
- 3) Ezt a készüléket használhatják gyermekek 8 éves kortól, továbbá csökkent testi, szellemi, illetve érzékelő képességgel rendelkező, vagy ismeretek és tapasztalatok hiányával levő személyek, amennyiben valaki felügyeli őket vagy ha eligazítást kaptak a készülék biztonságos használatára vonatkozóan és megértették a fennálló veszélyeket. Gyermekek ne játszanak a készülékkel. A tisztítást és a rendszeres karbantartást nem végezhetik gyermekek felügyelet nélkül.
- 4) Soha ne használja a fűnyírót, ha a közelében emberek, különösen pedig gyermekek, vagy állatok tartózkodnak!
- 5) Soha ne használja a gépet, ha a kezelő fáradt vagy nem érzi jól magát, illetve ha gyógyszer, kábítószer, alkohol vagy más olyan szerek hatása alatt áll, melyek reflexeit és figyelmét károsan befolyásolják.
- 6) Ne feledje, hogy a gép kezelője vagy használója felelős a más személyeket ért balesetekért és váratlan eseményekért, illetve azok tulajdonában keletkező károkért. A felhasználó felelőssége a munkaterület talajviszonyaiból eredő potenciális veszélyek felmérése, valamint a saját és mások biztonságos garantálásához szükséges óvintézkedések alkalmazása, különösen lejtő vagy emelkedő, egyenetlen, csúszós vagy bizonytalan területeken.
- 7) Ha harmadik személynek átadja vagy kölcsönadja a gépet, győződjön meg arról, hogy az elolvasta a jelen használati utasításba foglalt tudnivalókat.

B) ELŐKÉSZÍTŐ MŰVELETEK

- 1) A gép használata közben mindig viseljen erős, csúszásgátló cipőt és hosszúnadrágot. Ne működtesse a gépet mezítalbá vagy nyitott szandálaban. Kerülje nyaklánc, karkötő, nyakkendő és az olyan ruházat használatát, melyen lobogó részek, szalagok vannak. Ha hosszú a haja, kösse össze. Hordjon mindig fülvédőt.
- 2) Gondosan vizsgálja át a munkavégzés teljes területét és távolítsa el minden olyan tárgyat, amelyet a gép kilökhet, vagy amely sérüléseket okozhat a vágóegységen illetve a motoron (kövek, gallyak, vashuzalok, csontok, stb.).
- 3) Használat előtt végezzen egy általános ellenőrzést a gépen és különösen az alábbiakra fordítson figyelmet:
 - ellenőrizze a vágóegység állapotát, és azt, hogy a csavarok és a vágóegység ne legyenek kopottak vagy sérültek. A gép kiegyensúlyozásának érdekében egyszerűen cserélje ki a sérült vagy kopott vágóegységet és csavarokat. Az esetleg szükséges javításokat szakszerviz végezze.
 - A biztonsági karnak szabadon kell mozognia és nem

erőltetetten, továbbá kiengedését követően automatikusan és gyorsan kell a semleges helyzetbe visszatérnie, ami leállítja a vágóegységet.

- 4) A munka megkezdése előtt szerelje mindig fel a kimeneti védőrészeket (gyűjtőzsákot, oldalsó kidobás védőrész vagy hátsó kidobás védőrészt).

C) HASZNÁLAT KÖZBEN

- 1) Kizárólag nappal vagy jó világítás és megfelelő látási viszonyok mellett dolgozzon. Tartson távol a munkavégzés területétől más személyeket, gyermekeket, állatokat.
- 2) Ha lehetséges, kerülje a vizes fűben történő munkavégzést. Kerülje az esőben, viharveszélyben történő munkavégzést. Ne használja a gépet rossz időjárási viszonyok mellett, főleg villámcsapás veszélye esetén.
- 3) Ne tegye ki a gépet esőnek vagy nedvességnek. A számszámba beszívargó víz növeli az elektromos áramütés veszélyét.
- 4) Győződjön meg mindig arról, hogy lejtős felületeken rendelkezzen biztos támaszponttal.
- 5) Soha ne fusson, hanem gyalogoljon; kerülje, hogy a fűnyírő húzza magával.
- 6) Különös figyelemmel járjon el, amikor a látási viszonyokat korlátozó akadályokhoz közelít.
- 7) A fűnyírás során mindig a lejtőre/emelkedőre merőlegesen kell haladni, és sohasem azzal párhuzamosan. Különösen ügyeljen irányváltoztatásokra, hogy a kerekek ne ütközzenek akadályoknak (kavicsok, faágak, gyökerek, stb.), melyek miatt a gép oldalirányban elcsúszhatna, vagy a vezető elveszíthetné a gép feletti uralmát.
- 8) A gépet nem szabad 20°C-ot meghaladó lejtőn vagy emelkedőn használni, a menetiránytól függetlenül.
- 9) Különösen figyeljen oda, amikor a fűnyírót maga felé húzza. Nézzon hátra és győződjön meg az akadályok hiányáról a hátramenet előtt és közben.
- 10) Állítsa le a vágóegységet, ha a fűnyírót meg kell döntenie szállításhoz, ha nem füves felületeken kell áthaladnia vele, illetve amikor a fűnyírót a fűnyírás helyéről, vagy helyére kell szállítania.
- 11) Amikor a gépet közút mellett használja, ügyeljen a járműforgalomra.
- 12) Soha ne használja a gépet, ha a védőrészek sérültek; vagy ha a gyűjtőzsák, az oldalsó kidobás védőrész vagy a hátsó kidobás védőrész nincs felszerelve.
- 13) Különösen ügyeljen, amikor árokat, szakadékok vagy vízpart közelében dolgozik.
- 14) Óvatosan indítsa el a motort az utasításoknak megfelelően, és a lábát tartsa megfelelő távolságra a vágóegységtől.
- 15) A beindítás során mindkét kezét tartsa a markolatot.
- 16) Ne döntse meg a fűnyírót a beindításhoz. A beindítást sík, és akadályoktól, valamint magas fűtől mentes felületen végezze.
- 17) Soha ne közelítse kezét vagy lábát a forgó részek mellé vagy alá. Tartózkodjon mindig távol a kipufogónyílástól.
- 18) Ne emelje meg, illetve ne szállítsa a fűnyírót, amikor a motor működik.
- 19) Ne módosítsa és ne kapcsolja ki a biztonsági rendszereket.
- 20) A meghajtással rendelkező modellnél a motor elindítása előtt oldja ki a kerékmeghajtó tengelykapcsolót.
- 21) Kizárólag a gép gyártója által jóváhagyott tartozéko-

kat használjon.

22) Ne használja a gépet, ha a tartozékok/szerszámok nincsenek felszerelve az előírt helyre.

23) Kapcsolja ki a vágóegységet, állítsa le a motort és vegye ki a kulcsot (győződjön meg arról, hogy az összes mozgó rész teljesen leállt-e):

- A gép szállítása alatt;
- Minden egyes alkalommal, amikor a fűnyírót őrzetlennül hagyja;
- Mielőtt megszüntetné a leállás okát vagy megtisztítaná a kidobányílást;
- A gép ellenőrzése, tisztítása előtt, vagy mielőtt azon valamilyen munkát végez;
- Idegen test hozzáütődése után. Ellenőrizze, hogy keletkezett-e károsodás a gépen, és végezze el a szükséges javításokat, mielőtt újbol használatba venné a gépet.

24) Kapcsolja ki a vágóegységet és állítsa le a motort:

- Minden egyes alkalommal, amikor eltávolítja, vagy visszahelyezi a gyűjtőzsákot;
- Minden egyes alkalommal, amikor eltávolítja vagy visszahelyezi az oldalsó kidobás deflektort;
- Mielőtt a vágási magasságot beállítja, ha a művelet nem végezhető el a vezetőállásból.

25) Munkavégzés közben tartsa be mindig a forgó vágóegységtől a markolat hossza által megadott biztonsági távolságot.

26) FIGYELEM - Abban az esetben, ha a munka során géphiba vagy baleset történik, állítsa le azonnal a motort és távolítsa el a gépet, hogy ne okozhasson további károkat; amennyiben a kezelő vagy más személyek sérülését okozó baleset történt, nyújtson elsősegélyt az adott helyzetnek legmegfelelőbb módon és forduljon az illetékes egészségügyi intézményhez a szükséges ellátásért. Távolítsa el gondosan az esetleges törmeléseket, melyek jelenléte károkat, személyek vagy állatok sérülését okozhatja.

27) FIGYELEM - A jelen útmutatóban megadott zajszint és vibrációértékek a gép legnagyobb használati értékei. A nem egyensúlyban levő vágóelem, a túl gyors mozgás, a karbantartás elhanyagolása jelentősen befolyásolják a zajkibocsátást és a vibrációt. Ezért szükséges biztosítani azokat a megelőző intézkedéseket, melyek révén megszüntethető a magas zajszint és a vibrálás okozta lehetséges károsodások; valamint gondoskodni kell a gép karbantartásáról, fűlvédőt kell viselni és a munka során szüneteket kell tartani.

D) KARBANTARTÁS ÉS TÁROLÁS

1) FIGYELEM! – Bármilyen tisztítási vagy karbantartási művelet elvégzése előtt vegye ki az indítókulcsot, és olvassa el az arra vonatkozó utasításokat! Viseljen megfelelő ruházatot és védőkesztyűt az összes olyan helyzetben, mikor a keze veszélynek van kitéve!

2) FIGYELEM! – Soha ne használja a gépet kopott vagy sérült alkatrészekkel. A meghibásodott vagy sérült alkatrészeket ne javítsa, hanem cserélje ki. Csak eredeti cserelalkatrészeket használjon: a nem eredeti illetve helytelenül felszerelt cserelalkatrészek használata veszélyeztetheti a gép biztonságát, balesetet vagy személyi sérüléseket okozhat, továbbá felmenti a gyártót a mindennemű kötelezettség és felelősség alól.

3) A használati utasításban le nem írt összes beállítást, valamint karbantartási műveletet viszonteladójánál vagy egy szakszervizben kell elvégeztetni, ahol rendelkeznek a tökéletes munka elvégzéséhez szükséges tudással és felszereléssel, és nem változtatják meg a gép eredeti üzembiztonsági szintjét. Nem megfelelő műhelyekben, vagy

nem szakember által végzett műveletek a jótállás bármely formájának elévülését és a gyártó mindennemű felelősség alóli mentesülését vonják maguk után.

4) Minden egyes használat után vegye ki az indítókulcsot és ellenőrizze a gépen keletkezett esetleges sérüléseket.

5) A csavarokat és a csavaranyákat mindig tartsa megkülöztve, hogy a gép mindig üzembiztos legyen. Fontos a folyamatos, alapos karbantartás a gép élettartama és biztonságos működése érdekében.

6) Rendszeresen ellenőrizze, hogy a vágóegység csavarjai megfelelően meg vannak-e szorítva.

7) Viseljen védőkesztyűt a vágóegység kezelése, le- vagy felszerelése során.

8) A vágóegység élezése után ellenőrizze annak kiegyensúlyozását. Valamennyi a vágóegységgel kapcsolatos művelet (leszerelés, élezés, kiegyensúlyozás, visszaszerelés és/vagy csere) felelősségteljes munka, amely különleges hozzáértést igényel a megfelelő szerszámok használatán túl. Biztonsági okokból ezek a műveletek csak szakszervizben végezhetőek.

9) A gép beállításai műveletei során ügyeljen arra, hogy az ujjai ne szoruljanak be a forgó vágóegység és a gép rögzített részei közé.

10) Ne érjen a vágóegységhez, amíg ki nem vette az indítókulcsot, és amíg a vágóegység forgása teljesen le nem állt. A vágóegységen végzett beavatkozások során ügyeljen arra, hogy a vágóegység akkor is mozoghat, amikor az indítókulcs ki van véve.

11) Gyakran ellenőrizze az oldalsó kidobás védőréz, vagy a hátsó kidobás védőrész és a gyűjtőzsák esetleges elhasználódását vagy sérülését. Cserélje ki, ha sérült.

12) Ha károsodtak, cserélje ki a figyelmeztetést és utasítást jelentő öntapadó címkéket.

13) A gépet gyermekek számára nem hozzáférhető helyen tárolja.

14) Hagyja kihűlni a motort, mielőtt a gépet bárhol elhelyezné.

15) A tűzveszély csökkentése érdekében távolítsa el a gépről és különösen a motorról a fűmaradványokat, leveleket vagy a zsírfoltosleget. Őrítse ki a gyűjtőzsákot, és ne hagyja a lenyírt fűvet tartalmazó tárolókat zárt helyiségben.

E) TOVÁBBI FIGYELMEZTETÉSEK

1) Kerülje a gép használatát robbanásveszélynek kitett helyeken, gyúlékony folyadékok, gáz vagy por jelenléte esetén. Az elektromos szerszámok szikrákat képeznek, melyek lángra lobbantathatják a port vagy a gőzöket.

2) Ne terhelje túl a gépet. A munkához megfelelő gépet használjon. A megfelelő géppel a munka jobban és biztonságosabban végezhető a tervezésekor előírt sebességen.

3) Az akkumulátorok feltöltéséhez kizárólag a gyártó által ajánlott akkumulátor-töltőket használjon! A nem megfelelő akkumulátor-töltő használata áramütés, túlmelegedést vagy az akkumulátor maró hatású folyadékának kiömlését okozhatja.

4) Kizárólag az Ön által vásárolt szerszámhoz való akkumulátorokat használjon! Más akkumulátorok használata sérülést okozhat és tűzveszélyes lehet.

5) A rossz állapotban levő akkumulátorból kifolyhat a folyadék. Ne érintkezzen a folyadékkal. Amennyiben érintkezik a folyadékkal, öblítse le vízzel. Ha a folyadék a szembe kerül, forduljon orvoshoz. Az akkumulátorból kiömlött folyadék bőrirritációt vagy égési sebeket okozhat.

6) Az akkumulátor behelyezése előtt ellenőrizze, hogy a készülék ki legyen kapcsolva. Az akkumulátor behelyezé-

se a bekapcsolt elektromos készülékbe balesetveszélyes.

7) A használaton kívüli akkumulátort tárolja irodai kapcsolótól, aprópénztől, kulcsoktól, szögektől, csavaroktól és egyéb apró fémtárgyaktól távol, mivel azok az érintkezők rövidzárlatát okozhatják. Az akkumulátor érintkezői közötti rövidzárlat anyagok égését vagy tüzet okozhat.

8) Soha ne nyissa fel az akkumulátort!

9) Soha ne tegye tűzbe a használt akkumulátorokat

– **ROBBANÁSVESZÉLY!**

10) Csak olyan hálózati dugaljhoz csatlakoztassa az akkumulátor-töltőt, amelynek feszültsége megegyezik az azonosító adattáblán megadott feszültséggel.

11) Kizárólag eredeti akkumulátort használjon.

12) A huzamos ideig tartó használat során az akkumulátor felmelegedhet. Hagyja lehűlni, mielőtt újratöltené.

13) Ne tartsa az akkumulátort és az akkumulátor-töltőt gyermekek által elérhető helyen.

14) Ne használja az akkumulátor-töltőt gyúlékony vegyszerek vagy gőzök jelenlétében.

15) Kizárólag 10°C és 40°C közötti hőmérsékleten töltsse fel az akkumulátorokat.

16) Soha ne tárolja az akkumulátorokat 40°C feletti hőmérsékleten.

17) Soha ne okozzon rövidzárlatot az akkumulátorok érintkezői között és ne csatlakoztassa azokat fémtárgyakhoz.

18) Az akkumulátorok szállítása alatt ügyeljen arra, hogy az érintkezők ne csatlakozzanak egymáshoz, továbbá a szállításhoz ne alkalmazzon fémdobozokat.

19) Az akkumulátor rövidzárlat robbanást okozhat. A rövidzárlat minden esetben az akkumulátor károsodását okozza.

20) Rendszeresen ellenőrizze, hogy az akkumulátor-töltő vezetéke nem sérült-e meg. Ha a vezeték sérült, ki kell cserélni az akkumulátor-töltőt.

21) A téli üzemszünet előtt töltsse fel teljesen az akkumulátort.

22) Az akkumulátor-töltőt esőtől és nedvességtől védett helyen tárolja. Az akkumulátor-töltőbe beszivárgó víz növeli az áramütés kockázatát.

23) Tartsa tisztán az akkumulátor-töltőt. A lerakódó szennyeződések áramütést okozhatnak.

24) Ne használja az akkumulátor-töltőt gyúlékony anyagok közelében vagy könnyen meggyulladó felületeken, mint papír, szövet stb. A feltöltés során az akkumulátor-töltő felmelegszik, ez tüzet okozhat.

25) Hibás akkumulátor-töltőt esőtől és nedvességtől védett helyen használata miatt a légutakat irritáló gőzök kerülhetnek a környezetbe. Szellőztesse ki a helyiséget friss levegővel és ha tüneteket észlel, forduljon orvoshoz.

26) Rendszeresen tisztítsa meg az akkumulátor szellőzőnyílásait egy száraz, puha és tiszta ecsettel.

F) SZÁLLÍTÁS ÉS MOZGATÁS

1) Minden alkalommal, amikor szükségessé válik a gép emelése, mozgatása, szállítása vagy megdöntése:

– Viseljen vastag munkavédelmi kesztyűt;

– A gépet úgy fogja meg, hogy annak súlyát és súlyának eloszlását figyelembe véve biztos fogást találjon;

– A gép elhelyezési vagy raktározási helyének kialakítását figyelembe véve megfelelő számú személy végezze a gép mozgatását a gép súlyának és a szállítóeszköznek a függvényében.

– Ellenőrizze, hogy a gép mozgása ne okozzon kárt vagy sérülést.

2) A szállítás alatt megfelelően rögzítse a gépet kötelekkel vagy lánccal.

G) KÖRNYEZETVÉDELEM

1) A környezet védelmét a gép használata során elsődleges fontossági szempontként kell figyelembe venni, mivel ez a békés egymás mellett élés és környezetünk érdeke. Ne zavarjon másokat a szomszédságában.

2) Szigorúan tartsa be a helyi előírásokat a csomagolóanyagok, használt alkatrészek vagy bármilyen egyéb, környezetszennyező elem selejtezésére vonatkozóan; ezeket a hulladékokat ne helyezze a háztartási hulladékba, hanem szelektív hulladékkezelés keretében szállítsa a megfelelő gyűjtőtelepekre, ahol gondoskodnak azok újrahasznosításáról.

3) Szigorúan tartsa be a helyi előírásokat a levágott növényzet megsemmisítését illetően.

4) Az üzemem kívül helyezéskor ne szennyezze a géppel a környezetet, hanem a hatályos helyi előírások értelmében adja le egy gyűjtőtelepen.

ISMERKEDJEN MEG A GÉPPEL!

A GÉP LEÍRÁSA ÉS ALKALMAZÁSI TERÜLETEI

Ez a gép kerti kisgép, pontosan gyalogvezetésű fűnyírógép.

A gép lényegében egy motorból áll, mely a kerekkel és tolókarral felszerelt védőburkolatba zárt vágóegységet forgatja.

A kezelő a tolókar mögött, a forgó vágóegységtől való biztonságos távolságra elhelyezkedve vezetheti a gépet és működtetheti a fő vezérléseket. Ha a kezelő eltávolodik a géptől, a motor és a forgó vágóegység néhány másodpercen belül leáll.

Rendeltetésszerű használat

Ezt a gyalogvezetésű gépet fűnyírásra (és a fű összegyűjtésére) terveztük és készítettük, alkalmazható a fűnyírókapacitásának megfelelő kiterjedésű kertekben és egyéb füves területeken.

A speciális tartozékok és eszközök alkalmazásával a lenyírt fű összegyűjtése elkerülhető, illetve „mulcsozó” hatás érhető el a fűnek a talajon való terítése révén.

Felhasználói célcsoport

Ez a gép fogyasztói, azaz nem professzionális használatra készült. Ez a gép hobbikertészeti alkalmazásra készült.

Nem rendeltetésszerű használat

A fentiekől eltérő bármilyen más használat veszélyes lehet és személyi és/vagy tárgyi károkat okozhat.

Helytelen használatnak minősülnek az alábbiak (példaként és nem kizárólagosan):

– személyek, gyermekek vagy állatok szállítása a gépen;

– a gépre felszállva haladás;

– a gép használata terhek tolására vagy vontatására;

– a gép használata lomb vagy törmelék összegyűjtésére;

– a gép használata sövények igazítására vagy nem pázsít jellegű növényzet vágására;

– egy személynél több általi használat;

– a forgó vágóegység működtetése a nem füves szakaszokon.

A GÉP AZONOSÍTÓ CÍMKÉJE ÉS ALKATRÉSZEI (lásd az ábrákat a ii. oldalon)

1. Zajteljesítmény szint
2. CE minőségazonossági jelzés
3. Gyártás éve
4. Fűnyíró típus
5. Gyártási szám
6. A gyártó neve és címe
7. Cikkszám
8. Motor fordulatszáma
9. Súly kg-ban
10. Tápfeszültség
- 10a. Elektromos védettségi fokozat
11. Váz
12. Motor
13. Vágóegység
14. Hátsó kidobás védőrész
15. Gyűjtőszák
16. Tolókar
17. Megszakító kapcsoló
18. Az akkumulátornak kialakított hely fedele
19. Biztonsági kulcs (kikapcsoló eszköz)

TARTOZÉK ALKATRÉSZEK ÉS AZONOSÍTÓ CÍMKÉK

21. Akkumulátor
- 21.1 Gyártó
- 21.2 Feszültség és kapacitás
22. Akkumulátor-töltő
- 22.1 Gyártó
- 22.2 Tápfeszültség és -frekvencia / Áramfelvétel
- 22.3 Töltő feszültség és áram

Közvetlenül a gép vásárlása után írja át az azonosító számokat (3 - 4 - 5) a használati utasítás utolsó oldalán található, erre a célra szolgáló helyre.

A példa megfelelőségi nyilatkozat a használati útmutató utolsó előtti oldalán található.



Ne dobja a háztartási hulladékba az elektromos készülékeket. Az elektromos és elektronikus berendezések hulladékairól szóló 2012/19/EU irányelv szerint a használatból kivont elektromos berendezéseket elkülönítve kell gyűjteni, az öko kompatibilis újrahasznosítás céljából. Ha az elektromos készülékeket hulladéklerakó helyeken vagy a talajon hagyva selejtezik, az ártalmas anyagok elérhetik a talajvízréteget és az élelmiszerláncba kerülhetnek, mellyel az Ön egészségét károsíthatják. A termék ártalmatlanítására vonatkozó részletesebb tájékoztatásért forduljon a kommunális hulladék megsemmisítéséért felelős céghez vagy az Ön márkakereskedőjéhez.

A VEZÉRLŐKÖN FELTÜNTETETT JELZÉSEK LEÍRÁSA (ahol vannak)

30. FIGYELEM - A motor beindításával egyidőben a vágóegység is beindul.
31. Leállítás
32. Menet
33. Elektromos áramkör bekapcsolva (gép bekapcsolva)

BIZTONSÁGI ELŐÍRÁSOK - A fűnyíró körültekintően kell használni! E célból a gépen különböző piktogramokat he-

lyeztünk el, melyek a legfontosabb használati óvintézkedésekre figyelmeztetnek. Jelentésük magyarázata az alábbiakban található. Javasoljuk továbbá, hogy olvassa el figyelmesen a jelen használati utasítás megfelelő fejezetében feltüntetett biztonsági előírásokat. Cserélje ki a sérült vagy olvashatatlan címkéket.

61. Figyelem: A gép használatba vétele előtt olvassa el a használati útmutatót.
62. Kidobás veszély. A gép használata során az idegen személyek tartózkodjanak a munkavégzés területén kívül.
63. Csak hálózati tápellátással működő villanymotoros fűnyírógépnél.
64. Csak hálózati tápellátással működő villanymotoros fűnyírógépnél.
65. Ügyeljen az éles vágóegységre: Ne tegye kezét vagy lábát a vágóegység belsejébe. A vágóegység a motor kikapcsolása után tovább forog. Távolítsa el a kikapcsoló eszközt a karbantartás megkezdése előtt.
66. Ne tegye ki a gépet esőnek vagy nedvességnek.
67. Ügyeljen az éles vágóegységre: a vágóegység a motor kikapcsolása után tovább forog.
71. Biztonsági transzformátorral felszerelt akkumulátortöltő.
72. Kizárólag száraz környezetben használja!
73. A használatba vétel előtt olvassa el a használati útmutatót!
74. Ne tegye ki az akkumulátort a napsütésnek, ha a hőmérséklet meghaladja a 45°C-ot.
75. Ne mártsa vízbe az akkumulátort és ne tegye ki nedvesség hatásának!
76. Ne dobja a tűbe az akkumulátorokat! **ROBBANÁSVESZÉLY!**

HASZNÁLATI SZABÁLYOK

MEGJEGYZÉS - A szövegben feltüntetett hivatkozások és a (ix. és azt követő oldalakon található) hozzájuk tartozó ábrák közötti megegyezést az egyes fejezetek címét megelőző szám jelöli.

1. AZ ÖSSZESZERELÉS BEFEJEZÉSE

MEGJEGYZÉS A gép bizonyos alkatrészei a szállításkor már felszerelt állapotban lehetnek.

FIGYELEM! A gép kicsomagolását és összeszerelését szilárd, sík felületen kell végezni, továbbá elegendő helyet kell biztosítani a gép és a csomagolás mozgathatóságához a megfelelő szerszámok alkalmazásával. A csomagolóanyagok selejtezését mindig a helyi hatályos előírásoknak megfelelően kell elvégezni.

1.1a A tolókar felszerelése ("I" típus - 340-es modell)

Illessze a furatokba a tolókar jobb (11) és bal (12) alsó részét, és rögzítse a mellékelt csavarokkal (13) és alátéttekkel (13a).

Szerelje fel a tolókar felső részét (14) és rögzítse a két alsó (11) és (12) részéhez a felső fogantyúkkal (15) (melyeket előzőleg kivett a furatokból) úgy, hogy a fogantyúkat behelyezi a két (3) vagy (4) furat egyikébe a kívánt magasságnak megfelelően.

A tartóerő beállításához oldja ki a fogantyúkat (15) és csavarja be vagy ki annyira, hogy biztosítsa a tolókar felső részének (14) a két alsó (11) és (12) részhez való stabil rögzítést anélkül, hogy a rögzítése vagy kioldása túl nagy erőfeszítést igényelne.

Rögzítse a vezetéket (16) a (17) és (18) vezetékartókra az ábra szerint.

1.1b A tolókar felszerelése ("II" típus - 340-es modell)

Illeszse a furatokba a tolókar jobb (11) és bal (12) alsó részét, és rögzítse a mellékelt csavarokkal (13) és alátétekkel (13a).

Szerelje fel a tolókar felső részét (14) és rögzítse a két alsó (11) és (12) részéhez a felső rögzítőgombokkal (15) (melyeket előzőleg kivett a furatokból) úgy, hogy a rögzítőgombokat behelyezi a két furat (3) vagy (4) egyikébe a kívánt magasságnak megfelelően.

Rögzítse a vezetéket (16) a (17) és (18) vezetékartókra az ábra szerint.

1.1c A tolókar felszerelése ("III" típus - 380-as modell)

Állítsa a munkaállásba a tolókar két felszerelt alsó (11) és (12) részét, állítsa a «>» jellel megjelölt fogat KIZÁRÓLAG a fogazatnak az «1» vagy «2» számmal megjelölt nyílásába a kívánt magasságnak megfelelően, majd rögzítse a két alsó fogantyút (13).

A beállítás mindkét oldalon legyen egyforma.

Szerelje fel a tolókar felső részét (14) és rögzítse a két alsó (11) és (12) részéhez a felső fogantyúkkal (15) (melyeket előzőleg kivett a furatokból) úgy, hogy a fogantyúkat behelyezi a két (3) vagy (4) furat egyikébe a kívánt magasságnak megfelelően.

A tartóerő beállításához oldja ki a fogantyúkat (15) és csavarja be vagy ki annyira, hogy biztosítsa a tolókar felső részének (14) a két alsó (11) és (12) részhez való stabil rögzítést anélkül, hogy a rögzítése vagy kioldása túl nagy erőfeszítést igényelne.

Rögzítse a vezetéket (16) a (17) és (18) vezetékartókra az ábra szerint.

1.1d A tolókar felszerelése ("IV" típus - 380-as modell)

Állítsa a munkaállásba a tolókar két felszerelt alsó (11) és (12) részét, állítsa a «>» jellel megjelölt fogat KIZÁRÓLAG a fogazatnak az «1» vagy «2» számmal megjelölt nyílásába a kívánt magasságnak megfelelően, majd rögzítse a két alsó rögzítőgombot (13).

A beállítás mindkét oldalon legyen egyforma.

Szerelje fel a tolókar felső részét (14) és rögzítse a két alsó (11) és (12) részéhez a felső rögzítőgombokkal (15) (melyeket előzőleg kivett a furatokból) úgy, hogy a rögzítőgombokat behelyezi a két furat (3) vagy (4) egyikébe a kívánt magasságnak megfelelően.

Rögzítse a vezetéket (16) a (17) és (18) vezetékartókra az ábra szerint.

1.2 A gyújtózsák felszerelése

Állítsa össze a gyújtózsák két oldalsó részét (1) és (2), majd szerelje fel a felső részt (3), ügyeljen arra, hogy a szeleken levő összes kapcsot megfelelően rögzítse.

Pattintsa a gyújtózsák felső részén kialakított helyére a fogantyút (4).

1.3 Az akkumulátor eltávolítása és feltöltése

A gépet a helyére szerelt, részben feltöltött akkumulátorral szállítjuk.

A gép használatba vétele előtt vegye ki az akkumulátort és tölts fel teljesen a 4.4. pontban leírtak szerint.

2. A VEZÉRLÉSEK LEÍRÁSA

MEGJEGYZÉS A vezérléseken levő szimbólumok jelenléte az előző oldalakon található.

2.1 Biztonsági kulcs (kikapcsoló eszköz)

A gép elektromos áramkörének be- és kikapcsolása az akkumulátortartóba helyezett biztonsági kulcs (kikapcsoló eszköz) révén történik.

Nyissa ki a fedelet (1) és illeszse be ütközésig a kulcsot (2) a motor beindításához.

A kulcs eltávolításához nyomja meg a rögzítő nyelvet.

A kulcs eltávolításával teljesen kikapcsolódik az elektromos áramkör, ez megakadályozza a gép ellenőrzetlen használatát.

2.2 Kettős működtetésű kapcsoló

A motort egy kettős működtetésű kapcsoló vezérli a véletlenszerű elindulások elkerülése érdekében.

Az indításhoz nyomja be a gombot (2) és húzza meg a két kar egyikét (1) és várjon 2-3 másodpercet, mielőtt a motor beindul.

FIGYELEM! A motor beindításával egyidőben a vágógéység is beindul.

A motor automatikusan leáll mindkét kar (1) elengedésekor.

2.2 A vágási magasság beállítása

A nyírási magasságot az erre szolgáló karral (1) lehet beállítani.

A MŰVELETET ÁLLÓ VÁGÓGÉYSÉG MELLETT VÉGEZZE.

3. FÜNYÍRÁS

• Az akkumulátor működési ideje

Az akkumulátor működési ideje (tehát az újratöltés nélkül lenyírható füves terület mérete) főként az alábbiaktól függ:

- környezeti tényezők, melyek nagyobb energiát igényelnek:
 - sűrű, hosszú, nedves fű nyírása;
- a gépkezelő helytelen munkavégzése:
 - gyakori be- és kikapcsolás a munka során;
 - túl alacsony nyírási magasság a fű állapotához képest;
 - túl gyors haladási sebesség a nyírandó fű mennyiségéhez képest;

ELECTRONIC RPM ADAPTOR

Ez a gép "ELECTRONIC RPM ADAPTOR" elektronikus rendszerrel van felszerelve, amely a fűnyírás során szükséges erőkiejtés függvényében szabályozza a motor fordulatszámát.

Az "ELECTRONIC RPM ADAPTOR" rendszer lehetővé teszi az akkumulátor működési idejének optimális kihasználását.

Ha a fű alacsony (kisebb erőkiejtés), a gép alacsonyabb fordulatszámon működik (az érzékelt zajszint alacsonyabb), és az akkumulátor működési ideje hosszabb.

Ha a fű magas (nagyobb erőfeszítés), a gép magasabb fordulatszámon működik (az érzékelt zajszint magasabb), és az akkumulátor működési ideje rövidebb.

Az akkumulátor működési idejének optimális kihasználásához mindig ajánlott:

- a nyírást száraz fűvön végezni;
- gyakran nyírni a fűvet, hogy ne nőjön túl magasra;
- nagyobb nyírási magasságot beállítani, amikor a fű hosszú, majd egy második nyírással rövidebbre vágni;
- ne használja a gépet mulcsozó funkcióval, amikor a fű magas.

Amennyiben a gépet a szabványos akkumulátor által lehetővé tett működési időnél hosszabb időtartamig kívánja használni, az alábbi megoldásokat ajánljuk:

- vásároljon egy második szabványos akkumulátort a lemerült akkumulátor azonnali cseréjéhez, így a munka azonnal folytatható;
- vásároljon egy, a szabványos akkumulátornál hosszabb működési időt biztosító akkumulátort (lásd 5.1).

MEGJEGYZÉS *Ezzel a fűnyíróval a pázsit nyírása többféle módon végezhető, ezért a munka megkezdése előtt a kívánt nyírási módnak megfelelően kell előkészíteni a gépet. A MŰVELETET ÁLLÓ MOTORRAL VÉGEZZE.*

3.1a A gép előkészítése a fűnyírásához és a fű gyűjtőzsákba való begyűjtéséhez:

- Emelje fel a hátsó kidobás védőrészt (1) és akassza a helyére a gyűjtőzsákot (2) az ábra szerint.

3.1b A gép előkészítése a fűnyírásához és a fű hátsó ürtéséhez:

- Távolítsa el a gyűjtőzsákot és ellenőrizze, hogy a hátsó kidobás védőrész (1) stabilan leeresztett állásban maradjon.

3.1c A gép előkészítése a fűnyírásához és a fű aprításához („mulcsozó” funkció - ha tartozéka):

- Emelje fel a hátsó kidobás védőrészt (1) és helyezze a deflektor dugót (5) a kidobónyílásba és tolja be, míg nem rögzül megfelelően a kidobónyílás peremének alsó profiljára.

A deflektor dugó (5) eltávolításához emelje fel a hátsó kidobás védőrészt (1) és tartsa felemelve, akassza le a kidobónyílás peremének alsó profiljáról és eközben húzza ki.

3.2 Indítás

Ellenőrizze, hogy az akkumulátor fel van-e töltve és megfelelően be van-e helyezve, a 4.4. pont szerint.

Nyissa ki a fedelet (1) és illessze be ütközésig a biztonsági kulcsot (2), amíg kattanást nem hall.

A motor beindításához nyomja be a biztonsági gombot (4) és húzza meg a kapcsoló két karjának egyikét (3).

3.3 Fűnyírás

A gyepek szebb lesz, ha a fűnyírást mindig ugyanazon a magasságon és két irányba felváltva végzi.

Amikor a gyűjtőzsák megtelt, a fű gyűjtésének hatékonysága csökken és a fűnyírógép hangja megváltozik.

Szerezje le és irtse ki a gyűjtőzsákot.

- engedje fel a kapcsoló kart és várjon, míg a vágóegység leáll;
- emelje fel a hátsó kidobás védőrészt, fogja meg a foganatyút és vegye ki a gyűjtőzsákot úgy, hogy függőleges áll-

ásban tartja.

- **Mulcsozásokor:** kerülje túl nagy mennyiségű fű egyszerre történő eltávolítását. Soha ne vágjon le egy menetben a fű magasságának egyharmadánál többet! A haladási sebességet a gyepek állapotától, és a lenyírt fű mennyiségétől függően válassza meg.

Tanácsok a gyepek gondozására

Minden fűfajta különböző tulajdonságokkal rendelkezik, ezért más-más gondozást igényel. Olvassa el mindig a vetőmag csomagolásán található, az adott területen alkalmazható vágási magasságra vonatkozó útmutatást.

Vegye figyelembe, hogy a gyepek nagyrészt egy szárból és egy vagy több leveleiből álló növények alkotják. Ha a leveleket teljesen levágják, a gyepek károsul és a megújulás nehézkessé válhat.

Általában a következő útmutatások érvényesek:

- a túl rövidre nyírás miatt a gyepek foltossá, ritkássá válik;
- nyáron hagyja hosszabbra a fűvet, ezzel elkerülheti a talaj kiszáradását;
- ne vágja a fűvet, amikor vizes, ilyenkor a vágóegység hatékonysága a rátapadó fű miatt csökken, és a pázsitban szakadások lehetnek;
- különösen magas fű esetén először végezzen el egy első nyírást a gép legnagyobb vágómagasságával, ezután két-három nap múlva végezzen el egy második nyírást.

3.4 A munka befejezése

Amikor befejezte a munkát, engedje ki mindkét kart (1).

VÁRJA MEG A VÁGÓEGYSÉG LEÁLLÁSÁT, mielőtt bármilyen beavatkozást végezne a fűnyírón.

Nyissa ki a fedelet (2) és távolítsa el a biztonsági kulcsot (3) a rögzítő nyelv megnyomásával.

FONTOS *Ha a motor munkavégzés közben túlhevülés miatt leáll, kb. 5 percet kell várni, mielőtt újra elindítaná.*

4. RENDSZERES KARBANTARTÁS

A fűnyírót tartsa száraz helyen.

FONTOS *A szabályos időközönként végzett gondos karbantartás elengedhetetlen a biztonsági szint, és a gép eredeti teljesítményének hosszú időn keresztül megőrzése érdekében.*

Minden beállítási vagy karbantartási műveletet álló motor mellett, a gép hálózati csatlakozásának bontása után kell elvégezni.

- 1) Minden tisztítási, karbantartási vagy a gépen végezendő beállítás előtt vegyen fel erős munkakesztyűt.
- 2) Minden egyes fűnyírás után távolítsa el az alvázban felhalmozódott fű- és sármaradványokat, így elkerülheti, hogy száradásukat követően nehézkessé tegyék a következő elindítást.
- 3) Győződjön meg mindig arról, hogy a légnyalások szennyeződeszkéitől mentesek legyenek.

▲ FIGYELEM! *A gép elraktározása illetve bármely karbantartási vagy tisztítási művelet megkezdése előtt távolítsa el a biztonsági kulcsot.*

4.1 Függőleges tárolás (380-as modell)

Szükség esetén a gép függőleges helyzetben, egy kampó-

ra akasztva tárolható.

FIGYELEM! *Ellenőrizze, hogy a kampó és az azt rögzítő eszköz megfelelő legyen és elbírja a gép súlyát, figyeljen és felügyelje a gyermekeket és állatokat, hogy ne kapaszkodjanak fel a gépre és ne terheljék súlyukkal a kampót.*

A gépet úgy akassza fel, hogy a vágóegység a fal felé forduljon vagy lássa el megfelelő burkolattal, hogy ne jelenthessen veszélyt a személyekkel, gyermekekkel vagy állatokkal való véletlen vagy nem szándékos érintkezés esetén.

A gép függőleges tárolásához oldja ki a fogantyúkat (1 - "III" típus) vagy lazítsa meg a rögzítógombokat (2 - "IV" típus) és fordítsa előre a tolokárt úgy, hogy a «>» jellel megjelölt fog KIZÁRÓLAG a fogazat «S» jelű nyílásába kerüljön, ezután rögzítse a fogantyúkat (1 - "III" típus) vagy a rögzítógombokat (2 - "IV" típus).

A beállítás mindkét oldalon legyen egyforma.

4.2 A vágóegység karbantartása

A vágóegységen bármilyen beavatkozást lehetőleg a szakszerviz végezze, mely rendelkezik a megfelelő szerszámokkal.

Ezen a gépen a ix. oldal táblázatában megadott kóddal jelölt vágóegységeket kell alkalmazni.

Mivel a gép folyamatos fejlesztés tárgyát képezi, lehetséges nyílik hasonló jellegű és tulajdonságú biztonságos és tökéletes működést biztosító vágóegységre kicserélni a gyári-
lag beszereltet.

Szerelje vissza a vágóegységet (2) úgy, hogy a kódszámot a talaj felé fordítja, az ábrán látható művelet sor szerint. Húzza meg a középső csavart (1) egy 30 Nm-re (a 340-es modellnél) vagy 16-20 Nm-re (a 380 -as modellnél) beállított nyomatékkal.

4.3 A gép tisztítása

Ne használjon vízsugarat és ne érje víz a motort és az elektromos alkatrészeket.

Ne alkalmazzon agresszív folyadékokat az alváz tisztításához!

4.4 AZ AKKUMULÁTOR FELTÖLTÉSE ÉS KEZELÉSE

MEGJEGYZÉSEK

1. Az akkumulátort +7°C és +40°C közötti hőmérsékleten kell tárolni. Amennyiben a gépet olyan helyen raktározza, ahol előfordulhat a fenti határértékeket túllépő hőmérséklet, ajánlott az akkumulátort kivenni a gépből és megfelelő helyen tárolni.
2. A használat során az akkumulátort a teljes lemerülés ellen egy olyan szerkezet védi, mely kikapcsolja a gépet és megakadályozza működését.
3. Az akkumulátor védőeszközzel van felszerelve, mely csak akkor teszi lehetővé a feltöltést, ha a környezeti hőmérséklet 0 és +45 °C között van.
4. Az akkumulátor a károsodás veszélye nélkül bármikor és akár csak részlegesen is feltölthető.

4.4a Az akkumulátor töltésének ellenőrzése

Az akkumulátor (4) töltésének ellenőrzéséhez nyomja meg a gombot (4a), mely bekapcsolja a négy LED-et (4b), me-

lyek jelentése a következő:

LED	Az akkumulátor töltése
4 ZÖLD	100%
3 ZÖLD	70%
2 ZÖLD	45%
1 ZÖLD	10% - töltse fel
Nincs	Az akkumulátor töltése 10%-nál alacsonyabb, azonnal fel kell tölteni. Ha 30 perc töltési idő elteltével nem gyullad ki legalább egy LED, ez azt jelenti, hogy az akkumulátor hibás, ki kell cserélni.

4.4b Az akkumulátor eltávolítása és feltöltése

Minden munkavégzési alkalm után ajánlott feltölteni az akkumulátort.

Az akkumulátor feltöltéséhez:

- nyissa ki a fedelet (1) és távolítsa el a biztonsági kulcsot (2);
- nyomja meg az alsó nyelvet (3) és vegye ki az akkumulátort (4);
- nyomja be az akkumulátort (4) az akkumulátor-töltőn (5) kialakított helyébe;
- csatlakoztassa az akkumulátor-töltőt (5) egy hálózati dugaljhoz, melynek feszültsége megegyezik az adattáblán látható értékkel.

A feltöltés időtartama mintegy 1,5 – 3,5 óra, az akkumulátor kapacitásától és a fennmaradó töltéstől függően változhat.

Az akkumulátortöltő (5) diagnosztikai típusú, fel van szerelve egy LED-del, amely jelzi az akkumulátor és a töltés állapotát, az alábbi táblázat szerint:

LED (5a)	Jelentés
ZÖLD (Villogó)	Akkumulátor feltöltés alatt
ZÖLD	Akkumulátor teljesen feltöltve
PIROS	Az akkumulátor túlmelegedett: távolítsa el az akkumulátort és hagyja lehűlni legalább 30 percig.
Kikapcsolva	Nincs akkumulátor vagy nincs megfelelően behelyezve
PIROS (Villogó)	Rendellenesség a feltöltés során, az akkumulátor hibás lehet; ebben az esetben vegye ki az akkumulátort és helyezze vissza 2 órán belül: ha a LED töltést jelez, ez azt jelenti, hogy az akkumulátor állapota megfelelő és a feltöltés szokványosan folytatható. Ellenkező esetben: <ul style="list-style-type: none">- bontsa az akkumulátor hálózati csatlakozását, majd néhány perc elteltével kösse újra vissza;- vegye ki az akkumulátort, és néhány perc elteltével helyezze vissza a töltőbe. Ha a LED (5b) ezután sem jelzi a töltési állapotot és villog, ez azt jelenti, hogy az akkumulátor hibás, ki kell cserélni.

4.4c Az akkumulátor visszahelyezése a gépbe

A feltöltés befejeztével:

- nyomja meg az alsó nyelvet (3) és távolítsa el az akkumulátort (4) (miután feltöltötte, ne hagyja sokáig a töltőben);
- bontsa az akkumulátor-töltő (5) hálózati csatlakozását
- nyissa ki a gépen levő fedelet (1), helyezze be az akkumulátort (4), nyomja be ütközésig, ezzel rögzíti a helyén és biztosítja az elektromos érintkezést.
- zárja vissza teljesen a fedelet (1).

5. TARTOZÉKOK

FIGYELEM! *A saját biztonsága érdekében szigorúan tilos bármilyen, az alábbi listában szereplő, az Ön által vásárolt gép típusához tervezettől eltérő tartozékot a gépre szerelni.*

5.1 Alternatív akkumulátorok

Különböző kapacitású akkumulátorok kaphatók a különféle üzemi igények kielégítésére. A jelen géphez hitelesített akkumulátorok listája a «ix». oldalon található táblázatban szerepel.

6. HIBAKERESÉS

Mi a tennivaló, amikor ...	
A probléma oka	Megoldás
1. A kapcsoló bekapcsolásakor a motor nem indul be	
Nincs biztonsági kulcs vagy nincs megfelelően behelyezve	Helyezze be a kulcsot kattanásig (lásd 3.2)
Nincs akkumulátor vagy nincs megfelelően behelyezve	Nyissa ki a fedelet és ellenőrizze az akkumulátor megfelelő elhelyezését (lásd 4.4)
Az akkumulátor lemerült	Ellenőrizze az akkumulátor töltését és töltsse fel (lásd 4.4)
A hőkioldó beavatkozott	Hagyja lehűlni a gépet
A motor nem indul be azonnal	Tartsa nyomva 1-3 másodpercig a kapcsolót (lásd 2.2)
2. A motor munkavégzés közben leáll	
Az akkumulátor nincs megfelelően behelyezve	Nyissa ki a fedelet és ellenőrizze az akkumulátor megfelelő elhelyezését (lásd 4.4)
Az akkumulátor lemerült	Ellenőrizze az akkumulátor töltését és töltsse fel (lásd 4.4)
A hőkioldó beavatkozott	Várjon legalább 5 percet, majd indítsa be újra a gépet
A vágóegység forgása akadályozva van	Vegye ki a biztonsági kulcsot, vegyen fel munkavédelmi kesztyűt és távolítsa el a gép alsó részében és/vagy az anyagkidobó csatornában felgyülemlett fűvet és hulladékokat

3. A motor jár, de a vágóegység nem forog	
A vágóegység rögzítése kilazult	Állítsa le azonnal a motort és forduljon a műszaki szervizszolgálathoz (lásd 4.2)
4. Erős zajok és vibrálás érzékelhető a munkavégzés alatt	
A vágóegység rögzítése kilazult vagy a vágóegység károsodott	Állítsa le azonnal a motort és forduljon a műszaki szervizszolgálathoz (lásd 4.2)
5. Az akkumulátor működési ideje elégtelen	
Nehéz használati körülmények, melyek nagyobb áramfelvételt igényelnek	Használja a gépet optimálisan (lásd 4.4)
Az akkumulátor teljesítménye nem elégséges a munkaigényekhez	Használjon egy második akkumulátort vagy egy nagyobb teljesítményű akkumulátort (lásd 5.2)
6. Az akkumulátor-töltő nem végzi el az akkumulátor feltöltését (a piros led ég vagy villog)	
Az akkumulátor nincs megfelelően behelyezve az akkumulátor-töltőbe	Ellenőrizze a behelyezését (lásd 4.4)
Nem megfelelő környezeti körülmények	A feltöltést megfelelő hőmérsékleten végezze (lásd 4.4)
Az érintkezők szennyezettek	Tisztítsa meg az érintkezőket
7. Az akkumulátor-töltő nem végzi el az akkumulátor feltöltését (egyik led sem ég)	
Az akkumulátor-töltőn nincs feszültség	Ellenőrizze, hogy a dugó csatlakozók-e az aljzatba, és van-e áramellátás
Hibás akkumulátor-töltő	Cserélje ki eredeti pótkatrésszel

A fenti listán nem szereplő minden egyéb esetben forduljon viszonteladójához vagy a márkaszervizhez.



SAUGOS NORMOS kruopščiai laikytis

A) APMOKYMAS

- 1) DĒMESIO! Prieš naudojant įrenginį, atidžiai perskaityti šį instrukcijų vadovą. Susipažinti su įrenginio valdymo įtaisais ir su tinkamu juo naudojimu. Išmokti skubiai sustabdyti variklį. Instrukcijų ir įspėjimų nesilaikymas gali sukelti elektros smūgius, gaisrus ir/arba rimtus sužalojimus. Įspėjimus ir instrukcijas išsaugoti vėlesnėms konsultacijoms.
- 2) Niekada neleisti, kad įrenginiu naudotųsi vaikai arba asmenys, kurie nėra kaip reikiant susipažinę su instrukcijomis. Vietiniai įstatymai gali nustatyti minimalų naudotojo amžių.
- 3) Šiuo įrenginiu gali naudotis vyresni kaip 8 metų vaikai arba asmenys su ribotais fiziniais, jutimaisiais arba protiniais gebėjimais, ar asmenys be patirties bei pakankamai nesuspajinę su įrenginiu, tik tokiu atveju, jei jie yra prižiūrimi arba jei jie buvo informuoti apie saugų šio įrenginio naudojimą ir supranta apie galimus pavojus. Vaikams draudžiama žaisti su įrenginiu. Vaikams draudžiama atlikti įrenginio valymo ir techninės priežiūros darbus be atsakingo asmens priežiūros.
- 4) Niekada nenaudoti žoliapjovės, kai netoliese yra kiti asmenys, ypač vaikai, taip pat gyvūnai.
- 5) Niekada nenaudoti įrenginio, jei naudotojas yra pavargęs ar prastai jaučiasi, arba vartojo vaistus, narkotines medžiagas, alkoholio arba kitas medžiagas, kurios galėtų turėti neigiamos įtakos jo gebėjimui reaguoti ir sutelkti dėmesį.
- 6) Būtina nepamiršti, kad operatorius ar įrenginio naudotojas atsako už avarijas bei žalą, padarytą kitiems asmenims arba jų turtui. Naudotojas pats atsako už potencialią riziką, susijusią su apdirbamo ploto įvertinimu, jis turi pasirūpinti visomis būtinomis priemonėmis, užtikrinančiomis jo paties ir kitų asmenų saugumą, ypač dirbant šlaituose, šurkščioje, slidžioje ar nestabilioje dirvoje.
- 7) Jei norima perduoti arba paskolinti įrenginį kitiems asmenims, užtikrinti, kad naudotojas susipažintų su šiaime vadove pateiktomis naudojimo instrukcijomis.

B) PARUOŠIAMIEJI DARBAI

- 1) Dirbant su įrenginiu visada būtina avėti tvirtą neslidžią apsauginę avalynę ir mūvėti ilgus kelnes. Nepaleidinėti įrenginio basomis kojomis ar avint atvirą avalynę. Vengti nešioti grandinėles, apyrankes ar dėvėti plačius rūbus su besiplaistančiais skvernais bei kabančiais raišteliais ar kaklaraiščiais. Susirišti ilgus plaukus. Visada naudoti klausos apsaugos priemones.
- 2) Kruopščiai apžiūrėti visą darbo lauką ir pašalinti viską, ką įrenginys galėtų nusviesti arba kas galėtų sugadinti jo pjovimo bloką bei variklį (akmenis, šakas, vielą, kaulus ir tt.).
- 3) Prieš naudojimą atlikti bendrą įrenginio patikrinimą, ypač atkreipiant dėmesį į:
 - pjovimo įtaiso išvaizdą, ir patikrinti, ar varžtai ir pjovimo blokas nėra susidėvėję ar pažeisti. Pakeisti visą pjovimo įtaisą ir pažeistus ar susidėvėjusius varžtus taip išlaikant subalansavimą. Bet koks remontas turi būti vykdomas specializuotame aptarnavimo centre.
 - Apsauginė svirtis turi laisvai ir neforsuotai judėti, o ją atleidus, turi automatiškai ir greitai sugrįžti į neutralią pa-

dėtį, sąlygodama pjovimo įtaiso sustojimą.

- 4) Prieš pradėdami darbą, visada sumontuoti angų apsauginius įtaiso (surinkimo maišo, šoninio išmetimo apsauginį įtaisą arba galinio išmetimo apsauginį įtaisą).

C) DIRBANT

- 1) Dirbti tik dienos šviesoje arba prie gero dirbtinio apšvietimo ir gero matomumo sąlygomis. Kiti asmenys, vaikai ir gyvūnai privalo būti toliau nuo darbo lauko.
- 2) Jeigu įmanoma, vengti dirbti ant šlapios žolės. Vengti dirbti lyjant lietuvi ir gresiant audros pavojui. Įrenginio nenaudoti prasto oro sąlygomis, ypač kai galimi žaibai.
- 3) Nelaikyti įrenginio lietuje arba drėgnoje aplinkoje. Įrenginį patekęs vanduo padidina elektros smūgio riziką.
- 4) Dirbant nuožulniuose plotuose, visada užsitikrinti atramos tašką.
- 5) Niekada nebėgti, tik žingsniuoti; vengti žoliapjovės sukeliama tempimo.
- 6) Priartėjus prie kliūčių, kurios galėtų riboti matomumą, sutelkti ypatingą dėmesį.
- 7) Visada pjauti skersai šlaito, niekada nedirbti pakilimo/nusileidimo kryptimi, atkreipiant ypatingą dėmesį į krypties pakeitimą bei kliūtis ties ratais (akmenis, šakas, šaknis ir tt.), kurios galėtų sąlygoti šoninį paslydimą arba įrenginio kontrolės praradimą.
- 8) Nepriklausomai nuo eigos krypties, įrenginio negalima naudoti šlaituose, kurių nuolydis yra didesnis nei 20°.
- 9) Atkreipti ypatingą dėmesį traukiant žoliapjovę link savęs. Prieš apsisukant ir apsisukimo metu žiūrėti sau už nugaros, tokiu būdu įsitikinant, jog nėra kliūčių.
- 10) Sustabdyti pjovimo įtaisą, jeigu žoliapjovę reikia pakreipti, kai ji yra gabenama pravažiuojant nežolėtus plotus arba kai ji pervežama iš darbo vietos arba į ją.
- 11) Kai žoliapjovę yra naudojama netoli kelio, atkreipti dėmesį į eismą.
- 12) Niekada nenaudoti įrenginio, jei apsaugos įtaisai yra pažeisti, taip pat be žolės surinkimo maišo, šoninio išmetimo apsauginio įtaiso arba užpakalinio išmetimo apsauginio įtaiso.
- 13) Atkreipti ypatingą dėmesį dirbant netoli daubų, griovių arba pylimų.
- 14) Variklį paleisti atsargiai, vadovaujantis instrukcijomis ir laikant pėdas atokiau nuo pjovimo įtaiso.
- 15) Paleidimo metu abi rankos turi būti ant rankenos.
- 16) Paleidžiant žoliapjovę, jos nepakreipti. Užvedimą atlikti ant lygaus paviršiaus, kur nėra kliuvinių ir aukštos žolės.
- 17) Nelaikyti rankų ir pėdų netoli besisukančių detalių arba po jomis. Laikyti visada atokiau nuo išmetimo angos.
- 18) Žoliapjovės nekelti ir negabenti, kai veikia variklis.
- 19) Negadinti ar neišjunginėti saugos sistemų.
- 20) Saaveigiame modelyje prieš paleidžiant variklį, atjungti pavaros sankabą nuo ratų.
- 21) Naudoti tik įrenginio gamintojo patvirtintus priedus.
- 22) Nenaudoti įrenginio, jei priedai/irankiai nėra įdiegti tam numatytose vietose.
- 23) Išjungti pjovimo įtaisą, sustabdyti variklį ir ištraukti raktelį (įsitikinant, kad visos judančios detalės yra visiškai sustojusios):
 - Įrenginio transportavimo metu;
 - Kaskart, kai žoliapjovę yra paliekama be priežiūros;
 - Prieš pašalinant užsiblokavimo priežastis arba atkremšant išmetimo vamzdį;

- Prieš patikrinant įrenginį, jį valant ar su juo dirbant;
- Susidūrus su pašaliniais daiktu. Patikrinti, ar įrenginys nenukentėjo ir prieš jį vėl naudojant atlikti reikiamus remonto darbus.

24) Išjungti pjovimo įtaisą ir sustabdyti variklį:

- Kaskart, kai yra nuimamas arba vėl uždedamas žolės surinkimo maišas;
- Kaskart, kai yra nuimamas arba vėl sumontuojamas šoninio išmetimo deflektorius;
- Prieš nureguliuojant pjovimo aukštį, jei ši operacija negali būti atlikta iš vairuotojo padėties.

25) Darbo metu būtina visada išlaikyti saugų atstumą nuo besisukančio pjovimo įtaiso, atsižvelgiant į rankenos ilgį.

26) DĖMESIO – Gedimų arba nelaimingų atsitikimų darbo metu atveju, nedelsiant išjungti variklį ir patraukti įrenginį taip, kad nebūtų padaryta dar didesnė žala; nelaimingų atsitikimų, susijusių su asmenis ar trečiosios šalies sužalojimai atveju, nedelsiant atlikti tinkamiausius pirmosios pagalbos veiksmus ir kreiptis į sveikatos priežiūros įstaigą tolesniam gydymui. Kruopščiai pašalinti galimas nuolaužas, kurios galėtų padaryti žalos arba sužaloti asmenis arba be priežiūros paliktus gyvūnus.

27) DĖMESIO – Šioje instrukcijoje nurodytas triukšmo ir vibracijų lygis yra šio įrenginio maksimalios naudojimo vertės. Išbalansuoto pjovimo elemento naudojimas, pernelyg didelis eigos greitis, techninės priežiūros stoka daro didelę įtaką triukšmo emisijai ir vibracijoms. Dėl šios priežasties būtina imtis prevencinių priemonių, kurios padėtų pašalinti galimus nuostolius, atsirandančius dėl per didelio triukšmo ir dėl vibracijų; reikia pasirūpinti įrenginio technine priežiūra, dėvėti apsaugines ausines, darbo metu daryti pertraukas.

D) TECHNINĖ PRIEŽIŪRA IR SANDĖLIAVIMAS

1) DĖMESIO! – Prieš pradėdam bet kokius valymo ar techninės priežiūros darbus, ištraukti raktelį ir perskaityti atitinkamą instrukciją. Dėvėti tinkamą darbinę aprangą ir naudoti apsaugines pirštines kiekvieną kartą, kai kyla pavojus rankoms.

2) DĖMESIO! – Niekada nenaudoti įrenginio, jei jo dalys yra susidėvėjusios arba pažeistos. Sulūžusios ar susidėvėjusios detalės turi būti pakeistos ir niekada netaisomos. Naudoti tik originalias detales: neoriginalių atsarginių ir/arba netaisyklingai sumontuotų dalių naudojimas, kelia pavojų įrenginio saugumui, gali sąlygoti nelaimingus atsitikimus arba asmenų sužeidimus, bei atleidžia Gamintoją nuo bet kokių įsipareigojimų ir atsakomybės.

3) Visas šiame vadove neaprašytas techninės priežiūros ir reguliavimo operacijas turi atlikti įrenginio Pardavėjas arba specializuotas techninės priežiūros centras, turintis atitinkamų žinių ir reikiamos įrangos taisyklingas darbų atlikimui, išlaikant pradinį įrenginio saugumo lygį. Netinkamose struktūrose arba nekvalfikuotų asmenų atlikti darbai sąlygoja bet kokios formos Garantijos nutraukimą ir atleidžia Gamintoją nuo bet kokių įsipareigojimų ir atsakomybės.

4) Po kiekvieno naudojimo ištraukti raktelį ir patikrinti, ar įrenginiui nebuvo padaryta žala.

5) Siekiant užtikrinti įrenginio darbo saugumą, pasirūpinti, kad veržlės ir varžtai būtų gerai prisukti. Nuolatinė įrenginio techninė priežiūra yra būtina jo saugumui ir nepriekaištingam darbui.

6) Pastoviai tikrinti pjovimo įtaiso varžtų tinkamą priveržimą.

7) Dirbant su pjovimo įtaisu, jį išmontuojant ar vėl sumontuojant, dėvėti darbinės pirštines.

8) Pjovimo įtaiso galandimo metu atsižvelgti į jo subalan-

savimą. Visos operacijos, susijusios su pjovimo įtaisu (išmontavimas, galandimas, subalansavimas, sumontavimas ir/arba pakeitimas yra labai atsakingi darbai, reikalaujantys specifinių žinių ir tam tikros įrangos panaudojimo; saugumo sumetimais šias operacijas reikia visada atlikti specializuotame techninio aptarnavimo centre.

9) Įrenginio reguliavimo operacijų metu, atkreipti dėmesį, kad pirštai nepatektų tarp judančio pjovimo įtaiso ir stacionarių įrenginio dalių.

10) Neliesi pjovimo įtaiso, jei nėra ištrauktas raktelis ir pjovimo įtaisas nėra visiškai sustojęs. Pjovimo įtaiso priežiūros darbų metu atkreipti dėmesį į tai, kad pjovimo įtaisas gali judėti, net jei raktelis yra ištrauktas.

11) Dažnai apžiūrėti šoninio išmetimo apsaugos įtaisą, arba galinio išmetimo apsaugos įtaisą, žolės surinkimo maišą, patikrinant jų susidėvėjimą arba gedimus. Pakeisti, jeigu jie yra pažeisti.

12) Jei yra pažeisti lipdukai su instrukcijomis ar įspėjamaisiais pranešimais, juos pakeisti naujais.

13) Įrenginį pastatyti į vaikams nepasiekiamą vietą.

14) Prieš statant įrenginį į bet kokią patalpą, palaukti, kol ataus variklis.

15) Siekiant sumažinti gaisro riziką, nuo įrenginio, ir ypač nuo jo variklio, pašalinti žolės, lapų arba tepalo likučius. Visuomet ištuštinti žolės surinkimo maišą ir nepalikti talpyklų su nupjauta žole patalpos viduje.

E) PAPILDOMI ĮSPĖJIMAI

1) Nenaudoti įrenginio potencialiai sprogioje aplinkoje, kurioje yra degių skysčių, dujų ar dulkių. Elektriniai įrankiai sukelia žiežirbas, kurios gali uždegti dulkes ar garus.

2) Neperkrauti įrenginio. Naudoti įrenginį, pritaikytą darbui. Tinkamas įrenginys darba atliks geriau ir saugiau, dirbdamas tokiu greičiu, kokiam jis buvo suprojektuotas.

3) Akumuliatoriaus įkrovimui naudoti tik gamintojo rekomenduojamą įkroviklį. Netinkamas įkroviklis gali sąlygoti elektros smūgį, perkaitimą arba korozinio akumuliatoriaus skysčio išsiliejimą.

4) Naudoti tik akumuliatorių, numatytą jūsų įrenginiui. Kitokių akumuliatorių naudojimas gali sąlygoti sužalojimus ir gaisro riziką.

5) Prastos būklės akumuliatorius gali sąlygoti skysčio išsiliejimą. Vengti kontakto su akumuliatoriaus skysčiu. Atsitiktinio kontakto atveju, nuplauti vandeniu. Skysčiui patekus į akis, kreiptis į gydytojus. Iš akumuliatoriaus išsiliejęs skystis gali sukelti odos sudirginimą ir nudegimus.

6) Prieš įvedant akumuliatorių, užsitikrinti, kad įrenginys būtų išjungtas. Akumuliatoriaus montavimas į įjungtą elektros įrenginį gali būti nelaimingų atsitikimų priežastimi.

7) Nenaudojama akumuliatorių laikyti atokiau nuo biuro sąvaržėlių, monetų, raktų, vinių, varžtų ar kitokių mažų metalinių daiktų, kurie galėtų sąlygoti trumpąjį kontaktinį sujungimą. Trumpasis akumuliatoriaus kontaktinis sujungimas gali sąlygoti degimą arba gaisrą.

8) Akumuliatorius niekada neturi būti atidarytas

9) Niekada nemesti į ugnį naudotų akumuliatorių - SPROGIMO PAVOJUS!

10) Baterijos įkroviklį prijungti tik prie elektros lizdo su įtampa, kuri yra nurodyta identifikacinėje plokštelėje.

11) Naudoti tik originalių akumuliatorių.

12) Ilgo naudojimo metu akumuliatorius gali perkaisti. Prieš jį kraunant, leisti jam atvėsti.

13) Akumuliatorių ir įkroviklį laikyti vaikams neprieinamoje vietoje.

14) Nenaudoti įkroviklio vietose, kur yra garų arba degių medžiagų.

15) Akumulatorius įkrauti tik prie 10°C - 40°C temperatūros.

16) Niekada nelaikyti akumuliatorių patalpose, kur temperatūra yra aukštesnė nei 40°C.

17) Niekada nesukelti trumpojo sujungimo tarp akumuliatorių kontaktų ir neprijunginėti prie jų metalinių daiktų.

18) Akumuliatorių transportavimo metu, atkreipti dėmesį į tai, kad kontaktai nebūtų tarpusavyje sujungti ir transportavimui nenaudoti metalinių talpyklų.

19) Trumpasis akumuliatoriaus sujungimas gali būti sprogiu priežastimi. Bet kokių atveju trumpasis sujungimas gadinga akumuliatorių.

20) Reguliariai patikrinti ar baterijos įkroviklio laidas nėra sugadintas. Jeigu laidas yra sugadintas, reikia pakeisti baterijos įkroviklį.

21) Pilnai įkrauti akumulatorius prieš padedant juos žiemos nenaudojimui.

22) Bateriją laikykite toli nuo lietaus ir drėgmės. Vandens infiltracija į bateriją padidina elektros sukretimo riziką.

23) Akumuliatoriaus įkroviklį išlaikyti švarų. Purvo sankaupos gali sąlygoti elektros smūgių.

24) Nenaudoti akumuliatoriaus įkroviklio aplinkoje, kurioje yra degių medžiagų arba lengvai užsidegančių paviršių, tokių kaip popierius, audiniai ir t.t. Įkrovimo metu akumuliatoriaus įkroviklis įkaista ir gali sukelti gaisrą.

25) Sugedęs akumuliatoriaus įkroviklis arba netaisyklinas akumuliatoriaus naudojimas gali sąlygoti garų išsiskyrimą, o tai gali dirginti kvėpavimo takus. Gerai išvėdinti patalpą ir, kilus abejonėms, kreiptis į gydytoją.

26) Periodiškai valyti akumuliatoriaus ventiliacijos angelas minkštu, sausu ir švairiu šepetėliu.

F) PERVEŽIMAS IR PERKĖLIMAS

1) Kiekvieną kartą, kai reikia perkelti, pakelti, pervežti arba pakreipti įrenginį, reikia:

- Mūvėti stiprias darbines pirštines;
- Suimti įrenginį už taškų, kurie užtikrina saugų suėmimą, atsizvelgiant į įrenginio svorį bei jo pasiskirstymą.
- Pasitelkti tinkamą žmonių skaičių, atsizvelgiant į įrenginio svorį ir transporto priemonės techninius duomenis arba atsizvelgiant į vietą, į kurią įrenginys turi būti pastatomas arba iš kurios jis turi būti paimamas
- Įsitikinti, ar įrenginio judėjimas nesukelia nuostolių ar sužalojimų.

2) Pervežimo metu užtikrinti tinkamą įrenginio apsaugą lynų arba grandinių pagalba.

G) APLINKOS APSAUGA

1) Naudojant įrenginį, aplinkos apsauga turi būti svarbus ir prioritetas aspektas, pilietinės visuomenės ir aplinkos, kurioje gyvename naudai. Stengtis netrukdyti kaimynams.

2) Kruopščiai laikytis vietinių teisės aktų, susijusių su pakavimo medžiagų, sugadintų detalių arba kitų elementų, sąlygojančių stiprų neigiamą poveikį aplinkai šalinimu; šios atliekos neturi būti metamos į šiukšlių dėžę, bet turi būti atskirtos ir perduotos į specializuotus surinkimo punktus, kuriuose bus pasirūpinta jų perdirbimu.

3) Kruopščiai laikytis vietinių teisės aktų šalinant pjovimo metu susidarancias atliekas.

4) Įrenginio nebenaudojimo atveju jo nepalikti aplinkoje, bet, vadovaujantis vietiniais teisės aktais, kreiptis į specializuotą atliekų surinkimo punktą.

SUSIPAŽINTI SU ĮRENGINIU

ĮRENGINIO APRAŠYMAS IR PANAUDOJIMO SRITIS

Šis įrenginys yra sodo technika, tai yra pėsčio operatoriaus valdoma žoliapjovė.

Įrenginys yra sudarytas iš variklio, varančio gaubte įmontuotą pjovimo įtaisą, bei yra aprūpintas ratais ir rankena.

Operatorius gali vairuoti įrenginį bei naudotis pagrindiniais valdymo įtaisais visada laikydamasis už rankenos, tokiu būdu išliksdamas saugiu atstumu nuo besisukančio pjovimo įtaiso. Operatoriui atsitraukus nuo įrenginio, variklis ir besisukantis įtaisas per kelias sekundes sustoja.

Naudojimo paskirtis

Šis įrenginys yra suprojektuotas ir pagamintas žolės pjovimui (ir surinkimui) soduose ir žolėtose plotuose, kurių dydis atitinka pjovimo pajėgumą, darbą atlieka pėsčias operatorius.

Sumontavus priedus ar specialius įtaisus galima išvengti nupjautos žolės surinkimo arba suteikti "mulčiavimo" efektą išbarstant nupjautą žolę ant dirvos.

Naudojimo tipas

Šis įrenginys yra skirtas privatiems naudotojams, tai yra neprofesionaliems operatoriams. Šis įrenginys yra skirtas sodininkams mėgėjams.

Netinkamas naudojimas

Bet koks kitas naudojimas, kitoks nei nurodyta aukščiau, gali būti pavojingas ir sąlygoti žalą asmenims ir/arba daiktams.

Netinkamu naudojimu laikoma (kaip pavyzdžiui, tačiau ne tik):

- pervežti ant įrenginio asmenis, vaikus arba gyvūnus;
- važinėti įrenginiu;
- naudoti įrenginį vilkimui arba krovinių stumdymui;
- naudoti įrenginį lapų arba nuolaužų surinkimui;
- naudoti įrenginį gyvatvorių tvarkymui arba kitokių nei žolė augalų pjovimui;
- naudoti įrenginį daugiau nei vienas asmeniui;
- paleisti pjovimo įtaisą nežolėtose vietose.

IDENTIFIKAVIMO ETIKETĖ IR ĮRENGINIO SUDEDAMOSIOS DALYS (žiūrėti II psl. paveikslėlius)

1. Garso galios lygis
2. CE atitikties ženklas
3. Pagaminimo metai
4. Žoliapjovės tipas
5. Serijos numeris
6. Gamintojo adresas ir pavadinimas
7. Gaminio kodas
8. Variklio režimas
9. Svoris, kg
10. Maitinimo įtampa
- 10a. Elektros įrenginių apsaugos laipsnis

11. Važiuklė
12. Variklis
13. Pjovimo įtaisas

14. Galinio išmetimo apsaugos įtaisas
15. Žolės surinkimo maišas
16. Rankena
17. Jungiklis
18. **Priėjimo prie akumuliatoriaus durelės**
19. **Apsaugos raktas (atjungimo įtaisas)**

TIKIAMOS SUDĖTINĖS DALYS IR ETIKEČIŲ IDENTIFIKAVIMAS

21. Akumuliatorius
 - 21.1 Gamintojas
 - 21.2 Įtampa ir talpa
 22. Baterijos įkroviklis
 - 22.1 Gamintojas
 - 22.2 Maitinimo įtampa ir dažnis / Absorbicija
 - 22.3 Įkrovimo įtampa ir srovė

Įsigijus įrenginį, iš karto perrašyti identifikacijos numerius (3 – 4 - 5) į tam skirtus laukus paskutiniame šio vadovo puslapyje.

Atitikties deklaracijos pavyzdys yra šio vadovo priešpaskutiniajame puslapyje.



Elektrinių prietaisų nešalinti kartu su buitinėmis atliekomis. Pagal Europos Direktyvos 2012/19/EU dėl elektros ir elektroninės įrangos atliekų ir jos įgyvendinimo suderinus su nacionaliniais teisės aktais nuostatas, nebeeksplloatuojami elektriniai prietaisai turi būti rūšiuojami atskirai, kad galėtų būti panaudojami pakartotinai aplinkai nekenksmingu būdu. Jeigu elektros prietaisai yra pašalinami į sąvartyną arba patenka į dirvožemį, nuodingos medžiagos gali pasiekti grunto vandens klodus ir patekti į maisto grandinę, pakenkdamos jūsų sveikatai ir gerovei. Dėl išsamesnės informacijos apie šio įrenginio pašalinimą, kreiptis į įstaigą, atsakingą už buitinių atliekų perdirbimą arba į gamintojo Pardavėją.

ANT VALDYMO ĮTAISŲ ESANČIŲ SIMBOLIŲ APRAŠYMAS (kur numatyti)

30. **DĖMESIO** – Variklio paleidimas tuo pat metu sąlygoja pjovimo įtaiso įsijungimą.
31. Sustabdymas
32. Eiga
33. Elektros grandinė aktyvuota (įrenginys įjungtas)

SAUGOS NURODYMAI - Jūs žoliapjovė turi būti naudojama atsargiai. Šiam tikslui ant įrenginio yra išdėstytos piktogramos, skirtos pagrindinių atsargumo priemonių priminimui. Jų reikšmės paaiškintos žemiau. Be to, patariama atidžiai perskaityti saugos nurodymus, pateiktus šios knygelės atitinkamame skyriuje. Pakeisti sugadintas arba neįskaitomas etiketes.

61. Dėmesio: Prieš naudojant įrenginį, perskaityti instrukcijų knygelę.
62. Išmetimo rizika. Naudojimo metu pašaliniai asmenys privalo laikytis atokiau nuo darbo lauko.
63. Tik elektrinėms žoliapjovėms su maitinimu iš elektros tinklo.
64. Tik elektrinėms žoliapjovėms su maitinimu iš elektros tinklo.
65. Atkreipti dėmesį į aštrų pjovimo įtaisą: Nekišti rankų ar pėdų į pjovimo įtaiso ektmės vidų. Pjovimo įtaisas to-

- liau sukasi net ir po variklio išjungimo. Prieš atliekant techninės priežiūros darbus, nuimti atjungimo įtaisą.
66. Nelaikyti įrenginio lietuje arba drėgnoje aplinkoje.
67. Atkreipti dėmesį į aštrų pjovimo įtaisą: Pjovimo įtaisas toliau sukasi net ir po variklio išjungimo.

71. Akumuliatoriaus įkroviklis yra aprūpintas apsauginiu transformatoriumi.
72. Naudoti tik sausoje aplinkoje.
73. Prieš naudojimą perskaityti instrukcijų knygelę.
74. Nepalikiti akumuliatoriaus saulėje, jeigu temperatūra yra aukštesnė nei 45°C.
75. Akumuliatoriaus nemerkti į vandenį ir nelaikyti drėgmėje.
76. Akumuliatoriaus nemesti į liepsną. **SPROGIMO PAVOJUS!**

NAUDOJIMO TAISYKLĖS

PASTABA - **Tekste sutinkamas nuorodas ir atitinkamas paveikslėlius (pateikti pusl. ix ir kt.) žymi kiekvieno paragrafo antraštės numeris.**

1. UŽBAIGTI MONTAVIMĄ

PASTABA Įrenginys gali būti tiekiamas su kai kuriomis jau sumontuotomis sudėtinėmis dalimis.

⚠ DĖMESIO! *Išpakavimas ir baigiamieji montavimo darbai turi būti atliekami ant lygaus ir tvirto paviršiaus, kur būtų pakankamai vietos įrenginio ir jo įpakavimo ju dėjimui, visada naudojant tinkamus įrankius. Įpakavimo medžiagų pašalinimas turi būti atliekamas pagal galiojančius vietinius teisės aktus.*

1.1a Rankenos montavimas („I“ tipo - Modelis 340)
Įstatyti į atitinkamas angas dešiniąją (11) ir kairiąją (12) rankenos dalį ir pritvirtinti jas tiekiamais varžtais (13) bei poveržlėmis (13a).

Sumontuoti viršutinę rankenos dalį (14) ir ją užblokuoti prie dviejų apatinių dalių (11) ir (12) viršutinių rankenėlių (15) pagalba (prieš tai nuimty nuo atitinkamų angų), jos turi būti įstatytos į vieną iš dviejų angų (3) arba (4), atitinkamai pagal norimą galutinį aukštį.

Norint sureguliuoti išlaikymo jėgą, reikia atblokuoti kiekvieną rankenėlę (15) ir ją prisukti arba atsukti apie savo ašį tiek, kiek reikia, tokiu būdu bus užtikrintas stabilus viršutinės dalies (14) pritvirtinimas prie abiejų apatinių rankenos dalių (11) ir (12), bei nereikės papildomos jėgos jas užblokuojant ir atblokuojant. Prikabinti laidą (16) prie laido laikiklių (17) ir (18), kaip nurodyta.

1.1b Rankenos montavimas („II“ tipo - Modelis 340)

Įstatyti į atitinkamas angas dešiniąją (11) ir kairiąją (12) rankenos dalį ir pritvirtinti jas tiekiamais varžtais (13) bei poveržlėmis (13a).

Sumontuoti viršutinę rankenos dalį (14) ir ją užblokuoti prie dviejų apatinių dalių (11) ir (12) viršutinių rankenėlių (15) pagalba (prieš tai nuimty nuo atitinkamų angų), jos turi būti įstatytos į vieną iš dviejų angų (3) arba (4), atitinkamai pagal norimą galutinį aukštį.

Prikabinti laidą (16) prie laido laikiklių (17) ir (18), kaip nurodyta.

1.1c Rankenos montavimas („III“ tipo - Modelis 380)

Nustatyti j darbinę padėtį dvi apatinės jau sumontuotas rankenos dalis (11) ir (12), suderinant dantuką, pažymėtą «>», IŠSKIRTINAI tik su viena iš dviejų angų, pažymėtų «1» arba «2», atitinkamai pagal norimą aukštį, tada užblokuoti abi apatinės rankenėles (13).

Padėtis abiems šonams turi būti vienoda.

Sumontuoti viršutinę rankenos dalį (14) ir ją užblokuoti prie dviejų apatinių dalių (11) ir (12) viršutinių rankenėlių (15) pagalba (prieš tai nuimtų nuo atitinkamų angų), jos turi būti įsytatytos į vieną iš dviejų angų (3) arba (4) atitinkamai pagal norimą galutinį aukštį.

Norint sureguliuoti išlaikymo jėgą, reikia atblokuoti kiekvieną rankenėlę (15) ir ją prisukti arba atsukti apie savo ašį tiek, kiek reikia, tokiu būdu bus užtikrintas stabilus viršutinės dalies (14) pritvirtinimas prie abiejų apatinių rankenos dalių (11) ir (12), bei nereikės papildomos jėgos jas užblokuojant ir atblokuojant.

Prikabinti laidą (16) prie laido laikiklių (17) ir (18), kaip nurodyta.

1.1d Rankenos montavimas („IV“ tipo - Modelis 380)

Nustatyti j darbinę padėtį dvi apatinės jau sumontuotas rankenos dalis (11) ir (12), suderinant dantuką, pažymėtą «>», IŠSKIRTINAI tik su viena iš dviejų angų, pažymėtų «1» arba «2», atitinkamai pagal norimą aukštį, tada užblokuoti abi apatinės rankenėles (13).

Padėtis abiems šonams turi būti vienoda.

Sumontuoti viršutinę rankenos dalį (14) ir ją užblokuoti prie dviejų apatinių dalių (11) ir (12) viršutinių rankenėlių (15) pagalba (prieš tai nuimtų nuo atitinkamų angų), jos turi būti įsytatytos į vieną iš dviejų angų (3) arba (4), atitinkamai pagal norimą galutinį aukštį.

Prikabinti laidą (16) prie laido laikiklių (17) ir (18), kaip nurodyta.

1.2 Surinkimo maišo montavimas

Sujungti tarpusavyje abi šonines surinkimo maišo dalis (1) ir (2), tada sumontuoti viršutinę dalį (3), taisyklingai įstatant visas perimetrines apkabas.

Ant viršutinės surinkimo maišo dalies sumontuoti rankeną (4), ją įvedant į atitinkamas ertmes iki spragtelėjimo.

1.3 Akumulatoriaus išėmimas ir įkrovimas

Įrenginys yra tiekiamas su dalinai įkrautu akumulatoriumi, įstatytu j savo vietą.

Prieš naudojant įrenginį, išimti akumulatorių ir atlikti pilną jo įkrovimą, kaip nurodyta 4.4 punkte.

2. VALDYMO ĮTAISŲ APRAŠYMAS

PASTABA Ant valdymo įtaisų pateiktų simbolių reikšmės yra paaiškintos ankstesniuose puslapiuose.

2.1 Apsauginis raktas (Atjungimo įtaisas)

Įrenginio elektros grandinės įjungimas ir atjungimas vyksta apsauginio rakto (Atjungimo įtaiso), esančio akumulatoriaus ertmėje, pagalba.

Norint užvesti variklį, atidaryti dureles (1) ir iki galo įvesti raktą (2).

Norint ištraukti raktą, paspausti laikiklio liežuvelį. Ištraukiant raktą, visiškai atsijungia elektros grandinė, tuo pačiu užkertamas kelias nekontroliuojamam įrenginio naudojimui.

2.2 Dvigubos funkcijos jungiklis

Variklis yra valdomas dvigubos funkcijos jungikliu, tokiu būdu galima išvengti atsitiktinio įrenginio paleidimo.

Paleidimui paspausti mygtuką (2), patraukti vieną iš dviejų svirtčių (1) ir palaukti 2-3 sekundes pakol variklis užsives.

⚠ DĖMESIO! *Variklio paleidimas tuo pat metu sąlygoja ir pjovimo įtaiso įsijungimą.*

Variklis sustoja automatiškai, atleidus abi svirtis (1).

2.3 Pjovimo aukščio reguliavimas

Pjovimo aukščio reguliavimas atliekamas atitinkamos svirties (1) pagalba.

ŠĮ DARBĄ ATLIKI TIK SUSTOJUS PJOVIMO ĮTAISUI.

3. ŽOLĖS PJOVIMAS

• Akumulatoriaus autonominis darbo režimas

Akumulatoriaus autonominiam darbo režimui (tuo pačiu ir vienu įkrovimu apdirbamam pievos plotui) įtakos turi:

- aplinkos veiksniai, kuriems reikalingas didesnis energijos poreikis:
 - tankios, aukštos, drėgnos žolės pjovimas;
- operatoriaus elgesys; jis turėtų vengti:
 - dažnų užvedimų ir išjungimų darbo metu;
 - pernelyg žemo pjovimo aukščio lyginant su žolės būkle;
 - pernelyg greitos eigos palyginus su pjaunamos žolės kiekiu;

ELECTRONIC RPM ADAPTOR

Šiame įrenginyje yra įdiegta elektroninė sistema "ELECTRONIC RPM ADAPTOR", reguliuojanti variklio apsukų skaičių priklausomai nuo galingumo, kurio reikia žolės pjovimo metu.

Sistema "ELECTRONIC RPM ADAPTOR" optimizuoja akumulatoriaus autonominį veikimą.

Žemos žolės atveju (reikalingas mažesnis galingumas) įrenginys dirba žemesnėmis apsukomis (mažesnis vairuotojų veikiantis triukšmas), tuo tarpu autonominio veikimo laikas pailgėja.

Aukštos žolės atveju (reikalingas didesnis galingumas) įrenginys dirba aukštesnėmis apsukomis (didesnis vairuotojų veikiantis triukšmas), o autonominio veikimo laikas sutrumpėja.

Siekiant optimizuoti akumulatoriaus autonominį darbo režimą, visada patartina:

- pjauti žolę, kai pieva yra sausa;
- pjauti žolę dažnai, tokiu būdu ji niekada nepasieks didelio aukščio;
- nustatyti didesnį pjovimo aukštį, kai žolė labai aukšta ir praeiti antrą kartą žemesniu aukščiu;
- niekada nenaudoti įrenginio mulčiavimo funkcijos, kai žolė yra labai aukšta.

Jei norima naudoti įrenginį ilgiau, nei tai leidžia standartinis akumulatoriaus, galima:

- nusipirkti antrąjį standartinį akumulatorių greitam išsikrovusio akumulatoriaus pakeitimui, tokiu būdu nebus nutrauktas naudojimo tęstinumas;
- nusipirkti kitą akumulatorių, kurio autonominis darbo režimas yra ilgesnis, palyginus su standartiniu akumulatoriumi (žiūrėti 6.2).

PASTABA Šis įrenginys leidžia atlikti žolės pjovimo darbus įvairiais režimais; prieš pradėdant darbą, pataria-

ma paruošti įrenginį pagal norimą atlikti pjovimo būdą. OPERACIJAS ATLIKI TIK IŠJUNGUS VARIKLĮ.

3.1a Paruošimas pjovimui ir žolės surinkimui į surinkimo maišą:

– Pakelti galinio išmetimo apsaugos įtaisą (1) ir taisyklingai prikabinti surinkimo maišą (2) kaip parodyta paveikslėlyje.

3.1b Paruošimas pjovimui ir galiniam žolės išmetimui:

– Nuumti surinkimo maišą ir užtikrinti, kad galinio išmetimo apsaugos įtaisas (1) išliktų pastoviai nuleistas.

3.1c Paruošimas pjovimui ir žolės smulkinimui („mulčiavimo“ funkcija - jei numatyta):

– Pakelti galinio išmetimo apsaugos įtaisą (1), įkišti deflektoriaus kamštį (5) į išmetimo angą bei pastumti jį iki pat galo taip, kad apatinis profilis taisyklingai prisikabintų prie išmetimo angos krašto.

Norint nuimti deflektoriaus kamštį (5), pakelti galinio išmetimo apsaugos įtaisą (1) bei jį ištraukti laikant pakėlus taip, kad būtų galima atkabinti apatinį profilį nuo išmetimo angos krašto.

3.2 Paleidimas

Įsitikinti, kad akumuliatorius būtų įkrautas ir taisyklingai įstatytas į savo vietą, kaip nurodyta 4.4 punkte.

Atidaryti dureles (1), tada iki galo įvesti apsauginį raktą (2). VARIKLIUI užvesti, paspausti apsauginį mygtuką (4) ir patraukti vieną iš dviejų jungiklio svirčių (3).

3.3 Žolės pjovimas

Pjovimo metu dirbti taip, kad elektros laidas išliktų visada užnugarėje, toje dalyje, kur žolė yra jau nupjauta. Pievos vaizdas bus geresnis, jei pjovimai bus atliekami visada vienodame aukštyje ir pakaitomis į abi puses.

Kai surinkimo maišas persipildo, žolės surinkimas tampa neveiksmingas ir žoliapjovės skleidžiamas garsas pakinta.

Norint nuimti ir ištuštinti surinkimo maišą,

– atleisti jungiklio svirtį ir palaukti kol pjovimo įtaisas sustos;

– pakelti galinio išmetimo apsaugos įtaisą, suimti už rankenėles ir nuimti surinkimo maišą išlaikant jį tiesioje padėtyje.

• **Mulčiavimo atveju:** visada vengti pjauti per didelį kiekį žolės. Niekada nepjauti daugiau nei trečdaliu viso žolės aukščio vienu praėjimu! Pritaikyti eigos greitį prie pievos sąlygų ir nupjaunamos žolės kiekio.

Patarimai pievos priežiūrai

Kiekviena žolės rūšis pasižymi skirtingomis savybėmis ir gali reikirti skirtingų pievos priežiūros būdų: visada atidžiai perskaityti ant sėklų pakuočių pateiktus nurodymus dėl pjovimo aukščio bei atsižvelgti į apdirbamo lauko augimo sąlygas.

Reiktų atkreipti dėmesį, kad didžioji dauguma žolių susideda iš stiebo ir iš vieno ar keleto lapelių. Jeigu lapeliai yra visiškai nupjunami, pieva susigadina ir jos ataugimas tampa sunkesnis.

Apibendrinant, galima remtis šiais nurodymais:

- per žemas pjovimas sąlygoja žolės paklotės suplėšymą ir išretinimą, bei „dėmėtą“ vaizdą;
- vasarą pjovimo lygis turi būti aukštesnis, tokiu būdu bus išvengiama žemės perdiržimo;
- nepjauti žolės, kai ji yra šlapia; tai gali sumažinti besisukančio pjovimo įtaiso veiksmingumą žolei, kuri prie jo prikimba, be to tai gali sąlygoti žolės paklotės suplėšymą;
- tokiu atveju, kai žolė yra labai aukšta, yra naudinga atlikti pirmąjį pjovimą maksimaliu įrenginio leistinu aukščiu, po dviejų arba trijų dienų turi sėti antrasis pjovimas.

3.4 Darbo pabaiga

Darbo pabaigoje atleisti abi svirtis (1).

Prieš atliekant bet kokius darbus su žoliapjove, PALAUKTI PJOVIMO ĮTAISO SUSTOJIMO.

Atidarykite dureles (2) ir ištraukti apsauginį raktą (3), paspaudžiant laikiklio liežuvelį.

SVARBU Variklio sustojimo dėl perkaitimo darbo metu atveju, prieš vėl jį paleidžiant, būtina palaukti apytiksliai 5 minutes.

4. EINAMOJI PRIEŽIŪRA

Žoliapjovę laikyti sausoje vietoje.

SVARBU Nuolatine ir kruopšti techninė priežiūra yra nepakeičiama norint ilgam laikui išlaikyti įrenginio saugumo lygį bei pradinės eksploatacinės savybės.

Kiekviena reguliavimo arba techninės priežiūros operacija turi būti atliekama prie stovinio variklio, kai įrenginys yra atjungtas nuo elektros tinklo.

- 1) Prieš atliekant bet kokius įrenginio valymo, techninės priežiūros ar reguliavimo darbus, mūvėti stiprias darbinines pirštines.
- 2) Po kiekvieno pjovimo, pašalinti žolės likučius ir purvą, susikaupusius važiuoklės viduje, tokiu būdu bus galima išvengti, kad išdžiūvę jie gali trukdyti kitam įrenginio užvedimui.
- 3) Visada įsitikinti, ar oro angelės yra laisvos nuo sankaupų.

⚠ DĖMESIO! Prieš pastatant įrenginį arba prieš atliekant bet kokius valymo ar techninės priežiūros darbus, ištraukti apsauginį raktą.

4.1 Vertikalus sandėliavimas (Modelis 380)

Esant reikalui, įrenginys gali būti pastatomas vertikaliai, t.y. pakabintas ant kablo.

⚠ DĖMESIO! Įsitikinti, ar kablys ir atitinkama pritvirtinimo sistema yra tinkami ir ar jie gali atlaikyti įrenginio svorį; būti atsargiems ir tinkamai prižiūrėti, kad vaikai arba gyvūnai neliptų ant įrenginio, taip sudarydami papildomą svorį kabliui.

Įrenginį pakabinti taip, kad pjovimo įtaisas būtų nukreiptas į sieną arba tinkamai uždengtas, tokiu būdu atsitiktinio ar netyčinio kontakto su asmenimis, vaikais ar gyvūnais atveju bus išvengta pavojaus.

Norint pastatyti įrenginį vertikaliai, atblokuoti rankenėles (1 - „III“ tipo) arba atlaisvinti rankenėles (2 - „IV“ tipo) ir sukti rankeną į priekį taip, kad dantukas, pažymėtas «>» VISIŠKAI sutaptų su ertme, pažymėta «S», tada užblokuoti rankenėles (1 - „III“ tipo) arba rankenėles (2 - „IV“ tipo).

Padėti abiem šonams turi būti vienoda.

4.2 Pjovimo įtaiso techninė priežiūra

Rekomenduojama, kad bet koks darbas su besisukančiu įtaisu būtų atliekamas specializuotame techninio aptarnavimo centre, aprūpintame tinkamais įrankiais.

Šiam įrenginiui yra numatytas pjovimo įtaiso naudojimas, jo kodas yra nurodytas ix puslapyje pateiktoje lentelėje.

Turint omeny gaminio raidą, aukščiau paminėtas pjovimo įtaisas laikui bėgant gali būti pakeičiamas kitu, pasižyminčiu analogiškomis saugaus veikimo ir pakeičiamumo savybėmis.

Laikantis paveikslėlyje nurodytos sekos, vėl sumontuoti pjovimo įtaisą (2), jo kodas turi būti nukreiptas žemės link. Prisukti centrinį varžtą (1) dinamometrinio varžtu, sukalibruotu 30 Nm (modeliui 340) arba 16-20 Nm (modeliui 380).

4.3 Įrenginio valymas

Nenaudoti vandens srovės ir vengti variklio bei elektros komponentų sudrėkinimo.

Važiuklės valymui nenaudoti stiprių valiklių.

4.4 AKUMULIATORIAUS ĮKROVIMAS IR VALDYMAS

PASTABA

1. Akumuliatorius turi būti laikomas aplinkoje, kurios temperatūra yra nuo +7°C iki + 40°C. Jei įrenginys sandėliuojamas aplinkoje, kurioje yra galimybė viršyti šias ribas, patartina išimti akumuliatorių ir jį padėti į tinkamą vietą.
2. Naudojimo metu akumuliatorių nuo visiško išsikrovimo apsaugo apsauginis įtaisas, kuris išjungia įrenginį ir užblokuoja veikimą.
3. Akumuliatorius yra aprūpintas apsauginiu įtaisu, kuris užkerta kelią įkrovimui, jeigu aplinkos temperatūra nėra nuo 0 iki +45 °C.
4. Akumuliatorius gali būti įkraunamas bet kuriuo metu, net ir dalinai, be jokios rizikos jį sugadinti.

4.4a Akumuliatoriaus įkrovimo lygio patikrinimas

Norint patikrinti akumuliatoriaus įkrovimo lygį (4), paspausti mygtuką (4a), kuris aktyvuoja keturis LED (4b), jų reikšmė yra nurodyta žemiau:

LED	Akumuliatoriaus įkrovimas
4 ŽALI	100%
3 ŽALI	70%
2 ŽALI	45%
1 ŽALIAS	10% - Atlikti įkrovimą
Joks	Akumuliatoriaus įkrova yra žemesnė nei 10% ir jis turi būti nedelsiant įkrautas. Jei po 30 įkrovos minučių neužsidega nei vienas LED, reiškia, kad akumuliatorius yra sugedęs ir turi būti pakeistas nauju.

4.4b Akumuliatoriaus išėmimas ir įkrovimas

Po kiekvienos darbo sesijos patartina atlikti akumuliatoriaus įkrovimą.

Akumuliatoriaus įkrovimui:

- atidaryti dureles (1) ir ištraukti apsauginį raktą (2);
- paspausti apatinį liežuvėlį (3) ir išimti akumuliatorių (4);

- įstatyti akumuliatorių (4) į jo vietą akumuliatoriaus įkroviklyje (5) stumiant iki galo;
- prijungti akumuliatoriaus įkroviklį (5) prie elektros lizdo, su įtampa, atitinkančia nurodytą ant plokštelės.

Įkrovimo trukmė yra apytiksliai 1,5 – 3,5 valandos, ji priklauso nuo akumuliatoriaus galingumo ir nuo likutinio įkrovos lygio.

Akumuliatoriaus įkroviklis (5) yra diagnostinis, jis yra aprūpintas LED, kurie teikia informaciją apie akumuliatoriaus ir įkrovos būseną pagal šią lentelę:

LED (5a)	Reikšmė
ŽALIAS (Mirksintis)	Akumuliatorius įkraunamas
ŽALIAS	Akumuliatorius pilnai įkrautas
RAUDONAS	Akumuliatorius perkaitęs: išimti akumuliatorių ir leisti jam atvėsti bent 30 minučių
Išjungtas	Akumuliatoriaus nėra arba jis yra įstatytas netaisyklingai
RAUDONAS (Mirksintis)	Gedimas įkrovime arba galima sugedęs akumuliatorius; tokiu atveju, išimti akumuliatorių ir vėl jį įdėti 2 valandų bėgyje; jei LED rodo įkrovimą, reiškia, kad akumuliatorius yra gero stovio ir įkrovimas gali būti atliktas įprastiniu būdu. Priešingu atveju: <ul style="list-style-type: none">- atjungti ir po keleto minučių vėl prijungti akumuliatorių prie tinklo;- išimti ir po keleto minučių vėl įstatyti akumuliatorių į akumuliatoriaus įkroviklį. Jei po šių mėginimų LED (5b) nerodo įkrovimo sąlygų ir toliau mirksi, reiškia, kad akumuliatorius yra sugedęs ir jis turi būti pakeistas nauju.

4.4c Akumuliatoriaus sumontavimas atgal į įrenginį

Užbaigus įkrovimą:

- paspausti apatinį liežuvėlį (3) ir išimti akumuliatorių (4) (vengiant per ilgai laikyti įkroviklyje, kai įkrovimas yra baigtas);
- atjungti akumuliatoriaus įkroviklį (5) nuo elektros tinklo;
- atidaryti įrenginio dureles (1), įstatyti akumuliatorių (4) į jo vietą įrenginyje pastumiant iki galo taip, kad jis būtų užblokuotas šioje padėtyje bei būtų užtikrintas elektros kontaktas.
- galutinai uždaryti dureles (1).

5. PRIEDAI

⚠ DĖMESIO! Jūsų pačių saugumui griežtai draudžiama montuoti bet kokį kitą priedą, apart pateikiamų šiame sąraše, nes jie yra specialiai suprojektuoti šio įrenginio tipui ir modeliui.

5.1 Alternatyvūs akumuliatoriai

Galimi įvairaus galingumo akumuliatoriai, pritaikyti specialioms operatyviniams poreikiams. Šiam įrenginiui patvirtintų akumuliatorių sąrašas yra pateiktas «ix» pusl. lentelėje.

6. DIAGNOSTIKA

Ką daryti jeigu ...	
Problemos kilmė	Problemos sprendimo veiksmai
1. Spaudžiant jungiklį, variklis neužsiveda	
Trūksta apsauginio rakto arba jis yra įvestas netaisyklingai	Įvesti raktą iki spragtelėjimo (žiūrėti 3.2)
Trūksta akumuliatoriaus arba jis yra įvestas netaisyklingai	Atidaryti dureles ir įsitikinti, ar akumuliatorius yra gerai įstatytas (žiūrėti 4.4)
Akumuliatorius išsikrovęs	Patikrinti įkrovimo lygį ir įkrauti akumuliatorių (žiūrėti 4.4)
Šiluminio saugiklio įsijungimas	Leisti įrenginiui atvėsti
Nepavyksta iš karto užvesti variklio	Laikyti paspaudus jungiklį per 1-3 sekundes (žiūrėti 2.2)
2. Variklis sustoja dirbant	
Akumuliatorius įvestas netaisyklingai	Atidaryti dureles ir įsitikinti, ar akumuliatorius yra gerai įstatytas (žiūrėti 4.4)
Akumuliatorius išsikrovęs	Patikrinti įkrovimo lygį ir įkrauti akumuliatorių (žiūrėti 4.4)
Saugiklio įsijungimas	Palaukti bent 5 minutes, po to vėl paleisti įrenginį
Kliūtys, trukdančios pjovimo įtaiso rotacijai	Išimti apsauginį raktą, apsimauti apsaugines pirštines ir pašalinti žolę arba sankaupas, esančias apatinėje įrenginio dalyje ir/arba išmetimo kanale
3. Variklis veikia, tačiau pjovimo įtaisas nesisuka	
Atsilaisvino pjovimo įtaiso pritvirtinimas	Nedelsiant sustabdyti variklį ir kreiptis į techninio aptarnavimo centrą (žiūrėti 4.2)
4. Darbo metu pastebimas paviršinis triukšmas ir/arba vibracijos	
Atsilaisvinusio pjovimo įtaiso pritvirtinimas arba pažeistas pjovimo įtaisas	Nedelsiant sustabdyti variklį ir kreiptis į techninio aptarnavimo centrą (žiūrėti 4.2)
5. Nepakankama akumuliatoriaus autonomija	
Apsunkintos naudojimo sąlygos su didesne srovės absorbcija	Optimizuoti naudojimą (žiūrėti 4.4)
Operatyvinių poreikių netenkintantis akumuliatorius	Naudoti antrą akumuliatorių arba galinesnį akumuliatorių (žiūrėti 5.2)

6. Akumuliatoriaus įkroviklis neatlieka akumuliatoriaus įkrovimo (degantis arba mirksintis raudonas led)

Akumuliatorius įvestas netaisyklingai į akumuliatoriaus įkroviklį	Patikrinti, ar įstatymas yra taisyklingas (žiūrėti 4.4)
Aplinkos sąlygos netinkamos	Atlikti įkrovimą aplinkoje, kurioje yra tinkama temperatūra (žiūrėti 4.4)
Nešvarūs kontaktai	Nuvalyti kontaktus
7. Akumuliatoriaus įkroviklis neatlieka akumuliatoriaus įkrovimo (nedega joks led)	
Akumuliatoriaus įkrovikliui trūksta įtampos	Patikrinti, ar kištukas yra įvestas ir ar yra įtampa maitinimo lizde
Baterijos įkroviklis sugedęs	Pakeisti originalia atsargine dalimi

Bet koku kitu, šiame sąraše nepamirėtu atveju, kreiptis į jūsų Pardavėją arba į techninio aptarnavimo centrą.



DROŠĪBAS NOTEIKUMI rūpīgi jāievēro

A) APMĀCĪBA

- 1) UZMANĪBU! Uzmanīgi izlasiet šo instrukciju pirms mašīnas lietošanas. Iepazīstieties ar mašīnas vadības ierīcēm un ar to pareizu izmantošanu. Iemācieties ātri apturēt dzinēju. Šo norādījumu un brīdinājumu neievērošana var izraisīt elektriskos triecienus, ugunsgrēkus un/vai smagas traumas. Saglabājiet visus brīdinājumus un norādījumus, lai ar tiem varētu iepazīties arī nākotnē.
- 2) Nekādā gadījumā neļaujiet lietot mašīnu bērniem vai cilvēkiem, kuri nav nepieciešamā līmenī iepazīlušies ar instrukciju. Vietējā likumdošanā var būt noteikts minimālais mašīnas operatora vecums.
- 3) Šo ierīci drīkst izmantot bērni, sākot no 8 gadu vecuma, kā arī personas ar ierobežotām fiziskām, jutenskām vai garīgām spējām un personas, kurām trūkst pieredzes un/vai zināšanu, ja viņus uzrauga cita persona vai, ja viņi ir instruēti par ierīces drošu izmantošanu un par sastātie riskiem. Bērni nedrīkst rotāties ar ierīci. Bērni bez uzraudzības nedrīkst veikt tīrīšanas vai plānotas tehniskās apkopes operācijas.
- 4) Nekādā gadījumā neizmantojiet zāliena plaujmašīnu, ja tuvumā atrodas cilvēki, it īpaši bērni vai dzīvnieki.
- 5) Nekādā gadījumā neizmantojiet mašīnu, ja mašīnas operators ir noguris vai slikti jūtas vai, ja viņš ir lietojis medikamentus, narkotikas, alkoholu vai vielas, kas pasliktina refleksus un uzmanību.
- 6) Atcerieties, ka operators vai lietotājs ir atbildīgs par negadījumiem un nejausiem mantas bojājumiem, kuros ir iesaistīts trešās personas vai to manta. Lietotāja pienākums ir novērtēt darba vietā pastāvošos potenciālos riskus, kā arī veikt visus pasākumus, kas nepieciešami savas un citu personu drošības garantēšanai, it īpaši strādājot uz slīpām, nelīdzenām, slidenām vai nestabilām virsmām.
- 7) Pārdo dot ierīci vai iedodot to lietošanā citām personām, pārliecinieties, ka lietotājs iepazīstas ar šajā rokasgrāmatā izklāstītajiem norādījumiem.

B) SAGATAVOŠANĀS DARBI

- 1) Ierīces izmantošanas laikā vienmēr valkājiet izturīgas apavus ar neslīdošu zoli un garas bikses. Strādājot ar mašīnu, nedrīkst iet ar basām kājām vai valkāt vaļējas sandales. Noņemiet ķēdes, aproces un vaļīgu apģērbu ar brīvām daļām vai auklām, kā arī kaklasaiti. Savāciet garus matus. Vienmēr izmantojiet aizsargaustīņas.
- 2) Rūpīgi pārbaudiet visu darba lauku un novāciet visus priekšmetus, kuru mašīna var uzņemt, vai kuri var sabojāt plaušanas mezglu vai dzinēju (akmeņi, zari, metāla vadi, kauli u.c.).
- 3) Pirms lietošanas veiciet vispārējo mašīnas pārbaudi, īpašu uzmanību pievēršiet šādiem punktiem:
 - pārbaudiet griezējierīces stāvokli un to, vai skrūves un plaušanas mezgls nav nodilis vai bojāts. Lai saglabātu līdzsvaru, nomainiet visu bojātu vai nodilušu griezējierīces un skrūvju bloku. Remontdarbi, ja tie ir nepieciešami, ir jāveic specializētājā centrā.
 - Drošības virvai ir jākusas brīvi un bez pārmērīga spēka pielietošanas, pēc atlaišanas tai automātiski un ātri jāatgriežas neitrālajā stāvoklī, nodrošinot griezējierīces

apturēšanu.

- 4) Pirms darba uzsākšanas vienmēr uzstādiat izejas aizsargus (savākšanas maisu, sāniskās izmešanas aizsargu vai aizmugurējās izmešanas aizsargu).

C) IZMANTOŠANAS LAIKĀ

- 1) Strādājiet tikai dienas gaismā vai ar labu mākslīgo apgaismojumu un labas redzamības apstākļos. Sekojiet tam, lai cilvēki, bērni un dzīvnieki atrastos drošā attālumā no darba zonas.
- 2) Pēc iespējas izvairieties no mitras zāles plaušanas. Nestrādājiet zem lietus vai, ja pastāv negaisa risks. Neizmantojiet mašīnu negaisā, it īpaši, ja pastāv zibens bīstamība.
- 3) Nepakļaujiet ierīci lietus vai mitruma iedarbībai. Ja ierīcē iekļūst ūdens, palielinās elektriskā trieciena risks.
- 4) Strādājot uz nogāzēm, jums visu laiku jāatrodas uz stabila atbalsta virsmas.
- 5) Nekad neskrīniet, bet ejiet, neļaujot plaujmašīnai ikt sevi.
- 6) Īpašu uzmanību pievēršiet, kad tuvojaties šķēršļiem, kas var ierobežot redzamību.
- 7) Plaujiet šķēršļiem nogāzei un nekad neplaujiet augšup/lejup, pievēršot lielu uzmanību braukšanas virziena maiņas laikā, lai augšējie riteņi nesadurtos ar šķēršļiem (akmeņi, zari, saknes utt.), kas var izraisīt sānslīdi, apgāšanos vai kontroles zaudēšanu pār mašīnu.
- 8) Mašīnu nedrīkst lietot uz nogāzēm, kuru slīpums pārsniedz 20°, neatkarīgi no braukšanas virziena.
- 9) Esiet ārkārtīgi uzmanīgs, velkot plaujmašīnu uz savu pusi. Skatieties atpakaļ pirms sākt pārvietoties atpakaļ un pārvietošanās laikā, lai pārliecinātos, ka aiz jums nav šķēršļu.
- 10) Apturiet griezējierīci, ja plaujmašīnu transportēsit noliktā veidā, vedisiet pāri virsmai bez zāles, kā arī, kad plaujmašīnu transportē uz plaujamo zālienu vai no tā.
- 11) Ja mašīnu izmanto ceļā tuvumā, uzmaniet ceļu satiksmi.
- 12) Nekādā gadījumā neizmantojiet mašīnu, ja aizsargi ir bojāti vai, ja nav uzstādīts savākšanas maisis, sāniskās izmešanas aizsargi vai aizmugurējās izmešanas aizsargi.
- 13) Pievēršiet īpašu uzmanību, atrodoties krauju, bedru vai dambju tuvumā.
- 14) Dzinēju iedarbiniet piesardzīgi, atbilstoši norādījumiem, turot kājas drošā attālumā no griezējierīces.
- 15) Iedarbināšanas laikā abām rokām jābūt uz roktura.
- 16) Nenolieciet plaujmašīnu iedarbināšanas laikā. Iedarbiniet plaujmašīnu uz līdzenas virsmas, kurā nav šķēršļu un augstas zāles.
- 17) Rokas un kājas nedrīkst atrasties tuvu vai zem rotējošām daļām. Vienmēr stāviet tālu no izmešanas atveres.
- 18) Nepaceliet un netrānsportējiet plaujmašīnu, kamēr dzinējs darbojas.
- 19) Nemoģificējiet un neizslēdziet drošības sistēmas.
- 20) Modeļos ar piedziņu, pirms dzinēja iedarbināšanas atvienojiet transmisijas saņūgu no riteniem.
- 21) Izmantojiet tikai mašīnas ražotāja apstiprinātos piederumus.
- 22) Neizmantojiet mašīnu, ja piederumi/griezēji nav uzstādīti paredzētajās vietās.
- 23) Izslēdziet griezējierīci, apturiet dzinēju un izņemiet atslēgu (pārliecinoties, ka visas kustīgās daļas pilnīgi apstā-

jās):

- mašīnas transportēšanas laikā;
- katru reizi, kad plaujmašīna tiek atstāta bez uzraudzības;
- pirms aizsprostojuma vai aizsērējuma likvidēšanas izmešanas kanālā;
- pirms mašīnas pārbaudes, tīrīšanas vai labošanas;
- pēc sadursmes ar kādu priekšmetu. Pārbaudiet, vai mašīnai nav radušies bojājumi un veiciet nepieciešamo remontu pirms atsākat to lietot.

24) Izslēdziet griezējierīci un apturiet dzinēju:

- katru reizi, noņemot vai uzstādot savākšanas maisi;
- katru reizi, noņemot vai uzstādot sāniskās izmešanas deflektoru;
- pirms plaušanas augstuma regulēšanas, ja šo operāciju nevar veikt no operatora darba vietas.

25) Darba laikā vienmēr turieties drošā attālumā no rotējošas griezējierīces, kuru nosaka roktura garums.

26) UZMANĪBU – Ja darba laikā rodas bojājumi vai negadījumi, nekavējoties apturiet dzinēju un attāliniet mašīnu, lai neradītu jaunus bojājumus; operatora vai citu personu savainošanās gadījumā nekavējoties sniedziet situācijai atbilstošu pirmo palīdzību un vērsieties pie ārsta. Rūpīgi novāciet grūžus, kas var izraisīt bojājumus vai savainot cilvēkus vai dzīvniekus gadījumā, ja jūs tos nepamanāt.

27) UZMANĪBU – Trokšņa un vibrāciju līmenis, kas ir norādīts šajā instrukcijā, atbilst maksimālajām vērtībām, kas var rasties mašīnas izmantošanas laikā. Nelīdzsvarota griezējielemta izmantošana, pārmērīgs kustības ātrums un tehniskās apkopes neveikšana būtiski ietekmē trokšņa līmeni un vibrācijas. Tāpēc ir jāveic piesardzības pasākumi, lai novērstu iespējamus bojājumus, kas var rasties pārmērīga trokšņa vai vibrāciju radītas pārslodzes dēļ; veiciet mašīnas tehnisko apkopi, izmantojiet prettrokšņa austiņas, darba laikā taisiet pauzes.

D) TEHNISKĀ APKOPE UN UZGLABĀŠANA

1) UZMANĪBU! – Pirms jebkādu tīrīšanas vai tehniskās apkopes darbību veikšanas, izņemiet atslēgu un izlasiet attiecīgos norādījumus. Vienmēr valkājiet atbilstošus apģērbus un darba cimdus visos gadījumos, kad pastāv roku ievainojuma bīstamība.

2) UZMANĪBU! – Nekādā gadījumā nelietojiet mašīnu, ja tās detaļas ir nodilušas vai bojātas. Bojātas vai nodilušas detaļas ir nepieciešams nomainīt, nevis labot. Izmantojiet tikai oriģinālās rezerves daļas: ja izmanto neoriģinālās rezerves daļas un/vai, ja tās ir uzstādītas nepareizi, tas mazinās mašīnas drošību, var izraisīt negadījumus vai traumas, un atbrīvo ražotāju no jebkādam saistībām vai atbildības.

3) Visi šajā rokasgrāmatā neaprašītie tehniskās apkopes un regulēšanas darbi ir jāveic pie vietējā izplatītāja vai specializētājā servisa centrā, kura darbiniekiem ir zināšanas un iekārtas, kas nepieciešamas, lai pareizi veiktu šos darbus, saglabājot mašīnas sākotnējo drošības līmeni. Ja darbus veic nepiemērotajās darbnīcās, vai tos veic nekvalificēts personāls, jebkāda veida garantija tiek anulēta, kā arī ražotājs tiek atbrīvots no jebkādam saistībām vai atbildības.

4) Pēc katras izmantošanas reizes izņemiet atslēgu un pārbaudiet, vai mašīnai nav bojājumu.

5) Sekojiet tam, lai visi uzgriežņi un skrūves būtu pievilkti, lai pārliecinātos, ka mašīna visu laiku ir drošā darbības stāvoklī. Regulāra tehniskā apkope ir ļoti svarīga drošībai un darbības raksturojumu saglabāšanai.

6) Regulāri pārbaudiet, vai griezējierīces skrūves ir pievilktas pareizi.

7) Veicot darbus ar griezējierīci, kā arī noņemot vai uzstā-

dot to, vienmēr izmantojiet darba cimdus.

8) Griezējierīces asināšanas laikā sekojiet tās līdzsvaram. Visas ar griezējierīci veicamās darbības (noņemsana, asināšana, balansēšana, atkārtota uzstādīšana un/vai maiņa) ir svarīgas operācijas, kuru veikšanai ir nepieciešamas speciālas iemaņas un atbilstošs aprīkojums; tāpēc drošības nolūkos tās vienmēr ir jāveic specializētajos tehniskās apkopes centros.

9) Mašīnas regulēšanas laikā pievērsiet īpašu uzmanību tam, lai pirksti neieklūtu starp kustīgo griezējierīci un mašīnas nekustīgām daļām.

10) Nepieskarieties griezējierīcei, kamēr atslēga nav izņemta un griezējierīce nav pilnībā apstājusies. Veicot darbus ar griezējierīci, ņemiet vērā, ka griezējierīce var izkustēties arī tajā gadījumā, ja atslēga ir izņemta.

11) Bieži pārbaudiet sāniskās izmešanas aizsargu vai aizmugurējās izmešanas aizsargu, savākšanas maisi, lai pārbaudītu, vai tie nav nodiluši vai bojāti. Ja tie ir bojāti, nomainiet tos.

12) Nomainiet uzlīmes ar norādījumiem un brīdinājumiem, ja tās ir bojātas.

13) Glabājiet mašīnu bērniem nepieejamā vietā.

14) Ļaujiet dzinējam atdzist, pirms novietojat mašīnu jebkādā telpā.

15) Lai samazinātu ugunsgrēka risku, novāciet no mašīnas, un it īpaši no dzinēja, zāli, lapas un smērvielas paliekas. Iztukšojiet savākšanas maisu un nekad neatstāiet telpā konteinerus ar noplautu zāli.

E) PAPILDU BRĪDINĀJUMI

1) Nelietojiet mašīnu sprādzienbīstamās vidēs, uzliesmojošo šķidrumu, gāzu vai putekļu klātbūtnē. Elektroierīču darbības laikā veidojas dzirksteles, kuras var uzliesmot putekļus vai tvaikus.

2) Nepārslogojiet mašīnu. Izmantojiet darbam piemērotu mašīnu. Ar piemērotu mašīnu darbu var paveikt labāk un drošāk, tādā ātrumā, kuram tā ir paredzēta.

3) Akumulatoru uzlādēšanai izmantojiet tikai ražotāja rekomendējamus akumulatoru lādētājus. Nepiemērota akumulatoru lādētāja izmantošana var izraisīt elektrisko triecienu, pārkaršanu vai akumulatora kodīga elektrolīta izliesanos.

4) Lietojiet tikai jūsu elektroierīcei speciāli paredzētos akumulatorus. Citu akumulatoru izmantošana var izraisīt traumas un ugunsgrēku.

5) Sliktā stāvoklī esošā akumulatora elektrolīts var izlīties. Izvairieties no nonākšanas saskarē ar elektrolītu. Ja jūs nejausi tam pieskaraties, nekavējoties noskalojiet to ar ūdeni. Ja tas nokļūst acīs, tad vērsieties arī pie ārsta. No akumulatora izlijušais šķidrums var kairināt ādu un izraisīt apdegumus.

6) Pirms akumulatora uzstādīšanas pārliecinieties, vai ierīce ir izslēgta. Akumulatora uzstādīšana ieslēgtajā elektriskajā ierīcē var izraisīt ugunsgrēku.

7) Kamēr akumulators netiek izņemts, turiet to tālu no saspraudēm, monētām, atslēgām, naglām, skrūvēm un citiem nelieliem metāla priekšmetiem, kuri var izraisīt spaiļu īssavienojumu. Akumulatora spaiļu īssavienojums var izraisīt uzliesmošanos vai ugunsgrēku.

8) Akumulatoru nekādā gadījumā nedrīkst izjaukt.

9) Nekādā gadījumā nemetiet izlietotus akumulatorus liesmā – PASTĀV SPRĀDZIENA BĪSTAMĪBA!

10) Pievienojiet akumulatoru lādētāju tikai pie tāda elektrības tīkla, kura spriegums sakrīt ar vērtību tehnisko datu plāksnītē.

11) Izmantojiet tikai oriģinālos akumulatorus.

12) Ilgstošas lietošanas gadījumā akumulators var sasilt.

Pirms uzlādēšanas ļaujiet tam atdzist.

13) Neglabājiet akumulatoru un akumulatoru lādētāju bērniem pieejamā vietā.

14) Nelietojiet akumulatoru lādētāju vietās, kurās ir uzliesmojoši izgarojumi vai vielas.

15) Uzlādējiet akumulatorus tikai pie temperatūras no 10°C līdz 40°C.

16) Nekādā gadījumā neglabājiet akumulatorus vietās, kurās temperatūra pārsniedz 40°C.

17) Nekādā gadījumā neveidojiet īssavienojumu starp akumulatora spailēm un nepievienojiet tās pie metāla priekšmetiem.

18) Akumulatoru transportēšanas laikā sekojiet tam, lai starp spailēm nerastos īssavienojums un netransportējiet akumulatorus metāla konteineros.

19) Akumulatora spaiļu īssavienojuma gadījumā tas var uzsprāgt. Un jebkurā gadījumā, īssavienojums bojā akumulatoru.

20) Regulāri pārbaudiet, vai akumulatoru lādētāja vads nav bojāts. Ja vads ir bojāts, nomainiet akumulatoru lādētāju.

21) Pirms akumulatoru nolikšanas uzglabāšanā ziemas sezonā, pilnīgi tos uzlādējiet.

22) Glabājiet akumulatoru lādētāju no lietus un mitruma aizsargātā vietā. Ja akumulatoru lādētājā nokļūst ūdens, palielinās elektriskā triecienu risks.

23) Uzturiet akumulatoru lādētāju tīru. Uzkrājušies netīrumi var izraisīt elektrisko triecienu.

24) Neizmantojiet akumulatoru lādētāju vietās ar uzliesmojošām vielām vai uz viegli uzliesmojošām virsmām, piemēram, uz papīra, auduma utt. Uzlādēšanas laikā akumulatoru lādētājs sasilst un var izraisīt ugunsgrēku.

25) Bojāts akumulatoru lādētājs vai tā nepareiza lietošana var izraisīt tvaiku rašanos, kas var kairināt elpceļus. Vediniet telpu ar svaigu gaisu un vērsieties pie ārsta, ja jums rodas šaubas.

26) Periodiski tīriet akumulatora ventilācijas atveres, izmantojot mīkstu, sausu un tīru lupatiņu.

F) TRANSPORTĒŠANA UN PĀRVIETOŠANA

1) Katru reizi, kad mašīna ir jāpārvieto, jāpāceļ, jātransportē vai jānoliec, rīkojieties šādi:

- izmantojiet izturīgus darba cimdus;
- satveriet mašīnu tādās vietās, lai tvēriens būtu drošs, nemot vērā mašīnas svaru un tā sadali;
- jāpieaicina tāds personu skaits, kas atbilst mašīnas svaram un transportlīdzekļa raksturojumam, vai vietai, kurā mašīna ir jānogādā vai jāsavāc;
- pārliecinieties, ka mašīnas kustības nevar radīt bojājumus vai ievainojumus.

2) Transportēšanas laikā piemērotā veidā piestipriniet mašīnu ar siksnu un ķēžu palīdzību.

G) APKĀRTĒJĀS VIDES AIZSARDZĪBA

1) Mašīnas īpašniekam ir jārupējās par vides aizsardzību, izturoties ar cieņu pret sabiedrību un vidi, kurā dzīvojam. Centieties nekļūt par jūsu kaimiņu traucējumu cēloni.

2) Rūpīgi ievērojiet vietējo likumdošanu, kas attiecas uz iepakojuma materiālu, bojāto daļu vai citu vidi piesārņojošo materiālu pārstrādi; šos atkritumus nedrīkst izmest kopā ar sadzīves atkritumiem, bet tie ir jānogādā uz specializētajiem atkritumu savākšanas centriem, kas nodrošina atkritumu utilizāciju.

3) Rūpīgi ievērojiet vietējo likumdošanu, kas attiecas uz plaušanas atkritumu utilizāciju.

4) Pēc mašīnas izvadīšanas no ekspluatācijas, nemetiet to ārā, bet sazinieties ar atkritumu savākšanas centru saskaņā ar vietējās likumdošanas prasībām.

IEPAZĪŠANĀS AR MAŠĪNU

MAŠĪNAS APRAKSTS UN IZMANTOŠANAS MĒRĶI

Šī mašīna ir uzskatāma par dārza iekārtu, jeb precīzāk tā ir no aizmugures ejot vadāma zāliena plaujmašīna.

Mašīnas galvenā sastāvdaļa ir dzinējs, kas darbina griezējierīci, kas atrodas aiz aizsargvāka, kā arī tā ir aprīkota ar riteņiem un rokturi.

Operators var vadīt mašīnu un darbināt galvenās vadības ierīces, visu laiku atrodoties aiz roktura, tātad vienmēr esot drošā attālumā no rotējošās griezējierīces. Ja operators attālinās no mašīnas, dzinējs un rotējošā griezējierīce tiek apturēta dažu sekunžu laikā.

Paredzētais izmantošanas veids

Šī mašīna ir paredzēta zāles plaušanai (un savākšanai) dārzos un zālienos, kuru izmērs atbilst plaušanas jaudai, operatoram pārvietojoties ar kājām.

Speciālu piederumu vai ierīču izmantošanas gadījumā zāli var nesavākt vai veikt "mulčēšanu", izkļiedējot noplauto zāli uz zemes.

Lietotāja tips

Šī mašīna ir paredzēta patērētājiem, jeb neprofesionāliem lietotājiem. Šī mašīna ir paredzēta "neprofesionālai lietošanai".

Nepareiza lietošana

Mašīnas izmantošana jebkādiem citiem mērķiem, kas nav minēti augstāk, var būt bīstama un var radīt ievainojumus un/vai bojāt mantu.

Par nepareizu lietošanu tiek uzskatīts (tikai piemēra labad, saraksts nav pilns):

- cilvēku, bērnu vai dzīvnieku pārvadāšana mašīnā;
- braukšana ar mašīnu;
- mašīnas lietošanas kravas vilkšanai vai stumšanai;
- mašīnas lietošana lapu vai šķembu savākšanai;
- mašīnas lietošana dzīvzoga izlīdzināšanai vai augu plaušanai, kas nav zāle;
- mašīnas lietošana vienlaicīgi vairākām personām;
- rotējošās griezējierīces ieslēgšana vietās bez zāles.

MAŠĪNAS IDENTIFIKĀCIJAS ETIKETE UN SASTĀVDAĻAS (skatiet attēlus II lpp.)

1. Skaņas intensitātes līmenis
2. CE atbilstības marķējums
3. Izgatavošanas gads
4. Plaujmašīnas tips
5. Sērjais numurs
6. Ražotāja nosaukums un adrese
7. Artikula kods
8. Dzinēja darbības režīms
9. Svars kilogramos
10. Barošanas spriegums
- 10a. Elektriskās aizsardzības pakāpe

11. Šasija
12. Dzinējs
13. Griezējierīce
14. Aizmuģurējās izmešanas aizsargs
15. Savākšanas maiss
16. Rokturis
17. Vadības slēdzis
18. Akumulatora nodalījuma piekļuves durvīņas
19. Drošības atslēga (dezaktivācijas ierīce)

PIEVENOTĀS SASTĀVDAĻAS UN IDENTIFIKĀCIJAS ETIĶETES

21. Baterija (akumulators)
- 21.1 Ražotājs
- 21.2 Spriegums un kapacitāte
22. Akumulatoru lādētājs
- 22.1 Ražotājs
- 22.2 Barošanas spriegums un frekvence / Patēriņš
- 22.3 Uzlādēšanas spriegums un strāva

Uzreiz pēc mašīnas iegādes pārrakstiet identifikācijas numurus (3 - 4 - 5) atbilstošajos laukos rokasgrāmatas pēdējā lappusē.

Atbilstības deklarācijas piemērs ir atrodams rokasgrāmatas priekšpēdējā lappusē.



Neizmetiet elektriskās iekārtas kopā ar sadzīves atkritumiem. Saskaņā ar Eiropas Direktīvu 2012/19/EU par elektrisko un elektronisko iekārtu atkritumiem un par to īstenošanu saskaņā ar nacionālo likumdošanu, vecas elektriskās iekārtas ir jānodod atsevišķi, lai tās varētu pārstrādāt videi draudzīgā veidā. Izmetot elektriskās iekārtas izgāztuvē vai dabā, kaitīgas vielas var sasniegt gruntsūdeni un iekļauties pārtikas ķēdē, pasliktinot jūsu veselību un labsajūtu. Papildu informācijas saņemšanai par šī izstrādājuma utilizāciju sazinieties ar kompetentu sadzīves atkritumu pārstrādes iestādi vai ar vietējo izplatītāju.

UZ VADĪBAS ORGĀNU NORĀDĪTO SIMBOLU APRAKSTS (ja tie ir paredzēti)

30. UZMANĪBU - Dzinēja iedarbināšana izraisa vienlaicīgu griezējierīces ieslēgšanu.
31. Apturēšana
32. Gaite
33. Elektriskā ķēde ieslēgta (mašīna ieslēgta)

DROŠĪBAS NOTEIKUMI - Šī zāliena plaujmašīna jāizmanto piesardzīgi. Ar šo nolūku uz mašīnas ir izvietotas piktogrammas, kas atgādina par galvenajiem piesardzības pasākumiem izmantošanas laikā. To nozīme ir izskaidrota tālāk tekstā. Turklāt iesakām jums uzmanīgi izlasīt drošības noteikumus, kas izklāstīti šīs rokasgrāmatas atbilstošajā nodaļā.

Nomainiet bojātas vai nesalasāmas uzlīmes.

61. Uzmanību: Pirms mašīnas izmantošanas izlasiet rokasgrāmatu.
62. Uzmēšanas risks. Ierīces lietošanas laikā darba zonā nedrīkst atrasties cilvēki.
63. Tikai elektriskajām plaujmašīnām ar barošanu no tīkla.
64. Tikai elektriskajām plaujmašīnām ar barošanu no tīkla.
65. Uzmaniet griezējierīci: Neievietojiet rokas vai kājas griezējierīcē. Griezējierīce turpina griezties arī pēc

dzinēja izslēgšanas. Pirms tehniskās apkopes veiksāna izslēdziet dezaktivācijas ierīci.

66. Nepakļaujiet mašīnu lietus vai mitruma iedarbībai.
67. Uzmaniet griezējierīci: Griezējierīce turpina griezties arī pēc dzinēja izslēgšanas.
71. Ar drošības transformatoru aprīkotais akumulatoru lādētājs.
72. Lietojiet tikai sausā vidē.
73. Pirms lietošanas izlasiet rokasgrāmatu.
74. Nepakļaujiet akumulatoru saules staru iedarbībai, ja temperatūra ir augstāka par 45°C.
75. Neieņemdziet akumulatoru udeņi un nepakļaujiet to mitruma iedarbībai
76. Nemietiet akumulatorus ugunī. **PASTĀV SPRĀDZIENA BĪSTAMĪBA!**

LIETOŠANAS NOTEIKUMI

PIEZĪME - Atbilstību starp norādēm tekstā un attiecīgiem attēliem (kas atrodas ix un turpmākajās lappusēs) var noteikt ar paragrāfa numura palīdzību.

1. MONTĀŽAS PABEIGŠANA

PIEZĪME Iegādes laikā uz mašīnas jau var būt uzstādītas dažas sastāvdaļas.

UZMANĪBU! *Izpakošana un montāža ir jāpabeidz uz līdzenas un cietas virsmas. Ir jābūt pietiekoši daudz vietas gan mašīnas, gan iepakojuma pārvietošanai, lietojot tikai piemērotus piederumus. Iepakojuma materiāli ir jāutilizē saskaņā ar spēkā esošo vietējo likumdošanu.*

1.1a Roktura montāža ("I" tipa - modelis 340)

Ievietojiet attiecīgajās atverēs roktura labo (11) un kreiso (12) apakšējo daļu un piestipriniet tās ar komplektācijā esošo skrūvju (13) un paplākšņu (13a) palīdzību.

Uzstādiet roktura augšējo daļu (14) un piestipriniet to pie divām apakšējām daļām (11) un (12), izmantojot augšējās kloķus (15) (kas iepriekš tika izņemti no atbilstošām atverēm), kas ievietoti vienā no divām atverēm (3) vai (4), atkarībā no vēlamā gala augstuma.

Lai noregulētu savilkšanas spēku, katrs kloķis (15) ir jāatbloķē un pēc vajadzības jāpieskrūvē vai jāatskrūvē apkārt asij tā, lai augšējā daļa (14) būtu cieši piestiprināta pie roktura apakšējām daļām (11) un (12), un lai tās bloķēšanai un atbloķēšanai nebūtu jāpielieto pārmērīgs spēks.

Nostipriniet vadu (16) vadu turētājos (17) un (18), kā parādīts.

1.1b Roktura montāža ("II" tipa - modelis 340)

Ievietojiet attiecīgajās atverēs roktura labo (11) un kreiso (12) apakšējo daļu un piestipriniet tās ar komplektācijā esošo skrūvju (13) un paplākšņu (13a) palīdzību.

Uzstādiet roktura augšējo daļu (14) un piestipriniet to pie divām apakšējām daļām (11) un (12), izmantojot augšējās gredzenus (15) (kas iepriekš tika izņemti no atbilstošām atverēm), kas ievietoti vienā no divām atverēm (3) vai (4), atkarībā no vēlamā gala augstuma.

Nostipriniet vadu (16) vadu turētājos (17) un (18), kā parādīts.

1.1c Roktura montāža ("III" tipa - modelis 380)

Uzstādiet divas roktura apakšējās daļas (11) un (12), kas

tika saliktas iepriekš, darba pozīcijā, sekojot tam, lai zobs, kas apzīmēts ar «>», atrastos TIKAI iepretim vienai no divām sazobes mehānisma gropēm, kas apzīmētas ar «1» vai «2», atkarībā no vēlamā augstuma, pēc tam nobloķējiet divus apakšējos kloķus (13).

Abos sānos pozīcijai jābūt vienādi.

Uzstādiet roktura augšējo daļu (14) un piestipriniet to pie divām apakšējām daļām (11) un (12), izmantojot augšējos kloķus (15) (kas iepriekš tika izņemti no atbilstošām atverēm), kas ievietoti vienā no divām atverēm (3) vai (4), atkarībā no vēlamā gala augstuma.

Lai noregulētu savilkšanas spēku, katrs kloķis (15) ir jāatbloķē un pēc vajadzības jāpieskrūvē vai jāatskrūvē apkārt asij tā, lai augšējā daļa (14) būtu cieši piestiprināta pie roktura apakšējām daļām (11) un (12), un lai tās bloķēšanai un atbloķēšanai nebūtu jāpielieto pārmērīgs spēks.

Nostipriniet vadu (16) vadu turētājos (17) un (18), kā parādīts.

1.1d Roktura montāža ("IV" tipa - modelis 380)

Uzstādiet divas roktura apakšējās daļas (11) un (12), kas tika saliktas iepriekš, darba pozīcijā, sekojot tam, lai zobs, kas apzīmēts ar «>», atrastos TIKAI iepretim vienai no divām sazobes mehānisma gropēm, kas apzīmētas ar «1» vai «2», atkarībā no vēlamā augstuma, pēc tam nobloķējiet divus apakšējos gredzenus (13).

Abos sānos pozīcijai jābūt vienādi.

Uzstādiet roktura augšējo daļu (14) un piestipriniet to pie divām apakšējām daļām (11) un (12), izmantojot augšējos gredzenus (15) (kas iepriekš tika izņemti no atbilstošām atverēm), kas ievietoti vienā no divām atverēm (3) vai (4), atkarībā no vēlamā gala augstuma.

Nostipriniet vadu (16) vadu turētājos (17) un (18), kā parādīts.

1.2 Savākšanas maisa montāža

Savienojiet kopā savākšanas maisa divas sānu detaļas (1) un (2) un pēc tam uzstādiet augšējo daļu (3), pareizi nostiprinot visus perimetra fiksatorus.

Uzstādiet kloķi (4) savākšanas maisa augšējā daļā, ievietojot to speciālās ligzdās līdz klikšķim.

1.2 Akumulatora izņemšana un uzlādēšana

Mašīna ir piegādāta ar daļēji uzlādētu akumulatoru, kas ir uzstādīts speciālā nodalījumā.

Pirms mašīnas lietošanas izņemiet akumulatoru un pilnīgi uzlādējiet to, kā aprakstīts 4.4. punktā.

2. VADĪBAS ORGĀNU APRAKSTS

PIEZĪME *Vadības elementu simbolu nozīme ir paskaidrota iepriekš tekstā.*

2.1 Drošības atslēga (dezaktivācijas ierīce)

Mašīnas elektriskās ķēdes ieslēgšanai un izslēgšanai izmanto drošības atslēgu (dezaktivācijas ierīci), kas atrodas akumulatora nodalījumā.

Atveriet durītas (1) un līdz galam iespraudiet atslēgu (2), lai varētu iedarbināt dzinēju.

Lai izņemtu atslēgu, ir jānospiež fiksācijas mēlīte.

Izņemot atslēgu, elektriskā ķēde pilnīgi izslēdzas, nodrošinot aizsardzību pret mašīnas nesankcionētu izmantošanu.

2.2 Dubultās darbības slēdzis

Dzinējs tiek vadīts ar divpozīciju slēdzi, lai izvairītos no dzinēja nejaušas iedarbināšanas.

Lai iedarbinātu mašīnu, nospiediet pogu (2) un pavelciet

vienu no divām svirām (1) un uzgaidiet 2-3 sekundes līdz dzinējs tiek iedarbināts.

⚠ UZMANĪBU! *Dzinēja iedarbināšana izraisa vienlaicīgu griezējērieces ieslēgšanu.*

Atlaižot abas sviras (1), dzinējs automātiski apstāsies.

2.3 Pļaušanas augstuma regulēšana

Pļaušanas augstumu regulē ar atbilstošu sviru (1).

ŠO OPERĀCIJU DRĪKST VEIKT TIKAI TAD, KAMĒR GRIEZĒJĒRIECE IR NEKUSTĪGA.

3. ZĀLES PĻAUŠANA

• Akumulatora darbības ilgums autonomā režīmā

Akumulatora darbības ilgums autonomā režīmā (un, tāpat, zāliena platība, ko var apstrādāt pirms akumulators būs jāuzlādē) galvenokārt ir atkarīga no:

- vides apstākļiem, kas palielina pieprasījumu pēc enerģijas:
 - blīvas, augstas, mitras zāles pļaušana;
- operatora rīcības, kuram ir jāizvairās no:
 - mašīnas biežas ieslēgšanas un izslēgšanas darbības laikā;
 - pārāk zema pļaušanas augstuma attiecībā pret zāles stāvokli;
 - pārāk liela pārvietošanas ātruma attiecībā pret pļaujamās zāles daudzumu;

ELECTRONIC RPM ADAPTOR

Šī mašīna ir aprīkota ar elektronisko sistēmu "ELECTRONIC RPM ADAPTOR", kas regulē dzinēja griešanās ātrumu atkarībā no zāles pļaušanai nepieciešamā spēka.

Sistēma "ELECTRONIC RPM ADAPTOR" optimizē akumulatora autonomiju.

Gadījumā, ja zāle ir zema (nepieciešams mazāks spēks), mašīna darbojas zemos apgrīzienos (zemāks trokšņa līmenis), palielinot akumulatora autonomiju.

Gadījumā, ja zāle ir augsta (nepieciešams lielāks spēks), mašīna darbojas augstos apgrīzienos (augstāks trokšņa līmenis), samazinot akumulatora autonomiju

Lai palielinātu akumulatora darbības ilgumu autonomā režīmā iesakām:

- pļaut zāli, kamēr zāliens ir sauss;
- bieži pļaut zāli, lai tās augstums nekļūtu pārāk liels;
- ja zāle ir ļoti augstā, iestatīt augstāku pļaušanas augstumu un pēc tam vēlreiz nopļaut zāli, iestatot zemāku augstumu;
- neizmantojot mašīnu "mulčēšanas" režīmā, ja zāle ir ļoti augsta.

Ja jūs vēlaties izmantot mašīnu ilgāk, nekā to atļauj standarta akumulatora darbības laiks, ir iespējami šādi risinājumi:

- iegādājieties otru standarta akumulatoru, lai izlādējus akumulatoru varētu nekavējoties nomainīt, nepārtraucot darbu;
- iegādājieties akumulatoru, kuram darbības laiks ir lielāks, nekā standarta akumulatoram (sk. 5.1).

PIEZĪME *Šī mašīna ļauj pļaut zālienu dažādos veidos; pirms darba sākuma iesakām sagatavot mašīnu saskaņā ar vēlamo pļaušanas metodi. ŠO DARBĪBU DRĪKST VEIKT TIKAI TAD, KAD DZINĒJS IR IZSLĒGTS.*

3.1a Mašīnas sagatavošana pļaušanai un zāles savākšanai maisā:

- Paceliet aizmugurējās izmešanas aizsargu (1) un pareizi piekabīniet savākšanas maisu (2), kā parādīts attēlā.

3.1b Mašīnas sagatavošana pļaušanai ar zāles aizmugurējo izmešanu:

- Izņemiet savākšanas maisu un pārliecinieties, vai aizmugurējās izmešanas aizsargs (1) stabilī paliek nolais-tā stāvoklī.

3.1c Mašīnas sagatavošana pļaušanai un zāles smalcināšanu („mulčēšanas” funkcija, ja tā ir paredzēta):

- Paceliet aizmugurējo izmešanas aizsargu (1), ievietojiet deflektora aizbāzni (5) izmešanas atverē un stumiet to līdz galam līdz apakšējais profils pareizi saākējas ar izmešanas atveres malu.

Lai izņemtu deflektora aizbāzni (5), paceliet aizmugurējo izmešanas aizsargu (1) un izņemiet to, turot to paceltu, lai atkabīnātu apakšējo profilu no izmešanas atveres malas.

3.2 Iedarbināšana

Pārliecinieties, ka akumulators ir uzlādēts un ir pareizi ievietots attiecīgajā nodalījumā, kā norādīts 4.4. punktā.

Atveriet durvītas (1), pēc tam līdz galam ievietojiet drošības atslēgu (2), līdz būs dzirdams klikšķis.

Lai iedarbinātu dzinēju, nospiediet drošības pogu (4) un paveliciet vienu no divām slēdža svīrām (3).

3.3 Zāles pļaušana

Zālāja izskats būs labāks, ja pļaušanu vienmēr veiksi vienā augstumā un pamišus divos virzienos.

Kad savākšanas maisis pārpildās, zāles savākšana vairs nav tik efektīva un mainās zāliena pļaujmašīnas radītais troksnis.

Lai izņemtu un iztukšotu savākšanas maisu,

- atlaidiet slēdža svīru un uzgaidiet, kamēr griezējierīce apstāsies;
- paceliet aizmugurējās izmešanas aizsargu, satveriet rokturi un izņemiet savākšanas maisu, turot to vertikālā pozīcijā.

- **„Mulčēšanas” gadījumā:** izvairieties no pārāk liela zāles daudzuma pļaušanas. Vienā piegājienā nepļaujiet vairāk kā zāles garuma trešdaļu! Pielāgojiet kustības ātrumu zāliena stāvoklim un pļaujamas zāles daudzumam.

Zāliena kopšanas ieteikumi

Katram zāles veidam ir savas īpašības, kas prasa atšķirīgu pieeju zāliena kopšanai. Lasiet uz sēklu iepakojuma esošos norādījumus par pļaušanas augstumu un ņemiet vērā augšanas apstākļus jūsu reģionā.

Nemiet vērā, ka zāle sastāv no stiebra un vienas vai vairākām lapām. Lapu pilnīgas nopļaušanas gadījumā zāliens tiks bojāts un tiks traucēta zāles augšana.

Var izmantot šādus vispārīgus norādījumus:

- pārāk zema pļaušana izrauj un retina zāles segumu, rezultātā uz tā parādīsies „plankumi”;
- vasarā pļaušanas augstumam jābūt lielākam, lai izvairītos no augsnes nožūšanas;
- nepļaujiet mitru zāli; tas var samazināt rotējošās griezējierīces efektivitāti, jo zāle pie tās pielīp un tiek izrauta;
- ja zāle ir īpaši augsta, vispirms iesakām nopļaut to, uzstādot griezējierīci visaugstākajā pozīcijā, un pēc divām vai trim dienām atkārtoti nopļaut zālienu.

3.4 Darba pabeigšana

Pēc darba pabeigšanas atlaidiet abas sviras (1).

Pirms jebkādu darbu veikšanas zāliena pļaujmašīnā, UZGAIDIET, KAMĒR APSTĀSIES GRIEZĒJIERĪCE.

Atveriet durvītas (2) un izņemiet drošības atslēgu (3), nospiežot fiksācija s mēlīti.

SVARĪGI *Gadījumā ja dzinējs apstājas darba laikā pārkaršanas dēļ, ir jāuzgaida apmēram 5 minūtes pirms to varēs iedarbināt no jauna.*

4. PLĀNOTĀ TEHNISKĀ APKOPE

Glabājiet zāliena pļaujmašīnu sausā vietā.

SVARĪGI *Mašīnas raksturlielumu un drošības uzturēšanai sākotnējā līmenī ir regulāri jāveic rūpīga tehniskā apkope.*

Visas regulēšanas un tehniskās apkopes operācijas jāveic, kamēr dzinējs ir izslēgts un mašīna ir atvienota no elektrības tīkla.

- 1) Tīrīšanas, tehniskās apkalpošanas vai regulēšanas laikā izmantojiet izturīgus darba cimdus.
- 2) Pēc katras pļaušanas reizes iztīriet zāles atliekas un netīrumus no šasijas iekšpuses, lai izvairītos no problēmām ar mašīnas iedarbināšanu, kuras var rasties, ja šie netīrumi nožūš.
- 3) Vienmēr pārbaudiet vai gaisa ieņēmējos nav zāles atlieku.

⚠ UZMANĪBU! *Pirms mašīnas novietošanas uzglabāšanā un pirms jebkādu tīrīšanas vai tehniskās apkopes darbību veikšanas, izņemiet drošības atslēgu.*

4.1 Glabāšana vertikālā stāvoklī (modelis 380)

Nepieciešamības gadījumā mašīnu var glabāt vertikālā stāvoklī, uzkarinot to uz āķa.

⚠ UZMANĪBU! *Pārliecinieties, kas āķis un attiecīgā stiprināšanas sistēma ir piemēroti un ir spējīgi izturēt mašīnas svaru; pievērsiet uzmanību un sekojiet tam, lai bērni vai dzīvnieki neuzrāptos uz mašīnas, palielinot slodzi uz āķa.*

Piekabīniet mašīnu tā, lai griezējierīce atrastos sienas pusē vai būtu piemērotā veidā aizsegta, lai tā neradītu briesmas cilvēkiem, bērniem vai dzīvniekiem, kuri var nejauši nonākt ar to saskarē.

Lai uzstādītu mašīnu vertikālā stāvoklī, atbloķējiet kloķus (1 – „III” tipa) vai palaidiet valīgāk gredzenus (2 – „IV” tipa) un pagrieziet rokturi uz priekšu, lai zobs, kas apzīmēts ar «>», atrastos TIKAI iepretim sazobes mehānisma gropei, kas apzīmēta ar «S», pēc tam nobloķējiet kloķus (1 – „III” tips) vai gredzenus (2 – „IV” tips). Abos sānos pozīcijai jābūt vienādi.

4.2 Griezējierīces tehniskā apkope

Iesakām visas operācijas ar rotējošo griezējierīci veikt specializētājā servisa centrā, kura rīcībā ir šiem darbiem piemērots aprīkojums.

Šajā mašīnā ir paredzēts izmantot griezējierīci, uz kuras ir norādīts kods, kas atrodams tabulā ix lappusē.

Ņemot vērā izstrādājuma attīstību, iespējams, ka augstāk norādītā griezējierīce ar laiku tiks nomainīta pret citu grie-

zējierīci ar līdzīgiem raksturlielumiem un lietošanas drošības līmeni.

Uzstādiēt griezējierīci (2) tā, lai kods būtu vērstš pret zemi, ievērojot attēlā parādīto secību.

Pievelciet centrālo skrūvi (1) ar dinamometrisko atslēgu, kas ir kalibrēta uz 30 Nm (modelim 340) vai 16-20 Nm (modelim 380).

4.3 Mašīnas tīrīšana

Nemazgājiet mašīnu ar ūdens strūkļas palīdzību, lai izvairītos no dzinēja un elektrisko daļu samitrināšanas.

Šasijas tīrīšanai neizmantojiet agresīvus šķidrums.

Ja jums radušās jebkādas neskaidrības vai problēmas, sazinieties ar tuvāko servisa centru vai vietu, kur iegādājāties izstrādājumu.

4.4 AKUMULATORA UZLĀDĒŠANA UN EKSPLOATĀCIJA

PIEZĪMES

1. Akumulators ir jāglabā vietās, kurās temperatūra ir no +7°C līdz +40°C. Gadījumā, ja mašīnu noliek vietā, kurā var iziet ārpus šī diapazona, iesakām izņemt akumulatoru un novietot to piemērotā vietā.
2. Lietošanas laikā akumulators ir aizsargāts pret pilnīgu izlādēšanos ar aizsargierīci, kas izslēdz mašīnu un bloķē tās darbību.
3. Akumulators ir aprīkots ar aizsargierīci, kas aptur uzlādēšanu, ja apkārtējās vides temperatūra nav diapazonā no 0 līdz +45 °C.
4. Akumulatoru var uzlādēt jebkurā brīdī, tai skaitā daļēji, bez akumulatora sabojāšanas riska.

4.4a Akumulatora uzlādēšanas stāvokļa pārbaude

Lai pārbaudītu akumulatora (4) uzlādēšanas stāvokli, nospiediet pogu (4a), lai ieslēgtu četras gaismas diodes (4b), kurām ir šāda nozīme:

GAISMAS DIODE	Akumulatora uzlādēšana
4 ZAĻAS	100%
3 ZAĻAS	70%
2 ZAĻAS	45%
1 ZAĻA	10% - Uzlādējiet
Nav	Akumulatora uzlādes līmenis ir mazāks par 10% un tas ir nekvējojies jāuzlādē. Ja pēc 30 uzlādēšanas minūtēm neviena gaismas diode neieslēdzas, tas nozīmē, ka akumulators ir bojāts un tas ir jānomaina.

4.4b Akumulatora izņemšana un uzlādēšana

Pēc katras lietošanas reizes ir ieteicams uzlādēt akumulatoru.

Lai uzlādētu akumulatoru:

- atveriet durtiņas (1) un izņemiet drošības atslēgu (2);
- nospiediet apakšējo mēlīti (3) un izņemiet akumulatoru (4);
- ievietojiet akumulatoru (4) attiecīgajā akumulatoru lādētāja nodalījumā (5), iestumjot to līdz galam;
- pievienojiet akumulatoru lādētāju (5) pie elektrības tīkla rozetes, kuras spriegums atbilst vērtībai uz tehnisko datu plāksnītes.

Uzlādēšanas ilgums ir apmēram 1,5 – 3,5 stundas, tas ir atkarīgs no akumulatora kapacitātes un uzlādes līmeņa. Akumulatoru lādētājs (5) ir diagnosticejoša tipa, tas ir aprīkots ar gaismas diodi, kas sniedz informāciju par akumulatora stāvokli un par uzlādēšanu, atbilstoši šai tabulai:

GAISMAS DIODE (5a)	Nozīme
ZAĻA (Mirgo)	Akumulators tiek uzlādēts
ZAĻA	Akumulators ir pilnīgi uzlādēts
SARKANA	Akumulatora pārkaršana: izņemiet akumulatoru un ļaujiet tam atdzist vismaz 30 minūtes
Izslēgta	Akumulatora nav vai tas ir nepareizi ievietots
SARKANA (Mirgo)	Kļūme uzlādēšanas laikā, iespējams, akumulators ir bojāts; šajā gadījumā izņemiet akumulatoru un ievietojiet to 2 stundu laikā: ja gaismas diode uzrāda, ka notiek uzlādēšana, tas nozīmē akumulators ir labā stāvoklī un uzlādēšanu var veikt parastā režīmā. Pretējā gadījumā: <ul style="list-style-type: none"> – atvienojiet akumulatoru lādētāju no elektrības tīkla un pēc dažām minūtēm pievienojiet to atpakaļ; – izņemiet akumulatoru no akumulatoru lādētāja un pēc dažām minūtēm ievietojiet to atpakaļ. Ja pēc šiem mēģinājumiem gaismas diode (5b) neuzrāda, ka tiek veikta uzlādēšana un tā turpina mirgot, tas nozīmē, ka akumulators ir bojāts un tas ir jānomaina.

4.4c Akumulatora uzstādīšana atpakaļ mašīnā

Pēc uzlādēšanas pabeigšanas:

- nospiediet apakšējo mēlīti (3) un izņemiet akumulatoru (4) (izvairieties no tā ilgstošas turēšanas zem sprieguma pēc uzlādēšanas pabeigšanas);
- atvienojiet akumulatoru lādētāju (5) no elektrības tīkla
- atveriet mašīnas durtiņas (1), ievietojiet akumulatoru (4) attiecīgajā mašīnas nodalījumā, iestumjot to līdz galam, lai to nobloķētu un nodrošinātu elektrisko kontaktu.
- pilnībā aizveriet durtiņas (1).

5. PIEDERUMI

⚠ UZMANĪBU! *Jūsu drošības labad ir kategoriski aizliegts uzstādīt jebkādas citas piederumus, kas nav norādīti zemāk esošajā sarakstā ar speciāli jūsu mašīnas modelim un tipam izstrādātajiem piederumiem.*

5.1 Alternatīvie akumulatori

Ir pieejami akumulatoru ar dažādām kapacitātes vērtībām, kas paredzēti dažādām darba vajadzībām. Šai mašīnai apstiprināto akumulatoru saraksts ir atrodams tabulā lpp. «ix».

6. DIAGNOSTIKA

Kas jādara, ja ...	
Problēmas cēlonis	Risinājums
1. Pēc slēdža ieslēgšanas dzinējs neieslēdzas	

Drošības atslēga nav ievietota vai ir ievietota nepareizi	Ievietojiet atslēgu līdz klikšķim (sk. 3.2)
Akumulators nav uzstādīts vai ir uzstādīts nepareizi	Atveriet durvītas un pārliecinieties, ka akumulators ir pareizi ievietots (sk. 4.4)
Akumulators izlādējies	Pārbaudiet akumulatora uzlādēšanas stāvokli un uzlādējiet to (sk. 4.4)
Termiskās aizsardzības ieslēgšanās	Ļaujiet mašīnai atdzist
Dzinējs neieslēdzas uzreiz	Turiet slēdzi ieslēgtā stāvoklī 1-3 sekundes (sk. 2.2)

2. Dzinējs izslēdzas darba laikā

Akumulators ir uzstādīts nepareizi	Atveriet durvītas un pārliecinieties, ka akumulators ir pareizi ievietots (sk. 4.4)
Akumulators izlādējies	Pārbaudiet akumulatora uzlādēšanas stāvokli un uzlādējiet to (sk. 4.4)
Aizsardzības ieslēgšanās	Uzgaidiet vismaz 5 minūtes un tad atkārtoti iedarbiniet mašīnu
Aizsērējums, kas traucē griezējierīcei griezties	Izņemiet drošības atslēgu, uzvelciet darba cimdus un izņemiet zāli vai gružus, kas atrodas mašīnas apakšējā daļā un/vai izejas kanāla

3. Dzinējs darbojas, bet griezējierīce negriežas

Izlodzījies griezējierīces aizsargs	Nekavējoties izslēdziet dzinēju un sazinieties ar servisa centru (sk. 4.2)
-------------------------------------	--

4. Darba laikā rodas pārmērīgs troksnis un/vai vibrācijas

Izlodzījies griezējierīces stiprinājums vai griezējierīce ir bojāta	Nekavējoties izslēdziet dzinēju un sazinieties ar servisa centru (sk. 4.2)
---	--

5. Zems akumulatora darbības ilgums autonomā režīmā

Smagi ekspluatācijas apstākļi ar palielinātu strāvas patēriņu	Optimizējiet ekspluatācijas apstākļus (sk. 4.4)
Darba vajadzībām nepiemērots akumulators	Izmantojiet otru akumulatoru vai akumulatoru ar lielāku kapacitāti (sk. 5.2)

6. Ar akumulatoru lādētāju neizdodas uzlādēt akumulatoru (iedegas vai mirgo sarkana gaismas diode)

Akumulators ir nepareizi uzstādīts akumulatoru lādētājā	Pārbaudiet, vai tas ir uzstādīts pareizi (sk. 4.4)
Nepiemēroti vides apstākļi	Veiciet uzlādēšanu vietā ar piemērotu temperatūru (sk. 4.4)

Netīri kontakti	Iztīriet kontaktus
7. Ar akumulatoru lādētāju neizdodas uzlādēt akumulatoru (neviens gaismas diode nedeg)	
Akumulatoru lādētājam netiek padota elektroenerģija	Pārbaudiet, vai ir iesprausta kontaktdakša un, vai elektrības tīkla rozetē ir spriegums
Bojāts akumulatoru lādētājs	Nomainiet, izmantojot oriģinālo rezerves daļu
Akumulatoru lādētājam netiek padota elektroenerģija	Pārbaudiet, vai ir iesprausta kontaktdakša un, vai elektrības tīkla rozetē ir spriegums

Visos pārējos gadījumos, kas nav iekļauti šajā sarakstā, sazinieties ar vietējo izplatītāju vai servisa centru.

**БЕЗБЕДНОСНИ МЕРКИ
до коишто треба строго да се придржу-**
А) ОБУКА

1) **ВНИМАНИЕ!** Прочитајте го внимателно ова упатство пред да ја користите машината. Запознајте се со командите и правилното користење на машината. Научете брзо да го зафирате моторот. Непридржувањето кон предупредувањата и кон упатството може да предизвикаат електричен удар, изгореници и сериозни повреди. Сочувајте ги предупредувањата заедно со упатството за идна консултација.

2) Не дозволувајте никогаш деца да ја употребуваат машината, или други лица што не се запознаени со основните упатства. Локалните законски прописи ја одредуваат минималната возраст на корисникот.

3) Овој апарат може да го користат деца постари од 8 години, но и лица со намалени физички, сензорни и ментални способности или лица коишто немаат доволни познавања само доколку се под надзор или се подучувани за употребата на апаратот на безбеден начин и ги разбираат можните опасности. Децата не смеа да си играат со апаратот. Децата не смеа да го спроведуваат редовното чистење и одржување доколку не се под надзор.

4) Не користете ја тревокосачката никогаш кога во близина има лица, особено деца или животни.

5) Никогаш не користете ја машината доколку корисникот е во состојба на замор или изнемоштеност, или користел лекови, дрога, алкохол или други штетни супстанции што влијаат врз капацитетот за навремено реагирање или внимание.

6) Имајте на ум дека корисникот е одговорен за незгодите или опасоста по други лица или нивниот имот. Во опсегот на одговорности на операторот спаѓа и проценката на можните ризици на теренот каде треба да се работи и затоа преземете ги сите неопходни безбедносни мерки за да ја гарантирате својата, но и безбедноста на другите особено на закосени, нерамни, лизгави или нестабилни терени.

7) Во случај кога во опкружувањето на машината има други лица, проверете дали корисникот ги почитува упатствата што се содржани во ова упатство.

В) ВОВЕДНИ ОПЕРАЦИИ

1) Кога ја користите машината, секогаш носете отпорни работни чевли коишто не се лизгаат и долги панталони. Не вклучувајте ја машината со боси носе или отворени сандали. Избегнувајте да носите синцирчиња, бразлетни и алишта со делови што се виорат или имаат реси или ленти. Приберете ја косата доколку е долга. Секогаш ставајте заштита за уши.

2) Проверете ја темелно целата површина за работа и отстранете сè што би можело да биде отфрлено од машината и да ги оштети сечивото и моторот (камења, гранки, железни остатоци, коски, итн.).

3) Пред употреба, проверете ја машината детално и особено:

– во однос на уредот со сечивото, проверете дали навртките и уредот со сечивото се изабени или оштетени. Заменете го делот со уредот со сечивото ако сечивото и навртките се оштетени или истрошени

за да ја одржите рамнотежата. Евентуалните поправки треба да се направат во специјализиран сервисен центар.

– Безбедносната рачка треба да има слободно движење, без примена на сила и при отпуштање треба да се врати автоматски и бргу во неутрална позиција со што се одредува застанување на уредот со сечивото.

4) Пред да започнете со работа, секогаш поставете ги заштитите на излезот (вреќа за собирање, заштита на станичниот испуст или заштита на задниот испуст).

С) ЗА ВРЕМЕ НА УПОТРЕБАТА

1) Работете само на дневна светлина или при добро вештачко осветление и при услови на добра видливост. Оддалечете ги лицата, децата и животните од областа за работа.

2) Ако е можно, избегнувајте работа на мокра трева. Избегнувајте да работите кога врне и кога има невреме. Не користете ја машината кога времето е многу лошо, особено кога има можност од грмотевници.

3) Не изложувајте ја машината на дожд или влажни услови. Водата што може да навлезе во електричниот дел го зголемува ризикот од електричен удар.

4) Секогаш обезбедувајте правилно потпориште на закосени терени.

5) Никогаш не трчајте, туку одете избегнувајќи при тоа да ве влече тревокосачката.

6) Секогаш обрнувајте внимание кога во близина има пречки коишто може да ја намалат видливоста.

7) Косете секогаш надолжно во однос на косината, во правец нагоре/надолу, но никогаш попреку внимавајќи при тоа на менувањето на правецот, тркалата да не удираат на пречки (камења, гранки, корења и сл.) со што може да се предизвика странично лизгање, превртување или загуба на контролата врз машината.

8) Машината не смеа да се користи на закосувања поголеми од 20° без оглед на правецот на движење.

9) Обрнете максимално внимание кога ја влечете тревокосачката кон себе. Погледнете зад неа пред и при движење на назад за да обезбедите дека нема никакви пречки.

10) Застанете го уредот со сечивото ако тревокосачката треба да се закоси при транспорт, кога се поминува преку терени без трева и кога тревокосачката се носи кон теренот на кој треба да се коси и обратно.

11) Внимавајте на сообраќајот кога машината се користи во близина на пат.

12) Не користете ја машината кога деловите се оштетени или ако нема вреќа за собирање, заштита за страничниот испуст или заштита за задниот испуст.

13) Обрнете особено внимание во присуство на стрмини, дупки или препреки.

14) Внимателно вклучете го моторот според упатството и држете ги нозете подалеку од уредот со сечивото.

15) За време на палењето, двете раце треба да се ракофатот.

16) Не закосувајте ја тревокосачката во движење. Вклучувајте ја на рамни површини, исчистени од препреки и висока трева.

17) Не приближувајте ги рацете или нозете до или под деловите што ротираат. Секогаш стојте оддалечено од отворот за празнење.

- 18) Не подигнувајте ја или не транспортирајте ја тревокосачката кога работи моторот.
- 19) Не преправајте или дезактивирајте ги безбедносните системи.
- 20) Кај моделите на погон, исклучете ја спојницата за пренос на тркалата пред да го вклучите моторот.
- 21) Секогаш користете дополнителна опрема одобрена од производителот на машината.
- 22) Не користете ја машината ако дополнителната/помошната опрема не се поставени на дадените точки.
- 23) Исклучете го уредот со сечивото, застанете го моторот и извадете го клучот (внимавајќи при тоа сите делови во движење да бидат застанати докрај):
- при транспорт на машината,
 - секојпат кога ја оставате тревокосачката без надзор,
 - пред да ги отстранувате причините за блокирање или чистење на испусниот канал,
 - пред проверка, чистење или работа врз машината,
 - по удар во страни предмети. Проверете дали има евентуални оштетувања на машината и направете ги неопходните поправки пред да одново да ја користите.
- 24) Исклучете го уредот со сечивото и застанете го моторот:
- секојпат кога ја вадите или поставувате вреќата за собирање,
 - секојпат кога го вадите или поставувате дефлекторот за страничниот испуст.
 - Пред да ја регулирате висината на косење ако оваа операција не била извршена од позицијата на операторот.
- 25) Во текот на работата, секогаш одржувајте безбедно растојание од уредот со сечивото која се определува со должината на ракофатот.
- 26) **ВНИМАНИЕ** – Во случај на дефект или инцидент во текот на работата, веднаш исклучете го моторот и оддалечете ја машината внимавајќи да не предизвикате други оштетувања. Во случај на инцидент со лична повреда или повреда на трето лице, пристапете веднаш кон постапката за давање најсоодветна прва помош за дадената состојба и обратете се во соодветен центар за здравствена заштита за неопходно лекување. Отстранете ги темелно сите остатоци од косењето што може да предизвикаат дефект или повреда на лица или животни ако останат незабележано во машината.
- 27) **ВНИМАНИЕ** – нивото на бучавата и вибрациите дадени во ова упатство се максимални вредности при употреба на машината. Употребата на елемент за косење којшто не е стабилен, движењето со преголема брзина, неодржувањето на машината, значително влијаат врз емисијата на бучава или вибрации. Затоа, неопходно е да применувате заштитни мерки за да елиминирате можни оштетувања заради зголемена бучава или значителни вибрации. Редовно одржувајте ја машината, носете слушалки против бучава и правете паузи во работата.

D) ОДРЖУВАЊЕ И ЧУВАЊЕ

- 1) **ВНИМАНИЕ!** – извадете го клучот и прочитајте го соодветното упатство пред да започнете какви било дејства за одржување или поправка. Носете соодветна облека и ракавици за работа во сите ситуации каде има ризик за рацете.
- 2) **ВНИМАНИЕ!** – Никогаш не користете ја машината со користени или оштетени делови. Оштетените или

- дефектните делови треба да се заменат, никогаш да не се поправаат. Користете само оригинални резервни делови: употребата на делови коишто не се оригинални и/или несоодветно поставени може да доведат до инциденти или лични повреди, а со тоа се ослободува производителот од секоја обврска или одговорност.
- 3) Сите операции за одржување и регулација што не се опишани во ова упатство треба да ги спроведете застапникот или специјализиран сервисен центар бидејќи знаат како и ги имаат неопходните инструменти со коишто работата ќе се заврши правилно, земајќи го во предвид првобитниот степен на безбедност на машината. Сите операции што се изведени на несоодветен начин и од неквалификувани лица придонесуваат да се изгуби секоја форма на гаранција и секој облик на обврска на производителот.
- 4) По секоја употреба, извадете го клучот и проверете дали некакви оштетувања на машината.
- 5) Сите завртки и навртки одржувајте ги соодветно зачврстени за да бидете сигурни дека машината е безбедна за работа. Редовното одржување е основен предуслов за безбедност и за одржување на правилна работа на машината.
- 6) Редовно проверувајте дали навртките на уредот со сечивото се правилно засегнати.
- 7) Носете работни ракавици за ракување со уредот со сечивото при вадење и иставање.
- 8) Одржувајте ја рамнотежата на уредот со сечивото кога се остри. Сите операции што се поврзани со уредот со сечивото (вадење, острење, изедначување, повторно ставање и/или замена) се одговорни работи и изискуваат специфична компетентност покрај соодветни алати. Од безбедносни причини, истите треба секогаш да ги извршува специјализиран сервисен центар.
- 9) Во текот на операциите за регулирање на машината, обрнете внимание и избегнувајте прстите да ви се наоѓаат заглавени во уредот со сечивото во движење и фиксните делови на машината.
- 10) Не допирајте го уредот со сечивото аконе сте го извадиле клучот и ако уредот со сечивото не е застапат докрај. При интервенции на уредот со сечивото, проверете дали уредот може да се движии дали е изваден клучот.
- 11) Честопати проверувајте ги заштитата за задниот испуст, заштитата за страничниот испуст или заштитата на задниот испуст, како и вреќата за собирање за да проверите дека не се избани или оштетени. Заменете ги ако се оштетени.
- 12) Заменете ги етикетите со упатства и пораки за внимание ако се оштетени.
- 13) Чувајте ја машината на место до кое што не допираат децата.
- 14) Оставете моторот да се излади пред да се остави машината во која било средина.
- 15) За намалување на ризикот од запалување, одржувајте ги тревокосачката и машината, а особено моторот од остатоци од трева, листови и прекумерно масло. Извадете ја вреќата за собирање и не оставајте остатоци од покосена трева во затворен објект.

E) ДОПОЛНИТЕЛНИ ПРЕДУПРЕДУВАЊА

- 1) Не користете ја машината во средина каде постои ризик од експлозија, во присуство на запаливи материји, гасови или нечистотија. Електричните делови предизвикуваат искри што може да ги запалат нечистотиите или испарувањата.

- 2) Никогаш не прегревајте ја машината. Користете ја машината за наменетата работа. Правилно користење на машината обезбедува најдобра и најсигурна работа, според моќноста за која е создадена.
- 3) Користете само полначи за полнење на батериите што ги препорачува производителот. Несоодветен полнач за батеријата може да предизвика електричен удар, прегревање или протекување на корозивната течност од батеријата.
- 4) Користете само батерији со спецификации што се предвидени за вашиот апарат. Употреба на други батерији може да предизвика повреди и ризик од пламен.
- 5) Батерија во неисправна состојба може да предизвика протекување на течност. Избегнувајте контакт со течност. Во случај на случаен контакт, исплакнете се со вода. Во случај на контакт на течност со очите, консултирајте се со доктор. Истечената течност од батеријата може да предизвика иритација на кожата и изгореници.
- 6) Проверете дали апаратот е исклучен пред да ја ставите батеријата. Ставање батерија во вклучен електричен апарат може да предизвика пожар.
- 7) Чувајте ја батеријата што не ја користите подалеку од канцелариски прибор, пари, клучеви, игли, навртки и други мали метални предмети што може да предизвикаат краток спој на контактите. Краток спој на контактите на батеријата може да доведе до експлозија и пламен.
- 8) Акумулаторот не смее никогаш да се отвора.
- 9) Никогаш не фрлајте ги искористените батерији во оган – ОПАСНОСТ ОД ЕКСПЛОЗИЈА!
- 10) Поврзувајте го полначот за батерији само за приклучок со напон на струјата како што е посочено на етикетата за идентификација.
- 11) Користете само оригинален акумулатор.
- 12) За време на продолжена употреба, акумулаторот може да се прегрее. Оставете го да се излади пред да го полните.
- 13) Не чувајте ги акумулаторот и полначот за батерији на дофат на деца.
- 14) Не користете го полначот за батерији на места каде има запаливи испарувања или супстанции.
- 15) Полнете ги акумулаторите само со температура меѓу 10°C и 40°C.
- 16) Никогаш не чувајте ги акумулаторите во средина со температури повисоки од 40°C.
- 17) Никогаш не предизвикувајте краток спој меѓу контактите на акумулаторите и не поврзувајте ги со метални предмети.
- 18) За време на транспорт на акумулаторите, обрнете внимание контактите да не дојдат во спој меѓу себе и не користете метални кутии за транспорт.
- 19) Краток спој на акумулаторот може да предизвика експлозија. Во секој случај, краткиот спој го оштетува акумулаторот.
- 20) Редовно контролирајте дали е оштетен кабелот на полначот на батерији. Ако е кабелот оштетен, мора да се смени целиот полнач на батерији.
- 21) Полнете ги акумулаторите докрај пред да ги одложите за зимскиот период.
- 22) Заштитете го полначот за батеријата од влијанија на дожд или влага. Со навлегување на водата во полначот за батерија се зголемува ризикот за краток спој.
- 23) Одржувајте го полначот за батеријата чист. Акумулација на нечистотија може да предизвика краток спој.
- 24) Не користете го полначот за батеријата во среди-

на каде има запаливи супстанции или лесно запаливи површини, како што се хартија, ткаенина и слично. За време на полнењето, батеријата се загрева и може да предизвика оган.

25) Дефектен полнач за батерија или неправилна употреба на полначот може да предизвика емисија на гасови што може да ги иритираат респираторните патиишта. Вентилирајте ја просторијата со свеж воздух и посетете доктор во случај на двоумење.

26) Чистете ги периодично отворите за вентилација на батеријата со помош на мека, сува и чиста четкичка.

F) ТРАНСПОРТ И ДВИЖЕЊЕ

1) Секојпат кога е потребно движење, подигнување, транспорт или закосување на машината, треба:

- да носите заштитни ракавици,
- да ја зафатите машината на места кои нудат сигурен зафат, имајќи ја предвид нејзината тежина и распределба на истата;
- да ангажирате соодветен број луѓе во согласност со тежината на машината и карактеристиките на средството за транспорт или за местото на кое треба да се донесе или земе истата.
- проверете дали кога работи машината, нема знаци на оштетувања или дефекти.

2) За време на транспорт, обезбедете ја соодветно машината со помош на јажиња или синцири.

G) ЗАШТИТА НА ЖИВОТНАТА СРЕДИНА

1) Заштитата на животната средина треба да се извршува релевантно и приоритетно при употреба на машината во корист на граѓанските погодности и на просторот во кој живееме. Избегнувајте појава на елементи што го нарушуваат непосредното опкружување.

2) Доследно следете ги локалните закони за фрлање на амбалажата, делови во распаѓање или какви било елементи со штетно влијание врз животната средина. Овие отпадоци не смеат да се фрлаат во ѓубре, туку треба да се селектираат и да се однесат во соодветни собирни центри за рециклирање материјали.

3) Следете ги точно локалните закони за фрлање на материјалите кои ќе се резултат на сечењето.

4) При исфрлање од употреба, не оставајте ја машината каде било во природата, туку предајте ја во собирен центар во согласност со важечките локални закони.

ЗАПОЗНАЈТЕ ЈА МАШИНАТА

ОПИС НА МАШИНАТА И ОПСЕГ НА УПОТРЕБА

Оваа машина претставува градинарска опрема и конкретно тревокосачка со оператор на нозе.

Машината во основа се состои од мотор којшто придвижува уредот со сечивото со запци сместени во картер и има тркала и рачка.

Операторот е во позиција да управува со машината и да ги вклучува главните команди држејќи се секогаш зад рачката и на безбедно растојание од ротирачкиот уред со сечивото. Оддалечувањето на операторот од машината предизвикува запирање на и на ротирачкиот уред по неколку секунди.

Предвидена употреба

Оваа машина е дизајнирана и произведена за косење (и собирање) трева во градини и на тревни површини со опсег наведен кај капацитетот за косење што се спроведува во присуство на оператор којшто оди.

Присуството на дополнителната опрема и на одредени уреди овозможува собирање на покосената трева, но може и да го предизвикува ефектот на „дробење“ и положување на покосената трева врз теренот.

Вид на корисник

Оваа машина е наменета да ја користат корисници, т.е. оператори коишто не се професионалци. Оваа машина е наменета за „домашна употреба“.

Несоодветна употреба

Која и да е друга употреба, поинаква од горенаведените, може да претставува опасност и да предизвика повреда и штети за лица и/или предмети.

Се отфрлаат при неправилна употреба (како пример, но не се ограничува на следното):

- превоз на лица, деца или животни врз машината,
- при транспорт на машината,
- употреба на машината за влечење или буткање товар,
- употреба на машината за собирање лисја или гранки,
- употреба на машината за порамнување огради или за сечење вегетација што не е трева,
- употреба на машината од страна на повеќе луѓе,
- вклучување на сечивата врз терени на кои нема трева

ЕТИКЕТА ЗА ИДЕНТИФИКАЦИЈА И КОМПОНЕНТИ НА МАШИНАТА (видете ги сликите на страница ii)

1. Ниво на акустична моќност
2. Ознака за усогласеност со СЕ
3. Година на производство
4. Вид тревокосачка
5. Сериски број
6. Име и адреса на производителот
7. Код на производ
8. Режим за моторот
9. Тежина во кг.
10. Напон на напојување
- 10а. Степен на електрична заштита

11. Куќиште
12. Мотор
13. Уред со сечивото
14. Заштита на заден испуст
15. Вреќа за собирање
16. Ракофат
17. Команда за палење
18. Вратичка за пристап до одделот за батеријата
19. Безбедносен клуч (уред за дезактивирање)

ДОСТАВЕНИ ДЕЛОВИ И ЕТИКЕТА ЗА ИДЕНТИФИКАЦИЈА

21. Батерија (акумулатор)
 - 21.1 Производител
 - 21.2 Волтажа и капацитет
22. Полнач за батерија

22.1 Производител

22.2 Волтажа и вид напојување / потрошувачка

22.3 Волтажа и енергија за полнење

Веднаш по набавка на машината, запишете ги броевите за идентификација (3 – 4 – 5) во соодветното место на последната страница од ова упатство.

Примерот со декларацијата за усогласеност се наоѓа на последната страница од упатството.



Не фрлајте го електричниот апарат заедно со домашен отпад. Во согласност со директивата на 2012/19/EU, отпадот што се состои од електрични и електронски апарати е ваша одговорност и, во согласност со националните одредби, електричните апарати за фрлање треба да се фрлат засебно за да може подоцна повторно да се употребат на еко-компатибилен начин. Ако електричните апарати се одложат на губриште или на земја, штетните состојки може да стапат во контакт со елементите во почвата и да навлезат во синџирот на исхрана, со што ќе се нарушат вашето здравје и благосостојбата. За подетални информации околу фрлањето на овој производ, контактирајте со компетентни институции за фрлање домашен отпад или со застапникот.

ОПИС НА ДАДЕНИТЕ СИМБОЛИ НА КОМАНДИТЕ (каде што е предвидено)

30. ВНИМАНИЕ - палењето на моторот предизвикува истовремено активирање на уредот со сечивото.
31. Застанување
32. Движење
33. Активирано електрично коло (вклучена машина)

БЕЗБЕДНОСНИ МЕРКИ – со тревокосачката треба да се работи внимателно. За таа цел, на машината се поставени илустрации наменети да ве потсетуваат за главните безбедносни мерки при употреба. Нивното значење е објаснето подолу. Затоа, препорачуваме внимателно да ги прочитате безбедносните мерки што се дадени во засебно поглавје на ова упатство. Заменете ги оштетените или нечитливите етикети.

61. Внимание: прочитајте го упатството за употреба пред да ја користите машината.
62. Ризик од исфрлање. Оддалечете ги луѓето што е можно подалеку од местото на работа кога ја користите машината.
63. Само за електрична тревокосачка со напојување на струја.
64. Само за електрична тревокосачка со напојување на струја.
65. Внимавајте на уредот со сечивото за косење: Никогаш не ставајте ги рацете или носете во внатрешноста на уредот со сечивото. Уредот со сечивото продолжува да се врти и по исклучување на моторот. Извадете го уредот за дезактивирање пред одржување.
66. Не изложувајте ја машината на дожд или влага.
67. Внимавајте на уредот со сечивото за косење: Уредот со сечивото продолжува да се врти и по исклучување на моторот.
71. Полнач за батеријата опремен со безбедносен трансформатор

72. Користете го само во сува средина
73. Прочитајте го упатството за употреба пред користење
74. Не изложувајте го акумулаторот на сонце кога температурата е повисока од 45 °C.
75. Не потопувајте го акумулаторот во вода и не изложувајте го на влага
76. Не фрлајте ги батериите во оган. **ОПАСНОСТ** ОД ЕКСПЛОЗИЈА!

ПРАВИЛА ЗА УПОТРЕБА

ЗАБЕЛЕШКА - соодветноста меѓу насоките дадени во ова упатство и соодветните слики (дадени на страниците ix и понатаму) е претставена преку бројот кој му претходи на дадениот пасус.

1. КОМПЛЕТИРАЊЕ НА МОНТАЖАТА

ЗАБЕЛЕШКА *Машината може да се доставува со неколку веќе монтирани делови.*

▲ ВНИМАНИЕ! *Распакувањето и целата монтажа треба да се извршат на цврста и рамна површина со доволно простор за поместување на машината и на амбалажата користејќи секогаш соодветни алати. Фрлањето на амбалажата треба да се изведува во согласност со важечките локални закони.*

1.1a Монтирање на рачката (Тип „I“ - Модел 340)

Вметнете ги долниот десен (11) и лев (12) дел на ракофатот во соодветните отвори и фиксирајте со дадените навртки (13) и мутери (13a).

Поставете ја горната страна на ракофатот (14) и блокирајте го за двата задни дела (11) и (12) меѓу горните дршки (15) (претходно извадени од нивните лежишта), вметнати во еден од двата отвора (3) или (4) со цел да се постигне крајната сакана висина.

За да се регулира силата на отпорот, треба да се деблокира секоја од дршките (15) и да се зашрафи или отшрафи на вратилото до каде што е потребно за да се обезбеди стабилно фиксирање на горниот дел (14) врз двата задни дела на ракофатите (11) и (12) без примена на прекумерна сила за блокирање или деблокирање. Приклучете ги кабелот (16) и стегалките (17) и (18) како што е посочено.

1.1b Монтирање на рачката (Тип „II“ - Модел 340)

Вметнете ги долниот десен (11) и лев (12) дел на ракофатот во соодветните отвори и фиксирајте со дадените навртки (13) и мутери (13a).

Поставете ја горната страна на ракофатот (14) и блокирајте го за двата задни дела (11) и (12) меѓу горните регулатори (15) (претходно извадени од нивните лежишта), вметнати во еден од двата отвора (3) или (4) со цел да се постигне крајната сакана висина.

Приклучете ги кабелот (16) и стегалките (17) и (18) како што е посочено.

1.1c Монтирање на рачката (Тип „III“ - Модел 380)

Поставете ги во позиција за работа двата задни дела на ракофатот (11) и (12) коишто се веќе поставени внимавајќи да се совпадне клинот обележен со «>» ИСКЛУЧИВО со еден од двата жлеба обележени со «1» или «2» на забалото за да се постигне саканата

висина, а потоа блокирајте ги двете задни дршки (13). Позицијата треба да биде иста за двете страни.

Поставете ја горната страна на ракофатот (14) и блокирајте го за двата задни дела (11) и (12) меѓу горните дршки (15) (претходно извадени од нивните лежишта), вметнати во еден од двата отвора (3) или (4) со цел да се постигне крајната сакана висина.

За да се регулира силата на отпорот, треба да се деблокира секоја од дршките (15) и да се зашрафи или отшрафи на вратилото до каде што е потребно за да се обезбеди стабилно фиксирање на горниот дел (14) врз двата задни дела на ракофатите (11) и (12) без примена на прекумерна сила за блокирање или деблокирање. Приклучете ги кабелот (16) и стегалките (17) и (18) како што е посочено.

1.1d Монтирање на рачката (Тип „IV“ - Модел 380)

Поставете ги во позиција за работа двата задни дела на ракофатот (11) и (12) коишто се веќе поставени внимавајќи да се совпадне клинот обележен со «>» ИСКЛУЧИВО со еден од двата жлеба обележени со «1» или «2» на забалото за да се постигне саканата висина, а потоа блокирајте ги двата задни регулатори (13).

Позицијата треба да биде иста за двете страни. Поставете ја горната страна на ракофатот (14) и блокирајте го за двата задни дела (11) и (12) меѓу горните регулатори (15) (претходно извадени од нивните лежишта), вметнати во еден од двата отвора (3) или (4) со цел да се постигне крајната сакана висина. Приклучете ги кабелот (16) и стегалките (17) и (18) како што е посочено.

1.2 Монтирање на вреќата за собирање

Спојте ги меѓу себе двете странични компоненти (1) и (2) на вреќата за собирање и потоа поставете го горниот дел (3) закачувајќи ги правилно сите периметрални спојници.

Монтирајте ја дршката (4) на горниот дел од вреќата за собирање и вметнете ја на соодветните места со кликување.

1.3 Исклучување и полнење на батеријата

Машината се доставува со делумно наполнета батерија којашто е вметната во своето лежиште.

Пред употреба на машината, извадете ја батеријата и наполнете ја докрај како што е посочено во точка 4.4.

2. ОПИС НА КОМАНДИТЕ

ЗАБЕЛЕШКА *значењето на дадените симболи за команди е објаснето на претходните страници.*

2.1 Безбедносен клуч (уред за деактивирање)

Активирањето и гаснењето на електричното коло на машината се одвиваат со помош на безбедносниот клуч (уред за деактивирање) поставен во внатрешноста на одделот за батеријата.

Отворете ја вратичката (1) и вметнете го клучот (2) за да овозможите палење на моторот.

Треба да притиснете на крилцето за исклучување за да го извадите клучот.

Со вадење на клучот, комплетно се деактивира електричното коло за да се спречи неконтролирана употреба на машината.

2.2 Двостепен прекинувач

Моторот се вклучува со помош на двостепен прекинувач за да се избегне случајно придвижување.

За палење, притиснете го копчето (2), повлечете една од двете рачки (1) и почекајте 2-3 секунди да се запали моторот.

⚠ ВНИМАНИЕ! Палењето на моторот предизвикува истовремено активирање на уредот за косење.

Моторот автоматски се гасне со пуштање на двете рачки (1).

2.3 Регулација на висината на косењето

Регулацијата на висината за косење се изведува со помош на дадените рачки (1).

ИЗВРШУВАЊЕ НА РАБОТИТЕ СО ЗАСТАНАТ УРЕД ЗА КОСЕЊЕ.

3. КОСЕЊЕ ТРЕВА

• Автономија на батеријата

Автономијата на батеријата (што значи обработена површина тревник пред повторно полнење) вообичаено е условена со:

- факторите на средината на работа коишто предизвикуваат најголема потрошувачка на батеријата,
 - косење на густа, висока, влажна трева,
- однесувањето на операторот кој треба да избегнува:
 - често палење и гаснење во текот на работата,
 - премногу ниска поставеност на висината на косење во однос на тревата,
 - премногу голема брзина на движење во однос на тревата што треба да се покоси.

ЕЛЕКТРОНСКИ АДАПТЕР НА ВРТЕЖИ

Оваа машина се состои од електронски систем „ЕЛЕКТРОНСКИ АДАПТЕР ЗА ВРТЕЖИ“ којшто го регулира бројот на вртежи на моторот согласно моќноста која што е неопходна во текот на косењето на тревата. Системот „ЕЛЕКТРОНСКИ АДАПТЕР ЗА ВРТЕЖИ“ ја оптимизира автономноста на акумулаторот. Кога тревата е ниска (минимална моќност), машината работи со мал број вртежи (ја намалува предвидената бучава), зголемувајќи ја автономноста на акумулаторот. Кога тревата е висока (максимална моќност), машината работи со голем број вртежи (ја зголемува предвидената бучава), намалувајќи ја автономноста на акумулаторот.

За да се зголеми автономноста на батеријата, секогаш треба:

- да се коси тревата кога тревникот е сув,
- да се коси тревата често за да не достигне преголема висина,
- да се постави најдобрата висина за косење кога тревата е многу висока и да се спроведе уште едно косење на нископоставена висина,
- да не се користи машината со функцијата „дробење“ кога тревата е многу висока.

Во случај кога сакате да ја користите машината за многу долга работа и користите стандардна батерија, може:

- да набавите втора стандардна батерија за да ја замените веднаш потрошената батерија без да треба да ја прекинувате работата,

- да набавите батерија со поголема автономност во однос на стандардната батерија (видете 5.1).

ЗАБЕЛЕШКА оваа машина дозволува косење на тревникот на различни начини. Пред да започнете со работа, потребно е да ја поставите машината во правецот како што имате намера да косите. **ИЗВЕДУВАЈТЕ ЈА ОПЕРАЦИЈАТА НОГА МОТОРОТ Е ИЗГАСНАТ.**

3.1a Поставување за косење и собирање на тревата во вреќата за собирање:

- Подигнете ја заштитата за заден испуст (1) и прикачете ја правилно вреќата за собирање (2) како што е посочено на сликата.

3.1b Поставување за косење и заден испуст на тревата:

- Извадете ја вреќата за собирање и проверете дали заштитата со задниот испуст (1) е стабилно спуштена.

3.1c Подготовка за косење и дробење на тревата (функција „дробење“ – mulching, ако е предвидено):

- Подигнете ја заштитата на задниот испуст (1), вметнете го капакот на дефлекторот (5) во отворот на испустот и придвижете го докрај за да се спои правилно со внатрешниот профил на рамот на отворот на испустот.

За да го извадите капакот на дефлекторот (5), подигнете ја заштитата на задниот испуст (1) и извлечете го држејќи го подигнат за да се откочи од задниот профил на рамот на отворот на испустот.

3.2 Палење

Проверете дали батеријата е наполнета и правилно вметната во своето лежиште како што е посочено во точка 4.4.

Отворете ја вратичката (1), потоа вметнете го безбедносниот клуч (2), со тоа што треба да слушнете звук на „кликнување“.

За вклучување на моторот, притиснете го безбедносниот копче (4) и повлечете една од двете рачки (3) на прекинувачот.

3.3 Косење трева

Изгледот на тревникот ќе има поубав изглед ако косењето се изведува секогаш на иста висина и наизменично во два правци.

Кога вреќата за собирање трева ќе се наполни, собирањето нема да биде ефикасно и звукот на машината се менува.

За да ја извадите и испразните вреќата за собирање:

- пуштете ја рачката на прекинувачот и почекајте да се смири уредот со сечивото,
- подигнете ја заштитата за заден испуст, зафатете ги ракофатите и извадете ја вреќата за собирање држејќи ја исправено.

- Во случај на „дробење“:** секогаш избегнувајте да косите огромна количина на трева. Никогаш не косете повеќе од една третина од вкупната висина на едно поминување! Прилагодете ја брзината на движење во согласност со условите на тревникот и со количината на положената трева.

Совети за третман на тревникот

Секој вид на присутна трева има различни карактеристики и може да бара различни режими на косење на тревникот. Прочитајте ги сеногаш упатствата што се содржани на пакувањето на семето во однос на висината на косење во однос на условите на растење во пределот каде е посадена.

Треба да се трудите поголемиот дел од тревата да е од ист вид и со едно или повеќе видови ливчиња. Ако ливчињата се покосат целосно, се оштетува тревникот и идното косење ќе биде многу тешко.

Генерално, вреди да се следат следните упатства:

- многу ниско косење предизвикува корнење и проретчување на тревната површина со што остануваат „голи места“,
- на лето, косењето треба да е највисоко за да се избегне исушување на теренот,
- не косете ја тревата кога е наводнувана. Тоа може да ја намали ефикасноста на уредот со сечивото врз тревата бидејќи ќе се лепа и ќе предизвика заглавување со залепена трева,
- во случај на делумно израснатата трева, најдобро е прво да се исопи на најголема висина што ја дозволува машината, проследено со второ косење по два или три дена.

3.4 Завршување со работа

На крајот на работата, отпуштете ги двете рачки (1). **ПОЧЕКАЈТЕ ДА ЗАСТАНЕ СЕЧИВОТО ЗА КОСЕЊЕ** пред да извршите каква било интервенција на тревокосачката.

Отворете ја вратичката (2) и извадете го безбедносниот клуч (3) со притиснување на крилцето за исклучување.

ВАЖНО Во случај кога во текот на работата моторот ќе престане да работи заради прегревање, неопходно е да почнете приближно 5 минути пред повторно да го вклучите.

4. РЕДОВНО ОДРЖУВАЊЕ

Чувајте ја тревокосачката на суво место.

ВАЖНО Неопходно е редовно и правилно одржување за долготрајно одржување на безбедносното ниво и првобитната работна состојба на машината.

Секоја работа поврзана со регулирање и одржување треба да се спроведе со изгаснат мотор и кога машината не е поврзана со извор за напојување со електрична енергија.

- 1) Носете цврсти заштитни ракавици при секоја интервенција за чистење, одржување и регулација на машината.
- 2) По секое косење, отстранете ги остатоците од трева и кал што се наталожиле од внатрешната страна на кукиштето за да избегнете тие да предизвикаат потешкотии при подоцнежното палење заради исушување.
- 3) Сеногаш проверувајте дали отворите за вентилација се ослободени од остатоци од косењето.

ВАЖНО! Тизвадете го безбедносниот клуч пред да ја одложите машината и пред да спроведете

каква било интервенција за чистење и одржување.

4.1 Вертикално складирање (Модел 380)

Ако е неопходно, машината може да се одложи вертикално закачена за кука.

ВАЖНО! Обезбедете куната или соодветниот систем за фиксирање да се адекватни за да ја издржат тежината на машината. Обрнете внимание и надгледувајте соодветно за да се спречи деца или животни да се начуваат по машината со што ќе дојдат дополнителен товар на куната.

Занаете ја машината на начин уредот за косење да остане насочено кон ѕид или со соодветна заштита за да не претставува опасност во случај на случаен или ненамерен контакт со возрасни лица, деца или животни.

При вертикално одложување на машината, деблокирајте ги дршките (1 – Тип „III“) или разлабавете ги регулаторите (2 – Тип „IV“) и свртете го ракофатот напред за да се совпадне клинот обележен со «>» ИСКЛУЧИВО со жлебот означен со «S» на забалото, а потоа блокирајте ги дршките (1 – Тип „III“) или регулаторите (2 – Типо „IV“).

Позицијата треба да биде иста за двете страни.

4.2 Одржување на уредот со сечење

Секоја интервенција врз уредот со сечивото мора да се извршува на специјализиран сервис каде што има по-соодветна опрема.

Со оваа машина предвидено е да се користи уред со сечиво коешто го носи кодот посочен во табелата на страница 1х.

Заради развојот на производот, уредот со сечивото треба со време да се замени со други со соодветни карактеристики за замена и функционална безбедност. Поставете го уредот со сечивото (2) со знакот свртен кон теренот, следејќи го посочениот редослед на сликата.

Затегнете ја централната навртка (1) со динамометрички клуч од 30 Nm (за моделот 340) или 16-20 Nm (за моделите 380).

4.3 Чистење на машината

Не полевајте вода и избегнувајте мокрење на моторот и на електричните делови.

Не користете абразивни течности за чистење на кукиштето.

4.4 ПОЛНЕЊЕ И ГРИЖА ЗА БАТЕРИЈАТА

ЗАБЕЛЕШКА

1. Батеријата треба да се чува во средина и на температура меѓу +7°C и +40°C. Во случај кога се поставува во машината во средина каде има можност да се надминат овие ограничувања, потребно е да се извади батеријата и да се постави одново на соодветно место.
2. За време на употребата, батеријата е заштитена од комплетно празнење преку заштитниот уред кој што ја исклучува машината и ја блокира работата.
3. Батеријата се доставува со заштита што го прекинува полнењето ако температурата во средина не е меѓу 0 и +45°C.
4. Батеријата може да се полни во секој момент, дури и делумно без ризик од оштетување.

4.4a Проверка на состојбата на батеријата

За да го проверите статусот на наполнетост на батеријата (4), притиснете го копчето (4a) коешто активира четири ЛЕД-светилки (4b) коишто го посочуваат следното:

ЛЕД-светилка	Полнење на батеријата
4 ЗЕЛЕНИ	100%
3 ЗЕЛЕНИ	70%
2 ЗЕЛЕНИ	45%
1 ЗЕЛЕНА	10% - Наполнете ја батеријата
Ништо	Батеријата е полна под 10% и треба веднаш да се наполни. Ако и по 30 минути не засвети ниту една ЛЕД-светилка, тоа значи дека батеријата има дефект и треба да се замени.

4.4b Исклучување и полнење а батеријата

Батеријата треба да се наполни по секоја работа.

За полнење на батеријата:

- отворете ја вратичката (1), потоа извадете го безбедносниот клуч (2),
- притиснете го долното крилце (3) и извадете ја батеријата (4),
- ставете ја батеријата (4) во нејзиното лежиште на полначот на батеријата (5) потурнувајќи ја докрај.
- поврзете го полначот на батерији (5) во извор на ел. енергија со соодветен напон како оној што е посочен на етикетата.

Полнењето на батеријата трае 1.5 - 3.5 часа во зависност од капацитетот на батеријата и на преостанатото полнење во неа.

Полнењето (5) е дијагностичко, со ЛЕД-светилки што ги обезбедуваат информациите за состојбата на наполнетост на батеријата, согласно следната табела:

ЛЕД-светилка (5a)	Значење
ЗЕЛЕНО (Трепка)	Батеријата се полни
ЗЕЛЕНО	Батеријата е наполнета докрај
ЦРВЕНО	Батеријата е прегреана: извадете ја батеријата и оставете ја да се излади околу 30 минути.
Изгаснато	Нема батерија или не е правилно вметната

ЦРВЕНО (трепка)	Неправилно полнење или можно оштетување на батеријата: во тој случај, извадете ја батеријата и ставете ја одново за 2 часа: ако ЛЕД-светилките ја посочуваат состојбата на батеријата, тоа значи дека батеријата е во добра состојба и полнењето може да продолжи како вообичаено. Во спротивно: <ul style="list-style-type: none">– исклучете го полначот на батеријата од струја и потоа повторно вклучете го по неколку минути,– извадете ја батеријата од полначот и потоа повторно ставете ја по неколку минути. Ако и по овие обиди, ЛЕД-светилката (5b) не посочи на состојба на полнење и продолжи да трепка, тоа значи дека батеријата е оштетена и треба да се смени.
-----------------	--

4.4c Повторно поставување на батеријата во машината

Кога полнењето е завршено:

- притиснете го долното крилце (3), извадете ја батеријата (4) (избегнувајте ја да чувате долго во полначот кога полнењето ќе заврши),
- исклучете го полначот на батеријата (5) од довод на ел. енергија,
- отворете ја вратичката (1) на машината, вметнете ја батеријата (4) на своето место во машината и притиснете ја докрај за да ја блокирате на местото со што ќе обезбедите електричен контакт.
- затворете ја докрај вратичката (1).

5. ДОПОЛНИТЕЛНА ОПРЕМА

⚠ ВНИМАНИЕ! *Заради ваша лична безбедност, истречно е забрането монтирање на канва било дополнителна опрема што не е наведена во следниот список и е соодветна за моделот и типот на вашата машина.*

5.1 Дополнителни батерии

Има батерии со различен квалитет наменети за одредени работни задачи. Списокот со батерии коишто се соодветни да се користат со оваа машина се наоѓа во табелата на страна «ix».

6. ДИЈАГНОСТИКА

Што да правите кога ...	
Потекло на проблемот	Дејство за поправка
1. Го притиснавте копчето, но моторот не се пали	
Нема безбедносен клуч или истиот не е правилно вметнат	Ставете го клучот така што да слушнете „кликнување“ (видете 3.2)
Нема батерија или не е ставена правилно	Отворете ја вратичката и проверете дали батеријата е убаво положена (видете 4.4)

Празна батерија	Проверувајте ја состојбата на наполнетост и наполнете ја батеријата (видете 4.4)
Термичка заштита се вклучува	Оставете ја машината да се излади
Моторот не се вклучува веднаш	Држете го копчето притиснато 1-3 секунди (видете 2.2)

2. Моторот се гаси во текот на работата

Батеријата не е правилно вметната	Отворете ја вратичката и проверете дали батеријата е убаво положена (видете 4.4)
Празна батерија	Проверувајте ја состојбата на наполнетост и наполнете ја батеријата (видете 4.4)
Заштитата се вклучува	Почекајте најмалку 5 минути и потоа запалете ја машината одново
Пречки што го попречуваат вртењето на уредот со сечивото	Извадете го безбедносниот клуч, ставете ракавици за работа и извадете ги тревата и остатоците од внатрешната страна на машината и/или од каналот за исфрлање

3. Моторот работи, но уредот со сечивото не се врти

Фиксирањето на уредот со сечивото е разлабавено	Веднаш застанете го моторот и контактирајте со Сервисен центар (видете 4.2)
---	---

4. Има бучава и/или пренумерни вибрации во текот на работата

Фиксирањето на уредот со сечивото е разлабавено или уредот со сечивото е оштетен	Веднаш застанете го моторот и контактирајте со Сервисен центар (видете 4.2)
--	---

5. Автономијата на батеријата е незадоволителна

Условите за работа се многу тешки и бараат поголема потрошувачка на енергијата	Подобрејте ја употребата (видете 4.4)
Батеријата не е доволна за работните потреби	Користете и втора батерија или поголема батерија (видете 5.2)

6. Полначот не ја полни батеријата (црвената сијаличка се пали или свети)

Батеријата не е поставена правилно во полначот	Проверете дали поставеноста е правилна (видете 4.4)
Условите во средината за работа не се соодветни	Полнете ја батеријата во средина со соодветна температура (видете 4.4)
Нечисти контакти	Исчистете ги контактите

7. Полначот не ја полни батеријата (не свети ни една сијаличка)

Нема напон кај полначот на батеријата	Проверете дали приклучокот е вметнат и дали има довод на ел. енергија
Полначот на батеријата има дефект	Заменете го дефектниот дел со оригинален

Во секоја друга ситуација којашто не е опфатена во табелата, консултирајте се со продавачот или со сервисен центар.



VEILIGHEIDSVORSCHRIFTEN die strikt opgevolgd moeten worden

A) VOORBEREIDING

- 1) LET OP! Lees deze aanwijzingen aandachtig alvorens de machine te gebruiken. Zorg dat u vertrouwd raakt met de bedieningsknoppen en in staat bent de machine op de juiste wijze te gebruiken. Leer de motor snel af te zetten. Het niet in acht nemen van de voorschriften en instructies kan elektrische schokken, brand en/of ernstige letsels veroorzaken. Bewaar alle waarschuwingen en instructies om ze in de toekomst te kunnen raadplegen.
- 2) Laat nooit toe dat de machine gebruikt wordt door kinderen of door personen die niet vertrouwd zijn met deze aanwijzingen. De minimale leeftijd van de gebruiker kan landelijk gereguleerd zijn.
- 3) Het apparaat mag gebruikt worden door kinderen van minstens 8 jaar oud en door personen met verminderde lichamelijke, sensorische of mentale vaardigheden, of zonder ervaring en zonder de nodige kennis, op voorwaarde dat dit onder toezicht gebeurt of na de nodige instructies verkregen te hebben voor een veilig gebruik van het apparaat en voor het begrijpen van de erbij horende gevaren. De kinderen mogen niet met het toestel spelen. De reiniging en het onderhoud die door de gebruiker moeten uitgevoerd worden, mogen niet uitgevoerd worden door kinderen die niet onder toezicht staan.
- 4) Gebruik de grasmaaier nooit als er personen, in het bijzonder kinderen, of dieren in de buurt zijn
- 5) Gebruik de machine nooit indien de gebruiker vermoeid of onwel is, of indien hij geneesmiddelen, drugs, alcohol of andere stoffen ingenomen heeft die negatieve invloed kunnen hebben zijn voor zijn reactievermogen en aandacht.
- 6) Denk eraan dat de persoon die de machine bedient of de gebruiker aansprakelijk is voor ongevallen en onvoorzien gebeurtenissen die personen of hun eigendommen kunnen overkomen. Het valt onder de verantwoordelijkheid van de gebruiker om de risico's, die het terrein waar hij op moet werken met zich mee kan brengen, te beoordelen en om alle nodige voorzorgsmaatregelen te treffen met het oog op zijn eigen veiligheid en die van anderen, met name op hellingen, hobbelige, gladde of instabiele terreinen.
- 7) Indien men de machine aan derden wil geven of lenen, moet men zich ervan verzekeren dat de gebruiker de gebruiksaanwijzingen in dit handboek doorneemt.

B) VÓÓR HET GEBRUIK

- 1) Gebruik tijdens het gebruik van de machine steeds stevige antislip-werkschoenen en een lange broek. Bedien de machine niet met blote voeten of met open sandalen. Draag geen kettingen, armbanden en kledij met loshangende delen, of met veters of dassen. Lang haar moet zorgvuldig bijeengebonden worden. Draag altijd gehoorbescherming.
- 2) Controleer grondig de hele werkzone en verwijder alles wat van de machine weg zou kunnen springen of de snijgroep en de motor zou kunnen beschadigen (keien, takken, ijzerdraad, beenderen, enz.).
- 3) Ga vóór het gebruik over op een algemene controle van de machine, en in het bijzonder:
 - het uitzicht van de snij-inrichting, en controleer of de

schroeven en de snijgroep niet versleten of beschadigd zijn. Vervang de snij-inrichting en de beschadigde of versleten schroeven en bloc om ervoor te zorgen dat het maaidek in balans blijft. Eventuele herstellingen moeten nabij een gespecialiseerd centrum uitgevoerd worden.

- De veiligheidshendel moet vrij kunnen bewegen, zonder geforceerd te worden, en bij het loslaten moet deze automatisch en snel terug in de neutrale stand komen, om het maaitoestel tot stilstand te brengen.
- 4) Vooraleer het werk aan te vangen, dient men steeds de beschermingen op de uitgang te monteren (opvangzak, zijdelingse aflaafbeveiliging of achterste aflaafbeveiliging).

C) TIJDENS HET GEBRUIK

- 1) Werk enkel bij daglicht of met een goede kunstmatige verlichting en bij goede zichtbaarheid. Verwijder personen, kinderen en dieren uit de werkzone.
- 2) Vermijd, indien mogelijk, op nat gras te werken. Vermijd te werken in de regen en bij risico op onweer. Gebruik de machine nooit bij slechte weersomstandigheden, en zeker niet bij kans op bliksem.
- 3) Stel de machine niet bloot aan regen of vochtigheid. Water dat in een gereedschap sijpelt, verhoogt het risico op elektrische schokken.
- 4) Zorg er voor dat U steeds een goed steunpunt hebt op hellende terreinen
- 5) Loop nooit, maar stap; laat U niet door de grasmaaier trekken.
- 6) Let bijzonder goed op bij het benaderen van hindernissen die de zichtbaarheid kunnen beperken.
- 7) Maai in de dwarse richting van de helling en nooit in de richting van de stijging/daling, let goed op bij de veranderingen van richting en let er goed op dat de wielen niet op hindernissen stoten (stenen, takken, wortels, enz.) die een zijdelingse verschuiving of verlies van controle over de machine zouden kunnen veroorzaken.
- 8) De machine mag nooit gebruikt worden op hellingen van meer dan 20°, onafgezien van de looprichting.
- 9) Wees zeer voorzichtig wanneer u de grasmaaier naar u toe trekt. Kijk achteruit voor en na het achteruit rijden om u ervan te verzekeren dat er geen hindernissen zijn.
- 10) Zet de snij-inrichting stil indien de grasmaaier gekanteld moet worden voor het vervoer, bij het oversteken van zones zonder gras en wanneer de grasmaaier vervoerd wordt van of naar de zone die gemaaid moet worden.
- 11) Let goed op het verkeer, wanneer de machine dicht bij de straat gebruikt wordt.
- 12) Gebruik de machine niet indien de beschermingen beschadigd zijn, of zonder de opvangzak, zonder de zijdelingse of de achterste aflaafbeveiliging.
- 13) Wees zeer voorzichtig nabij ravijnen, grachten of dijken.
- 14) Start de motor voorzichtig volgens de aanwijzingen en houd uw voeten ver van de snij-inrichting verwijderd.
- 15) Tijdens het opstarten, moeten beide handen zich op de handgreep bevinden.
- 16) Kantel de grasmaaier niet voor het opstarten. Start de machine op een vlakke ondergrond zonder hindernissen of hoog gras.
- 17) Breng uw handen en voeten nooit nabij of onder de draaiende delen. Blijf steeds op afstand van de aflaafopening.

- 18) Hef de grasmaaier niet op en vervoer hem niet wanneer de motor in werking is.
- 19) Schend of verwijder de veiligheidsinrichtingen niet.
- 20) Bij de modellen met aandrijving, moet men de koppeling van de transmissie aan de wielen uitschakelen voordat de motor te starten.
- 21) Gebruik enkel toebehoren die goedgekeurd werden door de fabrikant van de machine.
- 22) Gebruik de machine niet indien de toebehoren/werktuigen niet op de voorziene plaatsen geïnstalleerd zijn.
- 23) Koppel de snij-inrichting los, stop de motor en koppel de kabel van de bougie los (verzeker u ervan dat alle bewegende delen volledig stil staan):
 - Tijdens het vervoer van de machine
 - Telkens wanneer u de grasmaaier onbeheerd achterlaat;
 - Vooraleer blokkeringen te verhelpen of het windkanaal vrij te maken;
 - Vóórdat u de machine controleert, schoonmaakt of eraan werkt;
 - Nadat er op een vreemd voorwerp gestoten is. Controleer de machine op eventuele beschadigingen en voer de nodige reparaties uit alvorens ze opnieuw te gebruiken;
- 24) Schakel de snij-inrichting uit en stop de motor;
 - Elke keer wanneer u de opvangzak verwijderd of opnieuw monteert;
 - Elke keer wanneer u de zijdelingse aflatdeflector verwijderd of opnieuw monteert;
 - Vooraleer de maaihoogte af te stellen indien dit niet vanuit de plaats van de bestuurder uitgevoerd kan worden.
- 25) Behoud tijdens het werk steeds de veiligheidsafstand ten opzichte van de snij-inrichting, die overeenstemt met de lengte van de steel.
- 26) LET OP: - In geval van breuken of ongevallen tijdens het werk, dient men de motor onmiddellijk stil te zetten en de machine te verwijderen om geen verdere schade te berokkenen; in geval van ongevallen met persoonlijke letsels of letsels aan derden, dient men onmiddellijk de meest geschikte eerste-hulp-procedures te volgen voor de situatie en zich tot een gezondheidsstructuur te richten voor de nodige zorgen. Verwijder zorgvuldig eventuele resten die schade of letsels aan personen of dieren kunnen veroorzaken indien ze onopgemerkt blijven.
- 27) LET OP - Het niveau van het geluid en van de trillingen dat aangegeven is in deze handleiding, zijn de maximale waarden voor het gebruik van de machine. Het gebruik van een niet gebalanceerd maai-element, een overdreven snelheid van de beweging en gebrekkig onderhoud hebben een negatieve invloed op het geluidsniveau en op de trillingen. Bijgevolg is het noodzakelijk preventieve maatregelen te treffen om mogelijke schade ten gevolge van een hoog geluidsniveau en stress van trillingen te vermijden; zorg voor het onderhoud van de machine, draag gehoorbescherming, maak pauzes tijdens het werk.

D) ONDERHOUD EN OPSLAG

- 1) LET OP! - Haal de sleutel uit het contact en lees de bijgeleverde instructies alvorens enige reinigings-, of onderhoudswerkzaamheden te verrichten. Draag geschikte kleding en werkhandschoenen voor alle handelingen die gevaarlijk kunnen zijn voor de handen.
- 2) LET OP! - Gebruik de machine nooit als er onderdelen versleten of beschadigd zijn. De defecte of beschadigde onderdelen moeten vervangen en niet gerepareerd worden. Gebruik uitsluitend originele reserveonderdelen: het gebruik van niet originele en/of niet goed gemonteerde

onderdelen beïnvloedt de veiligheid van de machine, kan ongelukken of persoonlijk letsel aanrichten en de fabrikant kan hiervoor niet aansprakelijk gesteld worden.

- 3) Alle onderhoudshandelingen en afstellingen die niet beschreven zijn in deze handleiding moeten uitgevoerd worden door uw Verkoop of in een gespecialiseerd Centrum dat beschikt over de nodige kennis en uitrustingen om de werken correct uit te voeren, met respect voor het oorspronkelijk niveau van veiligheid van de machine. Handelingen die uitgevoerd werden in niet geschikte structuren of door onbekwame personen doen elke vorm van garantie en alle verplichtingen of aansprakelijkheid van de Fabrikant vervallen.
- 4) Verwijder de sleutel na ieder gebruik en controleer eventuele schade aan de machine .
- 5) Laat bouten en schroeven vastgedraaid zitten om er zeker van te zijn dat de machine altijd op een veilige manier gebruiksklaar is. Als u regelmatig onderhoud aan de heggen-schaar pleegt, zal de werking ervan veilig blijven en zal het prestatieniveau bewaard blijven.
- 6) Controleer regelmatig of de schroeven van de snij-inrichting correct vastgedraaid zijn.
- 7) Draag werkhandschoenen om de snij-inrichting te hanteren, te demonteren of opnieuw te monteren.
- 8) Let op de balans van de snij-inrichting, wanneer dit geslepen wordt. Alle handelingen die betrekking hebben op de snij-inrichting (demontage, slijpen, in balans brengen, hermontage en/of vervanging) vergen een specifieke vaardigheid en het gebruik van geschikt gereedschap; uit veiligheidsoverwegingen moeten deze handelingen daarom steeds uitgevoerd worden in een gespecialiseerd centrum.
- 9) Tijdens de afstellingen van de machine, moet men erop letten dat de vingers niet tussen de bewegende snij-inrichting en de vaste delen van de machine verklemd raken.
- 10) Raak de snij-inrichting niet aan totdat de kabel van de bougie losgekoppeld is en de snij-inrichting volledig stilstaat. Tijdens het werken aan de snij-inrichting, dient men erop te letten dat de snij-inrichting kan bewegen, ook al werd de sleutel verwijderd.
- 11) Controleer vaak de zijdelingse aflatbeveiliging, of de achterste aflatbeveiliging, en de opvangzak op slijtage of beschadiging. Vervang ze indien ze beschadigd zijn.
- 12) Vervang de labels met instructies en waarschuwingen, indien deze beschadigd zijn.
- 13) Berg de machine op in een plaats die niet toegankelijk is voor kinderen.
- 14) Laat de motor eerst afkoelen alvorens de machine de machine in eender welke ruimte op te bergen.
- 15) Houd de machine, en in het bijzonder de motor vrij van resten gras, bladeren of teveel vet, om het risico op brand tot een minimum te herleiden. Leeg de opvangzak en laat geen containers met gemaaid gras in gesloten ruimtes achter.

E) BIJKOMENDE VOORSCHRIFTEN

- 1) Gebruik de machine niet in omgevingen met gevaar op ontploffing, in aanwezigheid van ontvlambare vloeistoffen, gas of stof. De elektrische gereedschappen genereren vonken die stof of dampen kunnen doen ontvlammen.
- 2) Overbelast de machine niet. Gebruik de machine die geschikt is voor het werk. Met een gepaste machine zal het werk beter en op veiligere wijze uitgevoerd worden, aan de snelheid waarvoor ze ontworpen werd.
- 3) Gebruik voor het laden van de batterij enkel de door de fabrikant aanbevolen batterijladers. Een niet geschikte bat-

terijlader kan leiden tot elektroshock, oververhitting of lekken van de corrosieve vloeistof uit de batterij.

4) Gebruik enkel de specifieke batterijen die voor uw toestel voorzien zijn. Het gebruik van andere batterijen kan leiden tot letsels en risico op brand.

5) Een batterij in slechte condities kan lekken van de vloeistof veroorzaken. Vermijd de aanraking met de vloeistof. In geval van onvoorzien aanraking, dient men met water te spoelen. In geval van aanraking van de vloeistof met de ogen, dient men ook een geneesheer te raadplegen. De vloeistof die uit de batterij lekt, kan huidirritaties of brandwonden veroorzaken.

6) Verzeker u ervan dat het toestel uitgeschakeld is vooraleer er een batterij in te plaatsen. Een batterij in een elektrische toestel plaatsen kan brand veroorzaken.

7) Houd de niet gebruikte batterij ver van kantoorklemmetjes, munstukken, sleutels, spijkers of andere kleine metalen voorwerpen die een kortsluiting van de contacten zouden kunnen veroorzaken. Een kortsluiting van de contacten van de batterij kan tot brand leiden.

8) De accu mag nooit geopend worden.

9) Werp de gebruikte batterijen nooit in het vuur – **GEVAAR OP ONTPLOFFING!**

10) Verbind de batterijlader enkel aan stopcontacten met de netspanning die aangegeven is op het identificatieplaatje.

11) Gebruik enkel originele accu's.

12) Tijdens langdurig gebruik kan de accu hoge temperaturen bereiken. Laat hem afkoelen vooraleer hem op te laden.

13) Bewaar de accu en de batterijlader buiten bereik van kinderen.

14) Gebruik de batterijlader niet in zones waar er stoom of ontvlambare materialen aanwezig zijn.

15) Laad de accu's enkel op bij temperaturen tussen 10°C en 40°C.

16) Bewaar de accu's niet in omgevingen met temperatuur hoger van 40°C.

17) Veroorzaak nooit kortsluitingen tussen de contacten van de accu's en verbind ze niet aan metalen voorwerpen.

18) Tijdens het vervoer van de accu's, moet men er op letten dat de contacten onderling niet in contact komen, en dat er geen metalen houders gebruikt worden voor het vervoer.

19) Kortsluiting van de accu kan ontploffingen veroorzaken. Kortsluiting beschadigt in ieder geval de accu.

20) Controleer regelmatig of de kabel van de batterijlader beschadigt is. Als de kabel beschadigt is, moet men de batterijlader vervangen.

21) Herlaad de accu's volledig op, vooraleer deze weg te leggen voor de winterperiode.

22) Bewaar de batterijlader op een plaats die beschermd is tegen regen en vochtigheid. Waterinfiltratie in de batterijlader verhoogt het risico op elektroshock.

23) Houd de batterijlader rein. Ophopingen van vuil kunnen tot elektroshock leiden.

24) Gebruik de batterijlader niet in een omgeving met ontvlambare materialen of op gemakkelijk ontvlambare oppervlakten zoals papier, stof, enz. Tijdens het opladen, wordt de batterij opgewarmd en zou brand kunnen veroorzaken.

25) Een defecte batterijlader of een foutief gebruik van de batterij kan leiden tot het vrijkomen van damp die het ademhalingsstelsel irriteert. Verlucht de omgeving met verse lucht en laat u door een geneesheer onderzoeken in geval van twijfel.

26) Reinig de verluchtingsopeningen van de batterij regelmatig met een zacht, droog en rein penseel.

F) TRANSPORT EN VERPLAATSING

1) Telkens wanneer de machine verplaatst, geheven, vervoerd of overgehield moet worden, is het noodzakelijk:

– Stevige werkdanschoenen te dragen;

– De machine vast te nemen op punten waar u een stevige grip hebt, rekening houdend met het gewicht en de spreiding van het gewicht;

– Een beroep te doen op een toereikend aantal personen die het gewicht van de machine kunnen heffen, volgens de kenmerken van het transportmiddel of de plaats waar de machine opgenomen of opgesteld moet worden.

– U ervan te verzekeren dat de bewegingen van de machine geen schade of letsels veroorzaken.

2) Bevestig de machine tijdens het vervoer goed met touwen of kettingen.

G) MILIEUBESCHERMING

1) De milieubescherming moet een belangrijk en prioritaair aspect vormen voor het gebruik van de machine, ten gunste van de civiele samenleving en de omgeving waarin we leven. Wees geen storend element voor uw burens.

2) Volg nauwgezet de plaatselijke normen voor het werken van de verpakking, batterijen, versleten delen of eender welk element met een sterke invloed op het milieu; dit afval mag niet met de huisafval weggeworpen worden, maar moet gescheiden worden en aan speciale verzamelcentra toevertrouwd worden, die de recyclage van de materialen zullen verzorgen.

3) Volg nauwkeurig de lokale normen op voor de afdanking van het snijafval.

4) Bij het buiten bedrijf stellen van de machine, mag deze nooit in het milieu achtergelaten worden maar moet ze naar een opvangcentrum gebracht worden, volgens de geldende lokale normen.

LEER DE MACHINE KENNEN

BESCHRIJVING VAN DE MACHINE EN GEBRUIKSGBIED

Deze machine is een tuingereedschap en met name een grasmaaier met lopende bestuurder.

De machine bestaat hoofdzakelijk uit een motor, die een snij-inrichting aanschakelt die beschermd is door een carter, voorzien van wielen en een handgreep.

De bediener kan de machine besturen en de belangrijkste commando's bedienen terwijl hij steeds achter de handgreep blijft, en dus op veilige afstand van de draaiende snij-inrichting. Indien de bediener zich van de machine verwijderd, vallen de motor en de snij-inrichting na enkele seconden stil.

Voorzien gebruik

Deze machine is ontworpen en gebouwd om gras te maaien (en op te vangen) in tuinen en zones met gras, met een grootte in verhouding met de maaicapaciteit, in aanwezigheid van een lopende bediener.

De aanwezigheid van toebehoren of specifieke inrichtingen kan vermijden dat het gemaaid gras verzameld moet worden ofwel voor een "mulching" effect zorgen, waarbij het gemaaid gras op het terrein wordt achtergelaten.

Type gebruiker

Deze machine is bestemd voor gebruik door consumenten, d.w.z. door niet professionele bedieners. Deze machine is bestemd voor een amateuriel gebruik.

Onjuist gebruik

Eender welk ander gebruik, dat afwijkt van wat hierboven beschreven is, kan gevaarlijk zijn en schade berokkenen aan personen en/of zaken.

De volgende situaties behoren tot het onjuist gebruik (bijvoorbeeld, maar niet uitsluitend):

- vervoer van personen, kinderen of dieren op de machine;
- zich door de machine laten vervoeren;
- gebruik van de machine voor het aanslepen of aanduwen van een last;
- gebruik van de machine voor het verzamelen van bladeren of afval;
- gebruik van de machine voor het knippen van heggen of voor het maaien van andere vegetatie dan gras;
- gebruik van de machine door meer dan één persoon tegelijk;
- inschakeling van de draaiende inrichting op zones zonder gras.

IDENTIFICATIELABEL EN ONDERDELEN VAN DE MACHINE (zie afbeeldingen op pag. ii)

1. Geluidsniveau
2. CE-overeenstemmingskenteken
3. Bouwjaar
4. Type grasmaaier
5. Serienummer
6. Naam en adres van de fabrikant
7. Artikelcode
8. Toerental van de motor
9. Gewicht in kg
10. Spanning voeding
- 10a. Elektrische beschermingsgraad

11. Chassis
12. Motor
13. Snij-inrichting
14. Achterste aflaatbeveiliging
15. Opvangzak
16. Steel
17. Commando schakelaar
18. Luikje toegang tot accuunit
19. Veiligheidsleutel (uitschakelinrichting)

MEEGELEVERDE ONDERDELEN EN IDENTIFICATIELABELS

21. Batterij (accu)
 - 21.1 Fabrikant
 - 21.2 Spanning en vermogen
22. Batterijlader
 - 22.1 Fabrikant
 - 22.2 Spanning en Frequentie voeding / Absorptie
 - 22.3 Spanning en laadstroom

Onmiddellijk na de aankoop van de machine, worden de identificatienummers (3 – 4 – 5) in de hiertoe bestemde ruimten op de laatste pagina van de handleiding genoteerd. Het voorbeeld van de verklaring van overeenstemming bevindt zich op de voorlaatste pagina van de handleiding.



Gooi elektrische apparatuur niet bij het gewoon huishoudelijk afval. Volgens de Europese Richtlijn 2012/19/EU inzake elektrisch en elektronisch afval en de toepassing ervan overeenkomstig de nationale wetgeving, moet de afgedankte elektrische apparatuur apart ingezameld worden voor recyclagedoeleinden.

Indien de elektrische apparatuur afgedankt wordt op een afvalpark of in de ondergrond, kunnen de schadelijke stoffen de waterlaag bereiken en in de voedingsketen terecht komen, met nadelige gevolgen voor uw gezondheid en welzijn. Voor meer informatie over de afanking van dit product, contacteer de instantie die bevoegd is voor de verwerking van het huishoudelijk afval of raadpleeg uw Verkooper.

BESCHRIJVING VAN DE SYMBOLEN OP DE KNOPPEN (indien aanwezig)

30. LET OP - Bij het opstarten van de motor wordt tegelijkertijd ook de snij-inrichting ingeschakeld.

31. Stilstand

32. Werking

33. Elektrisch circuit aangeschakeld (machine aan)

VEILIGHEIDSVOORSCHRIFTEN - Uw grasmaaier moet voorzichtig gebruikt worden. Daarom zijn er op de machine pictogrammen aangebracht die u aan de belangrijkste veiligheidsvoorschriften herinneren. Hun betekenis is hieronder weergegeven. Verder wordt u aanbevolen de veiligheidsvoorschriften in het speciale hoofdstuk daarover in dit boekje zorgvuldig door te lezen. Vervang de beschadigde of onleesbare stickers.

61. Let op: Lees de handleiding alvorens de machine te gebruiken.
62. Risico wegschietende voorwerpen. Houd de personen buiten de werkzone tijdens het gebruik.
63. Enkel voor grasmaaier met netwerktoevoer
64. Enkel voor grasmaaier met netwerktoevoer
65. Let op de scherpe snij-inrichting: Steek uw handen of voeten niet binnenin de snij-inrichting. De snij-inrichting blijft draaien ook na het uitschakelen van de motor. Verwijder de uitschakelinrichting vóór het onderhoud.
66. Stel de machine niet bloot aan regen of vochtigheid.
67. Let op de scherpe snij-inrichting: De snij-inrichting blijft draaien ook na het uitschakelen van de motor.
- 67.1 Batterijlader met veiligheidstransformator.
72. Enkel in droge omgevingen gebruiken.
73. Lees de handleiding vóór het gebruik.
74. Stel de accu niet bloot aan de zon wanneer de temperatuur hoger is dan 45°C.
75. Dompel de accu niet onder in water en stel hem niet aan vochtigheid bloot.
76. Werp de batterijen niet in het vuur. **GEVAAR OP ONTPLOFFING!**

GEBRUIKSVOORSCHRIFTEN

OPMERKING - De overeenkomst tussen de verwijzingen in de tekst en de bijbehorende afbeeldingen (op de pag. ix en daaropvolgende) is gegeven door het nummer dat voor iedere paragraaf staat.

1. DE MONTAGE VERVOLLEDIGEN

OPMERKING *De machine kan mogelijk geleverd worden met sommige onderdelen reeds gemonteerd.*

⚠ LET OP! *De machine moet op een vlakke en solide ondergrond uitgepakt en gemonteerd worden, met voldoende bewegingsruimte voor de machine en de verpakking, en steeds met gebruik van geschikte werktuigen.*

De verpakking moet volgens de plaatselijk geldende bepalingen worden afgevoerd.

1.1a Montage van de steel (Type "I" - Model 340)

Steek de rechte (11) en linkse (12) onderste delen van de steel in de daarvoor bestemde openingen, en bevestig deze delen met de bijgeleverde schroeven (13) en rondsels (13a).

Monteer het bovenste deel van de steel (14) en blokkeer het aan de twee onderste delen (11) en (12) met behulp van de bovenste handvaten (15) (die voordien uit hun openingen gehaald werden), die in een van de twee openingen (3) of (4) gestoken worden al naargelang de gewenste uiteindelijke hoogte.

Om de bevestigingskracht te regelen, moet u elk handvat (15) losmaken en naar behoefte op zijn as los- of vastdraaien om een stabiele bevestiging te garanderen van het bovenste deel (14) aan de twee onderste delen van de steel (11) en (12), zonder een overdreven kracht te vergen om ze vast of los te draaien.

Haak de kabel (16) vast aan de kabelhouders (17) en (18) zoals aangegeven.

1.1b Montage van de steel (Type "II" - Model 340)

Steek de rechte (11) en linkse (12) onderste delen van de steel in de daarvoor bestemde openingen, en bevestig deze delen met de bijgeleverde schroeven (13) en rondsels (13a).

Monteer het bovenste deel van de steel (14) en blokkeer het aan de twee onderste delen (11) en (12) met behulp van de bovenste knopjes (15) (die voordien uit hun openingen gehaald werden), die in een van de twee openingen (3) of (4) gestoken worden al naargelang de gewenste uiteindelijke hoogte.

Haak de kabel (16) vast aan de kabelhouders (17) en (18) zoals aangegeven.

1.1c Montage van de steel (Type "III" - Model 380)

Breng de twee voorgemonteerde onderste delen van de steel (11) en (12), in de werkpositie en zorg ervoor dat de tand die gekenmerkt is met «>» UITSLUITEND overeenstemt met een van de twee holtes van de vertanding die aangegeven zijn met «1» of «2», in functie van de gewenste hoogte, en blokkeer dan beide onderste handvaten (13). De positie moet voor beide zijden gelijk zijn.

Monteer het bovenste deel van de steel (14) en blokkeer het aan de twee onderste delen (11) en (12) met behulp van de bovenste handvaten (15) (die voordien uit hun openingen gehaald werden), die in een van de twee openingen (3) of (4) gestoken worden al naargelang de gewenste uiteindelijke hoogte.

Om de bevestigingskracht te regelen, moet u elk handvat (15) losmaken en naar behoefte op zijn as los- of vastdraaien om een stabiele bevestiging te garanderen van het bovenste deel (14) aan de twee onderste delen van de steel (11) en (12), zonder een overdreven kracht te vergen om ze

vast of los te draaien.

Haak de kabel (16) vast aan de kabelhouders (17) en (18) zoals aangegeven.

1.1d Montage van de steel (Type "IV" - Model 380)

Breng de twee voorgemonteerde onderste delen van de steel (11) en (12), in de werkpositie en zorg ervoor dat de tand die gekenmerkt is met «>» UITSLUITEND overeenstemt met een van de twee holtes van de vertanding die aangegeven zijn met «1» of «2», in functie van de gewenste hoogte, en blokkeer dan beide onderste knopjes (13). De positie moet voor beide zijden gelijk zijn.

Monteer het bovenste deel van de steel (14) en blokkeer het aan de twee onderste delen (11) en (12) met behulp van de bovenste knopjes (15) (die voordien uit hun openingen gehaald werden), die in een van de twee openingen (3) of (4) gestoken worden al naargelang de gewenste uiteindelijke hoogte.

Haak de kabel (16) vast aan de kabelhouders (17) en (18) zoals aangegeven.

1.2 Montage van de opvangzak

Verbind de twee componenten (1) en (2) aan de zijanten van de opvangzak onderling en monteer dan de bovenkant (3) en maak alle bevestigingselementen rondom goed vast. Monteer het handvat (4) op het bovenste gedeelte van de opvangzak, door het vast te klikken in de daartoe bestemde uitsparingen.

1.3 Verwijdering en opladen van de batterij

De machine wordt met een gedeeltelijk opgeladen batterij geleverd, die zich in de zitting bevindt.

Vooraleer de machine te gebruiken, dient men de batterij te verwijderen en deze volledig op te laden, zoals aangegeven onder punt 4.4.

2. BESCHRIJVING VAN DE COMMANDO'S

OPMERKING *De betekenis van de symbolen op de knop wordt verklaard op de volgende pagina's.*

2.1 Veiligheidsleutel (uitschakelinrichting)

Het aan- en uitschakelen van het elektrisch circuit van de machine gebeurt door middel van een veiligheidsleutel (Uitschakelinrichting), die zich binnenin de accuuruimte bevindt.

Open het luikje (1) en steek de sleutel (2) er volledig in om het opstarten van de motor mogelijk te maken.

Om de sleutel te verwijderen, moet men op het blokkeerlipje duwen.

Door de sleutel te verwijderen, schakelt men het elektrisch circuit volledig uit om een ongecontroleerd gebruik van de machine te vermijden.

2.2 Schakelaar met tweevoudige bediening

De motor wordt bediend door een schakelaar met tweevoudige bediening, om ongewild opstarten te verhinderen. Druk, voor het opstarten, op de toets (2), trek aan een van de twee hendels (1) en wacht 2-3 seconden tot de motor opstart.

⚠ LET OP! *Bij het opstarten van de motor wordt tegelijkertijd ook de snij-inrichting ingeschakeld.*

De motor stopt automatisch wanneer men beide hendels (1) loslaat.

2.3 Afstelling van de maaihoogte

De maaihoogte kan door middel van de speciale hendel (1) afgesteld worden.

U MAG DIT ENKEL DOEN ALS DE SNIJ-INRICHTING STIL STAAT.

3. HET GRAS MAAIEN

• Autonomie van de batterij

De autonomie van de batterij (en dus de oppervlakte van de gazon die bewerkt kan worden alvorens de batterij weer op te laden) hangt hoofdzakelijk af van:

- a) omgevingsfactoren, die leiden tot een grotere energie-behoefte:
 - maaien bij dik, hoog, vochtig gras;
- b) gedrag van de bediener, die moet vermijden:
 - de machine vaak aan- en uit te schakelen tijdens het werken;
 - een te lage maaihoogte ten opzichte van de condities van het gras;
 - een te hoge voortbewegingssnelheid vergeleken met de hoeveelheid gras die gemaaid moet worden;

ELECTRONIC RPM ADAPTOR

Deze machine is voorzien van een elektronisch systeem "ELECTRONIC RPM ADAPTOR" dat het toerental van de motor aanpast aan de kracht die vereist wordt tijdens het maaien van het gras..

Het systeem "ELECTRONIC RPM ADAPTOR" verhoogt de autonomie van de batterij.

Bij laag gras (minder kracht), werkt de machine met een laag toerental, en wordt de autonomie van de batterij verhoogd.

Bij hoog gras (meer kracht), werkt de machine met een hoog toerental, en wordt de autonomie van de batterij verlaagd.

Om de autonomie van de batterij te optimaliseren, raadt men aan:

- het gras te maaien wanneer de gazon droog is;
- het gras vaak te maaien om te vermijden dat het te hoog groeit;
- een hogere maaihoogte in te stellen wanneer het gras hoger staat en een tweede maaibeurt uit te voeren op een lagere hoogte;
- de machine niet te gebruiken in functie "mulching" wanneer het gras zeer hoog staat.

Indien men de machine met langere werkbeurten wenst te gebruiken dan wat mogelijk is met de standaard-batterij, kan men:

- een tweede standaard-batterij kopen om de platte batterij onmiddellijk te vervangen, zonder de continuïteit in het gedrag te brengen;
- een batterij kopen met grotere autonomie dan de standaard-batterij (zie 5.1).

OPMERKING *Met deze machine kan men het gras op verschillende wijzen maaien; vooreer het werk aan te vangen, raadt men aan de machine af te stellen al naargelang de wijze waarop men het gras wil maaien. U MAG DIT ENKEL DOEN ALS DE MOTOR UITGESCHAKELD IS.*

3.1a Voorbereiding voor het maaien en opvangen van het gras in de opvangzak:

- Plaats de achterste aflaafbeveiliging (1) omhoog en bevestig de opvangzak (2) correct zoals aangegeven op de afbeelding.

3.1b Voorbereiding voor het maaien en uitlaat van het gras achteraan:

- Verwijder de opvangzak en zorg ervoor dat de achterste aflaafbeveiliging (1) stabiel omlaag blijft.

3.1c Voorbereiding voor het maaien en fijnmalen van het gras ("mulching" functie – indien voorzien):

- Til de achterste steenbeschermkap (1) op, voer de deflector (5) in de uitlaatopening en duw hem goed aan totdat de onderste rand correct aan de boord van de uitlaatopening vastgehaakt wordt.

Om de deflector (5) te verwijderen, tilt u de achterste aflaafbescherming (1) op en verwijdert u de dop door deze omhoog getrokken te houden om de onderste rand van de boord van de uitlaatopening los te maken.

3.2 Opstarten

Verzeker u ervan dat de batterij opgeladen is en correct in de zitting geplaatst is, zoals aangegeven onder punt 4.4.

Open het luikje (1), en voeg vervolgens de veiligheidssleutel (2) volledig in tot u de "klik" hoort.

Om de motor aan te schakelen, drukt men op de veiligheidstoets (4) en trekt men aan een van de twee hendels (3) van de schakelaar.

3.3 Het gras maaien

Het gazon zal er beter uitzien als het steeds op dezelfde hoogte en afwisselend in de twee richtingen gemaaid wordt.

Wanneer de opvangzak te vol wordt, wordt het gras niet meer efficiënt opgevangen en verandert het geluid van de grasmaaier.

Om de opvangzak te verwijderen en te ledigen,

- de schakelhendel loslaten en wachten tot de snij-inrichting stil staat;
- de achterste aflaafbeveiliging (2) omhoog plaatsen, de handgreep vastnemen en de opvangzak verwijderen; de opvangzak recht op houden.

- **In geval van "mulching":** vermijd steeds grote hoeveelheden gras af te snijden. Maai nooit meer dan een derde van de totale hoogte van het gras in een enkele beurt! Pas de rijsnelheid aan de toestand van het grasveld en de hoeveelheid gemaaid gras aan.

Raadgevingen voor de zorg van het gazon

Iedere soort gras heeft verschillende kenmerken en er kunnen dus verschillende werkwijzen nodig zijn om het gazon te verzorgen; lees steeds de aanwijzingen op de zaadverpakkingen met betrekking op de maaihoogte, en al naargelang de groeicondities van de zone waar men werkt.

Houd er rekening mee dat de meeste soorten gras uit een steel en een of meerdere bladeren bestaan. Als de bladeren volledig afgemaaid worden, wordt het gazon beschadigd en zal het moeilijker teruggroeien.

Over het algemeen, gelden de volgende aanwijzingen:

- een te laag maainiveau veroorzaakt scheuren en leegtes in het grasveld, en een "gevekt" aspect";
- in de zomer, moet het gras hoger gemaaid worden om te vermijden dat het terrein uitdroogt;
- maai het gras niet wanneer het nat is; dit zou de werkzaamheid van de snij-inrichting verminderen omwille van het gras dat eraan vastkleeft en zou scheuren in het grasveld veroorzaken;
- indien het gras bijzonder hoog is, is het raadzaam eerst

op de maximaal toegestane hoogte te maaien en vervolgens een tweede maaibeurt te doen na twee of drie dagen.

3.4 Na het werken

Na het werk, laat men beide hendels (1) los. **WACHTEN TOT DE SNIJ-INRICHTING STIL STAAT**, vooraleer eender welke ingreep uit te voeren op de grasmaaier. Open het luikje (2) en verwijder de veiligheidsleutel (3), door op het blokkeerlipje te duwen.

BELANGRIJK *Indien de motor tijdens het werk stopt wegens oververhitting, moet men 5 minuten wachten vooraleer deze weer op te starten.*

4. GEWOON ONDERHOUD

Bewaar de grasmaaier op een droge plaats.

BELANGRIJK *Een regelmatig en zorgzaam onderhoud is onontbeerlijk om de veiligheid en originele performances van de machine mettertijd te behouden.*

Iedere ingreep voor afstelling of onderhoud moet uitgevoerd worden bij stilstaande motor, terwijl de machine losgekoppeld is van het elektrisch net.

- 1) Draag robuuste werkhandschoenen bij alle ingrepen voor reiniging, onderhoud of afstelling van de machine.
- 2) Verwijder, na iedere maaibeurt, de resten van gras en modder die binnen het chassis opgestapeld worden om te vermijden dat deze resten, wanneer ze opdrogen, een volgend opstarten moeilijk maken.
- 3) Verzeker u er steeds van dat de luchtgaten vrij zijn van afval.

LET OP! *Verwijder de veiligheidsleutel vooraleer de machine weg te zetten en vooraleer eender welke ingreep voor reiniging of onderhoud aan te vangen.*

4.1 Verticale opslag (Model 380)

Indien nodig, kan de machine verticaal opgeborgen worden, door ze aan een haak te hangen.

LET OP! *Verzeker u ervan dat de haak en zijn bevestigingssysteem geschikt zijn en in staat zijn het gewicht van de machine te dragen; wees voorzichtig en let goed op dat er geen kinderen of dieren op de machine kruipen, die de belasting van de haak zouden verhogen. Haak de machine zo vast dat de snij-inrichting naar een wand gericht is of degelijk bedekt is, zodat dit geen gevaar kan vormen in geval van, ook onvoorziene of ongewilde, aanraking door personen, kinderen of dieren.*

Om de machine verticaal te plaatsen, zet men de handvaten (1 - Type "III") los of draait men de knopjes los (2 - Type "IV") en draait men de steel vooruit zodat de tand die gekenmerkt is met «>» UITSLUITEND overeenstemt met de holte van de vertanding die aangegeven is met «S», blokkeer dan de handvaten (1 - Type "III") of de knopjes (2 - Type "IV").

De positie moet voor beide zijden gelijk zijn.

4.2 Onderhoud van de snij-inrichting

Iedere ingreep aan de snij-inrichting kan het best steeds door een gespecialiseerd centrum uitgevoerd worden, dat over het meest geschikte gereedschap beschikt.

Voor deze machine is het gebruik van een snij-inrichting voorzien met de code die aangegeven is in de tabel op pagina ix.

Gezien de ontwikkeling van het product, kan de boven vermelde snij-inrichtingen in de loop van de tijd vervangen worden door een andere, met soortgelijke eigenschappen voor wat betreft verwisselbaarheid en functionele veiligheid.

Monteer de snij-inrichting (2) weer met de code naar de grond gericht, in de volgorde die aangegeven is op de afbeelding.

Klem de centrale schroef (1) met een dynamometersleutel, afgesteld op 30 Nm (voor model 340) of op 16-20 Nm (voor model 380).

4.3 Reiniging van de machine

Gebruik geen waterstralen en vermijd de motor en de elektrische onderdelen nat te maken.

Gebruik geen agressieve vloeistoffen voor de reiniging van het chassis.

4.4 OPLADEN EN BEHEER VAN DE BATTERIJ

OPMERKINGEN

1. De batterij moet bewaard worden in een omgeving met temperatuur tussen +7°C en +40°C. Bij opslag van de machine in omgevingen waar deze limieten mogelijk kunnen overschreden worden, raadt men aan de batterij te verwijderen en op een geschikte plaats op te bergen.
2. Tijdens het gebruik, is de batterij tegen volledige ontlading beschermd door een beschermingssysteem dat de machine uitschakelt en de werking ervan blokkeert.
3. De batterij is voorzien van een bescherming die de herlading ervan verhindert indien de omgevingstemperatuur niet tussen 0 en +45°C is.
4. De batterij kan op eender welk moment, ook gedeeltelijk, opgeladen worden, zonder risico op beschadiging.

4.4a Controle van de staat van de lading van de batterij

Om de staat van de lading van de batterij (4) te controleren, drukt men op de toets (4a) die vier LEDs (4b) aanschakelt, met de volgende betekenissen:

LED	Lading van de batterij
4 GROEN	100%
3 GROEN	70%
2 GROEN	45%
1 GROEN	10% - Opladen
Geen	De batterij heeft een lading van minder dan 10% en moet onmiddellijk opgeladen worden. Indien er na 30 minuten opladen niet minstens een LED aangaat, betekent dit dat de batterij defect is en vervangen moet worden.

4.4b Verwijdering en opladen van de batterij

Na iedere werksessie, is het raadzaam de batterij te verwijderen.

Om de batterij op te laden:

- open het luikje (1) en verwijder de veiligheidssleutel (2);
- druk op het onderste lipje (3) en verwijder de batterij (4);
- plaats de batterij (4) in de zitting van de batterijlader (5), en duw deze stevig aan;
- verbind de batterijlader (5) aan een stopcontact, met een spanning die overeenstemt met wat aangegeven is op het plaatje.

Het opladen duurt ongeveer 1,5 - 3,5 uur, al naargelang het vermogen van de batterij en de resterende lading.

De batterijlader (5) is van het diagnostische type, voorzien van een LED die informatie verschaft over de staat van de batterij en de lading, volgens de hiernavolgende tabel:

LED (5a)	Betekenis
GROEN (Knipperlicht)	Batterij wordt opgeladen
GROEN	Batterij volledig opgeladen
ROOD	Batterij oververhit: verwijder de batterij en laat ze gedurende minstens 30 minuten afkoelen.
Uit	Batterij afwezig of niet correct geplaatst.
ROOD (Knipperlicht)	Storing tijdens het opladen en mogelijk defecte batterij; verwijder in dit geval de batterij en plaats ze opnieuw binnen de 2 uren: indien het LED aangeeft dat ze opgeladen wordt, betekent dit dat de batterij in goede staat is en de lading gewoon kan voortgezet worden. Anders: <ul style="list-style-type: none"> - de batterijlader losmaken en na enkele minuten weer aan het net verbinden; - de batterij uit de batterijlader halen en ze na enkele minuten weer plaatsen. Indien het LED (5b) na deze pogingen niet aangeeft dat de batterij opgeladen wordt en blijft knipperen, betekent dit dat de batterij defect is en vervangen moet worden.

4.4c Hermontage van de accu op de machine

Na volledig opladen:

- druk op het onderste lipje (3) en verwijder de batterij (4) (zorg ervoor dat ze niet te lang in de batterijlader blijft nadat ze volledig werd opgeladen);
- ontkoppel de batterijlader (5) van het elektrisch netwerk
- open het luikje (1) van de machine, plaats de batterij (4) in haar zitting in de machine en duw ze stevig aan om ze op haar positie te blokkeren en het elektrisch contact te verzekeren.
- hersluit het luikje (1) volledig.

5. TOEBEHOREN

⚠ LET OP! Voor uw eigen veiligheid is het strikt verboden enig ander toebehoren te monteren dan diegene in de volgende lijst aangegeven zijn en nadrukkelijk voor uw model en type machine ontworpen zijn.

5.1 Alternatieve batterijen

Er zijn batterijen met verschillende vermogens beschikbaar, voor de specifieke werkvereisten. De lijst van de voor deze machine gehomologeerde batterijen bevindt zich in de tabel op pag. «ix».

6. STORINGEN

Wat te doen bij ...	
Oorsprong van het probleem	Oplossing
1. Wanneer de schakelaar ingedrukt wordt, start de motor niet op-	
Veiligheidssleutel ontbreekt of niet correct geplaatst	Voeg de sleutel in tot u de "klik" hoort (zie 3.2)
Geen batterij of batterij niet correct geplaatst	Open het luikje en verzeker u ervan dat de batterij juist geplaatst is (zie 4.4)
Batterij plat	Controleer de status van de lading en herlaad de batterij (zie 4.4)
Tussenkost van de thermische bescherming	Laat de machine afkoelen
Niet onmiddellijk starten motor	Houd de schakelaar gedurende 1-3 seconden ingedrukt (zie 2.2)
2. De motor stopt tijdens het werk	
Batterij niet correct geplaatst	Open het luikje en verzeker u ervan dat de batterij juist geplaatst is (zie 4.4)
Batterij plat	Controleer de status van de lading en herlaad de batterij (zie 4.4)
Tussenkost van de bescherming	Wacht minstens 5 minuten en herstart dan de machine
Verklemmingen die de rotatie van de snij-inrichting verhinderen	Verwijder de veiligheidssleutel, draag werkhandschoenen en verwijder gras of afval van het onderste deel van de machine en/of uit het windkanaal
3. De motor is in beweging maar de snij-inrichting draait niet	
Bevestiging van de snij-inrichting losgekomen	Stop onmiddellijk de motor en contacteer een Dienstcentrum (zie 4.2)
4. Men hoort overdreven geluiden en/of trillingen tijdens het werk	
Bevestiging van de snij-inrichting losgekomen of snij-inrichting beschadigd	Stop onmiddellijk de motor en contacteer een Dienstcentrum (zie 4.2)
5. Kleine autonomie van de batterij	
Zware gebruiksconditie met grotere stroomabsorptie	Optimiseer het gebruik (zie 4.4)
Batterij niet voldoende voor de werkbehoeften	Gebruik een tweede batterij of een sterkere batterij (zie 5.2)

6. De batterijlader laadt de batterij niet op (rood led aan of knipperend)	
Batterij niet correct geplaatst in de batterijlader	Controleer of de batterij correct geplaatst is (zie 4.4)
Niet geschikte omgevingscondities	Laad de batterij op bij een geschikte temperatuur (zie 4.4)
Vuile contacten	Reinig de contacten
7. De batterijlader laadt de batterij niet op (geen led aan)	
Geen spanning aan de batterijlader	Controleer of de stekker in het stopcontact steekt en of er spanning aanwezig is in het stopcontact
Defecte batterijlader	Vervangen met een origineel wisselstuk

Bij iedere andere situatie, die niet in deze lijst voorzien is, dient men de Wederverkoper of een Dienstcentrum te contacteren.

SIKKERHETSBESTEMMELSER
Må følges nøye.
A) OPPLÆRING

- 1) **ADVARSEL!** Les bruksanvisningen nøye før maskinen tas i bruk. Bli kjent med kontrollene og en riktig bruk av maskinen. Lær å slå av motoren raskt. Manglende overhold av advarslene eller instruksjonene kan forårsake elektrisk støt, brann og/eller alvorlige skader. Ta vare på alle merknadene og instruksjonene for fremtidig bruk.
- 2) La aldri barn eller andre som ikke kjenner til disse bestemmelsene bruke maskinen. Kommunale bestemmelser kan angi en tillatt minstalder for bruk.
- 3) Dette apparatet kan brukes av barn over 8 år eller personer med nedsatte fysiske, sensoriske eller psykiske evner, eller personer som mangler erfaring og kunnskap, dersom de får tilsyn eller opplæring i en sikker bruk av apparatet og risikoene knyttet til bruken. Barn må ikke leke med apparatet. Rengjøring og vedlikehold må ikke utføres av barn uten tilsyn.
- 4) Bruk aldri gressklipperen når personer, spesielt barn, eller dyr er i nærheten.
- 5) Maskinen må aldri brukes hvis brukeren er trøtt eller ikke føler seg vel, eller har inntatt medisiner, narkotika, alkohol eller andre stoffer som nedsetter refleksene eller oppmerksomheten.
- 6) Husk at føreren eller brukeren er ansvarlig for ulykker som påføres tredjepersoner eller deres eiendom. Det er brukeren som er ansvarlig for å vurdere potensielle farer på underlaget hvor arbeidet skal utføres, og som må ta alle forholdsregler for å garantere egen og andres sikkerhet. Dette gjelder spesielt i skråninger, og på ujevne, glatte eller ustabile underlag.
- 7) Dersom maskinen skal overdras eller lånes ut til andre, må brukeren ha lest og forstått bruksanvisningen.

B) KLARGJØRING

- 1) Bruk alltid kraftige arbeidssko med antiglisåle og lange benklær ved bruk av maskinen. Bruk aldri maskinen barfotet eller med sandaler. Unngå å bruke smykker, armbånd, vide klær eller klær med stropper, eller slips. Sett opp langt hår. Bruk alltid hørselvern.
- 2) Undersøk grundig hele arbeidsområdet, og fjern alt som kan slynges ut av maskinen eller skade klippeinnretningen og motoren (steiner, greiner, ståltråder, bein, osv.).
- 3) Foreta en generell kontroll av maskinen før bruk, og kontroller spesielt følgende:
 - Klippeinnretningens ytre form, og skruene og klippeinnretningen må ikke være slitte eller ødelagte. Bytt ut ødelagt eller slitt klippeinnretning og skruer gruppevis for å opprettholde likevekten. Eventuelle reparasjoner skal foretas ved spesialverksteder.
 - Sikkerhetsspaken må kunne beveges fritt og utvungen, og idet den slippes må den hurtig og automatisk vende tilbake til nøytral posisjon, slik at klippeinnretningen stopper.
- 4) Monter vernene ved utkastet (opsamlar, vern for sideutkast eller vern for utkast bak) før arbeidet starter.

C) UNDER BRUK

- 1) Arbeid bare i dagslys eller i godt kunstig lys, og med gode siktforhold. Hold personer, spesielt barn, og dyr unna arbeidsområdet.
- 2) Hvis mulig, unngå å klippe vått gress. Unngå å arbeide når det regner og ved fare for tordenvær. Ikke bruk maskinen i dårlig vær, spesielt hvis det er mulighet for lyn.
- 3) Ikke utsett maskinen for regn eller våte omgivelser. Vannet som trenger inn i et elektrisk apparat øker risikoen for elektrisk støt.
- 4) Sorg alltid for godt fottfeste når du klipper i skråninger.
- 5) Aldri løp, men gå rolig og unngå å bli trukket av gressklipperen.
- 6) Vær spesielt oppmerksom når du nærmer deg hindringer som kan begrense sikten.
- 7) Klipp på tvers i skråninger, og aldri rett oppover eller nedover. Vær veldig forsiktig når du svinger, og pass på at hjulene ikke støter på hindringer (steiner, greiner, rotter, osv.) som kan føre til at maskinen glir sidelengs, eller at du mister kontrollen over maskinen.
- 8) Maskinen må ikke brukes i skråninger brattere enn 20°, uansett kjøretretning.
- 9) Vær uhyre oppmerksom når du drar gressklipperen mot deg. Se bak deg før og mens du beveger deg bakover for å passe på at det ikke finnes hindringer.
- 10) Stopp klippeinnretningen hvis gressklipperen må stilles på skrå for transporten, for å krysse områder med annet enn gressdekke, og når gressklipperen transporteres til og fra området som skal klippes.
- 11) Vær oppmerksom på trafikken når maskinen brukes i nærheten av vei.
- 12) Maskinen må aldri brukes hvis vernene er ødelagte, eller uten opsamleren, vernet for sideutkast eller vernet for utkast bak.
- 13) Vær meget forsiktig i nærheten av grøfter, skrenter eller volder.
- 14) Start motoren forsiktig i og henhold til instruksjonene, og pass på at du holder føttene på god avstand fra klippeinnretningen.
- 15) Hold begge hendene på håndtaket under oppstart.
- 16) Gressklipperen skal ikke stilles på skrå når den skal startes. Start den på et jevnt underlag uten hindringer eller høyt gress.
- 17) Ikke hold hendene eller føttene i nærheten av eller under roterende deler. Hold alltid god avstand fra utkasteråpningen.
- 18) Gressklipperen skal ikke løftes eller transporteres mens motoren er i gang.
- 19) Sikkerhetssystemene må ikke tukles med eller deaktiveres.
- 20) Koble fra transmisjonen til hjulene før du starter motoren på modeller med trekraft.
- 21) Bruk kun utstyr godkjent av maskinprodusenten.
- 22) Ikke bruk maskinen hvis ikke tilbehør/redskaper er montert i de angitte punktene.
- 23) Koble til klippeinnretningen, slå av motoren og ta ut tenningsnøkkelen (pass på at alle deler i bevegelse har stoppet helt):
 - under transport av maskinen,
 - hver gang gressklipperen blir stående uten tilsyn,
 - før du fjerner årsaken til tilstopping eller rensker opp i utkasteren,
 - før kontroll, rengjøring eller arbeid på maskinen,

- etter å ha kjørt på et fremmedlegeme. Kontroller eventuelle skader, og reparer maskinen (om nødvendig) før den tas i bruk igjen.
- 24) Koble ut klippeinnretningen og slå av motoren:
 - hver gang oppsamleren skal tas av eller gjenmonteres;
 - hver gang deflektoren for sideutkast skal tas av eller gjenmonteres,
 - før klippehøyden justeres hvis det ikke kan utføres fra betjeningsplattan.
- 25) Hold alltid sikkerhetsavstand (dvs. styrets lengde) fra klippeinnretningen under arbeidet.
- 26) ADVARSEL – Ved skader eller ulykker under arbeidet skal motoren slås av øyeblikkelig og maskinen fjernes fra stedet for å unngå flere skader. Ved ulykker med personskader eller skader på tredjepersoner må du umiddelbart praktisere førstehjelp og henvende deg til legevakten for nødvendig behandling. Fjern nøye eventuelle rester som ellers kan forårsake skader på gjenstander, personer eller dyr.
- 27) ADVARSEL – Støy- og vibrasjonsnivået oppgitt i bruksanvisningen er maskinens maks verdier. Bruk av en dårlig innstilt klippeinnretning, for høy hastighet og manglende vedlikehold, påvirker støy- og vibrasjonsutslippene betydelig. Ta derfor nødvendige tiltak for å redusere mulige skader fra høyt støynivå og vibrasjonsbelastninger: Vedlikehold maskinen, bruk hørselsvern og ta pauser under arbeidet.

D) VEDLIKEHOLD OG OPPBEVARING

- 1) ADVARSEL! – Ta ut tenningsnøkkelen og les instruksjonene før rengjøring eller vedlikehold. Bruk egnede klær og arbeidshansker i alle situasjoner hvor hendene utsettes for risiko.
- 2) ADVARSEL! – Maskinen må aldri brukes med slitte eller ødelagte deler. Ødelagte eller slitte deler skal byttes ut og aldri repareres. Bruk kun originale reservedeler. Bruk av uoriginale og/eller feil monterte reservedeler setter maskinens sikkerhet i fare, kan forårsake ulykker eller personskader, og hever produsenten for enhver forpliktelse og ethvert ansvar.
- 3) Vedlikeholds- og justeringsoppgaver som ikke er beskrevet i bruksanvisningen, må foretas hos forhandleren eller ved spesialverksted som har den kompetansen og det utstyret som kreves for arbeidet. På denne måten opprettholdes maskinens opprinnelige sikkerhetsnivå. Inngrep utført ved uegnede verksteder eller av ukvalifiserte personer, fører til bortfall av garantien og hever produsenten for enhver forpliktelse og ethvert ansvar.
- 4) Etter hver bruk må tenningsnøkkelen tas ut og maskinen kontrolleres for eventuelle skader.
- 5) Hold mutrer og skruer godt strammet, slik at maskinen alltid er driftssikker. Et regelmessig vedlikehold er viktig for sikkerheten og for å opprettholde ytelsesnivået.
- 6) Kontroller jevnlig at klippeinnretningens skruer er godt strammet.
- 7) Bruk arbeidshansker ved demontering og gjenmontering av klippeinnretningen.
- 8) Sørg for at klippeinnretningen balanseres når den slipes. Alle oppgaver med klippeinnretningen (demontering, sliping, balansering, gjenmontering og/eller bytte) er krevende arbeid som forutsetter spesialkompetanse, foruten bruk av særskilt utstyr. Av sikkerhetsmessige årsaker skal derfor disse alltid utføres ved et spesialverksted.
- 9) Under justeringer av maskinen må du passe på og unngå å klemme fingrene mellom klippeinnretningen i bevegelse og maskinens faste deler.

- 10) Ikke ta på klippeinnretningen før tenningsnøkkelen er tatt ut og klippeinnretningen har stoppet helt. Under inngrep på klippeinnretningen må du passe på at den ikke beveger seg, selv om tenningsnøkkelen er tatt ut.
- 11) Kontroller ofte vernet for sideutkast eller vernet for utkast bak og oppsamleren for slitasje eller forringelse. Bytt dem ut hvis de er ødelagte.
- 12) Ødelagte klistremerker må byttes ut.
- 13) Oppbevar maskinen på et sted utlignelig for barn.
- 14) Kjøøl med motoren for maskinen settes bort til oppbevaring.
- 15) Hold gressklipperen, spesielt motoren, fri for gressrester, løv eller overflødig fett for å redusere risikoen for brann. Tøm alltid oppsamleren. Beholdere med klippeavfallet må ikke oppbevares innendørs.

E) TILLEGGSMERKNADER

- 1) Ikke bruk maskinen i eksplosjonsfarlige omgivelser, i nærheten av brennbare væsker, gass eller støv. Elektriske apparater utvikler gnister som kan antenne støv eller damp.
- 2) Maskinen må ikke overbelastes. Bruk maskinen som er egnet til arbeidet. Maskinen utfører arbeidet bedre og sikrere ved den hastigheten maskinen er prosjektert for.
- 3) Bruk kun batteriladere anbefalt av produsenten for å lade batteriene. En uegnet batterilader kan føre til elektrisk støt, overoppheting og lekkasje av batterivæske.
- 4) Bruk kun de spesielle batteriene som er beregnet på utstyret ditt. Bruk av andre batterier kan medføre personskader og brannfare.
- 5) Et batteri i dårlig stand kan forårsake lekkasje. Unngå kontakt med væsken. I tilfelle kontakt ved et uhell, skyll med vann. Kontakt også lege i tilfelle væsken kommer i kontakt med øynene. Væsken som lekker fra batteriet kan forårsake hudirritasjon eller forbrenning.
- 6) Forviss deg om at apparatet er avslått før innkobling av batteriet. Montering av et batteri i et elektrisk apparat som er slått på kan medføre brann.
- 7) Hold det ubenyttede batteriet på avstand fra binders, mynter, nøkler, stifter, skruer og andre små metallgjenstander som kan forårsake kortslutning av kontaktene. Kortslutning mellom batterikontaktene kan medføre antennelse eller brann.
- 8) Akkumulatoren må aldri åpnes.
- 9) Brenn aldri brukte batterier - EKSPLOSJONSFARE!
- 10) Batteriladere skal kun kobles til strømtak med nettspenning som angitt på typeskiltet.
- 11) Bruk kun originale akkumulatører.
- 12) Ved lang tids bruk kan akkumulatoren bli varm. La den bli avkjølt før den lades.
- 13) Oppbevar akkumulatoren og batteriladere utlignelig for barn.
- 14) Ikke bruk batteriladere på steder hvor det finnes brennbare stoffer eller damp.
- 15) Lad kun opp akkumulatorene ved temperaturer mellom 10 og 40 °C.
- 16) Oppbevar aldri akkumulatorene i omgivelser med høyere temperatur enn 40 °C.
- 17) Ikke forårsake kortslutning mellom akkumulatorens kontakter, og ikke koble dem til metallgjenstander.
- 18) Under transport av akkumulatorene, pass på at kontaktene ikke blir koblet til hverandre, og ikke bruk beholdere av metall til transport.
- 19) Kortslutning av akkumulatoren kan medføre eksplosjon. Kortslutning vil under enhver omstendighet skade akkumulatoren.
- 20) Kontroller med jevne mellomrom om batteriladerens

ledning er skadet. Hvis ledningen er skadet, er det nødvendig å skifte ut batteriladeren.

21) Lad opp akkumulatorene fullstendig før de settes bort for vinterhalvåret.

22) Oppbevar batteriet på et sted som er beskyttet mot regn og fuktighet. Vanninfiltrasjon i batteriladeren vil øke faren for elektrisk støt.

23) Hold batteriladeren ren. Oppsamling av smuss kan føre til elektrisk støt.

24) Bruk ikke batteriladeren i omgivelser med lettantennelige væsker, eller på lettantennelige overflater som papir, stoff osv. Under oppladingen blir batteriladeren varm og kan derfor medføre brann.

25) En defekt batterilader, eller feil bruk av batteriet, kan medføre lekkasje av damp som kan irritere luftveiene. Luftrommet med frisk luft og kontakt lege ved forstyrrelser.

26) Rens batteriets lufteventiler regelmessig med en myk, tørr og ren klut.

F) TRANSPORT OG FLYTTING

1) Gjør følgende hver gang maskinen skal flyttes, løftes, transporteres eller stilles på skrå:

- Bruk kraftige arbeidshansker.
- Grip fast i maskinen i punkter som gir et sikkert grep. Vær oppmerksom på vekten og vektfordelingen.
- Vurder hvor mange personer som må delta i arbeidet ut fra maskinens vekt, og egenskapene til transportmidlet eller stedet hvor maskinen skal plasseres eller hentes.
- Kontroller at bruk av maskinen ikke medfører skader på gjenstander og personer.

2) Fest maskinen skikkelig med tau eller kjetting under transporten.

G) MILJØVERN

1) Miljøvern må være førsteprioritet ved bruk av maskinen, til fordel for samholdet og miljøet der vi bor. Unngå å forstyrre nabolaget.

2) Følg nøye de kommunale bestemmelsene for kasting av emballasje, foringede deler eller deler som er sterkt forurensende. Dette avfallet må ikke kastes med husholdningsavfallet, men kildesorteres og kastes i konteinerne for resirkulering.

3) Følg nøye de kommunale bestemmelsene for kasting av klippeavfallet.

4) Når maskinen ikke skal brukes lenger, må den ikke kastes i naturen, men leveres inn til et innsamlingscenter i henhold til gjeldende kommunale bestemmelser.

BLI KJENT MED MASKINEN

BESKRIVELSE AV MASKINEN OG BRUKSOMRÅDET

Denne maskinen er et hageutstyr og nærmere bestemt en håndført gressklipper.

Maskinen består hovedsakelig av en motor som driver en klippeinnretning under et deksel. Maskinen er utstyrt med hjul og et styre.

Brukeren kan føre maskinen og bruke hovedkontrollene mens han/hun hele tiden står bak styret og dermed på en sikker avstand fra klippeinnretningen. Når brukeren forlater maskinen, stanser motoren og klippeinnretningen innen et par sekunder.

Tiltenkt bruk

Denne maskinen er designet og bygd for å klippe (og samle opp) gress i hager og parker med en størrelse som er tilpasset klippekapasiteten. Maskinen er selvgående.

Hvis maskinen er utstyrt med mulching-tilbehør eller spesifikke anordninger, kan det klypte gresset finsnittes og anbringes på gressplenen, slik at oppsamling ikke er nødvendig.

Bruker

Maskinen er beregnet for ikke profesjonelle brukere. Maskinen er ment til hobbybruk.

Feil bruk

Enhver annen bruk enn oppgitt ovenfor kan være farlig og forårsake skader på personer og/eller gjenstander.

Feil bruk omfatter, men er ikke begrenset til, følgende:

- transportere andre personer, barn eller dyr på maskinen,
- bli fraktet av maskinen,
- bruk av maskinen til å slepe eller skyve last,
- bruk av maskinen til oppsamling av løv eller avfall,
- bruk av maskinen til klipping av hekker eller vegetasjon som ikke er gress,
- bruk av maskinen sammen med flere personer;
- bruk av klippeinnretningen på gressfrie strekninger.

IDENTIFIKASJONSETIKETT OG MASKINDELER (se figurene på s. ii)

1. Lydeffektnivå
2. CE-merke
3. Produksjonsår
4. Type gressklipper
5. Serienummer
6. Produsentens navn og adresse
7. Artikkelnummer
8. Motorens omdreining
9. Vekt i kg
10. Matespenning
- 10a. Elektrisk beskyttelsesgrad

11. Chassis
12. Motor
13. Klippeinnretning
14. Vern for utkast bak
15. Gressoppsamler
16. Håndtak
17. Kontrollbryter
18. Luke som gir tilgang til batterirommet
19. Sikkerhetsnøkkel (deaktiveringsinnretning)

MEDFØLGENDE DELER OG IDENTIFIKASJONSETIKETTER

21. Batteri (akkumulator)
- 21.1 Produsent
- 21.2 Spenning og kapasitet
22. Batterilader
- 22.1 Produsent
- 22.2 Matespenning og -frekvens/forbruk
- 22.3 Ladespenning og -strøm

Retten etter innkjøp av maskinen må identifikasjonsnummrene (3 - 4 - 5) noteres ned på siste side i bruksanvisningen.

Eksempelet på samsvarserklæringen finnes på neste side i bruksanvisningen.



Ikke kast elektriske apparater i husholdningsavfall. I henhold til direktiv 2012/19/EU om elektrisk og elektronisk avfall, og gjeldende nasjonale lover, skal brukte elektriske apparater leveres inn til mottak for et øko-kompatibelt gjenbruk. Hvis de elektriske apparatene kastes på søppelfyllingen eller graves ned i jorden, kan de giftige stoffene nå grunnvannet og komme inn i næringskjeden og være til skade både for helsen og velferden. Kontakt renholdsverket eller din forhandler for ytterligere opplysninger om avhending av produktet.

BESKRIVELSE AV SYMBOLENE PÅ KONTROLLENE (hvor disse finnes)

30. ADVARSEL - Start av motoren medfører samtidig innkobling av klippeinnretningen.
31. Stans
32. Fremover
33. Elektrisk krets aktivert (maskinen er på)

SIKERHETSBESTEMMELSER - Gressklip-peren må brukes med varsomhet. På maskinen finnes noen plater som viser symboler for de viktigste forholdsreglene ved bruk. Symbolene er forklart nedenfor. Vi anbefaler dessuten å nøye lese sikkerhetsbestemmelsene som er angitt i et eget kapittel i bruksanvisningen. Bytt ut ødelagte eller uleselige etiketter.

61. Advarsel: Les bruksanvisningen før maskinen tas i bruk.
62. Fare for utslynging. Hold personer utenfor arbeidsområdet ved bruk.
63. Kun for elektriske gressklippere med tilførsel fra elnettet.
64. Kun for elektriske gressklippere med tilførsel fra elnettet.
65. Vær oppmerksom på den skarpe klippeinnretningen: Før aldri hender eller føtter inn i klippeinnretningen. Klippeinnretningen fortsetter å rotere også etter at motoren er slått av. Ta av deaktiveringssinnretningen før vedlikehold utføres.
66. Ikke utsett maskinen for regn eller våte omgivelser.
67. Vær oppmerksom på den skarpe klippeinnretningen: Klippeinnretningen fortsetter å rotere også etter at motoren er slått av.
71. Batterilader utstyrt med sikkerhetstransformator.
72. Skal kun brukes på et tørt sted.
73. Les bruksanvisningen før maskinen tas i bruk.
74. Ikke utsett akkumulatoren for sollys når temperaturen er høyere enn 45 °C.
75. Ikke legg akkumulatoren i vann, og ikke utsett den for fuktighet.
76. Brenn aldri batteriene. FARE FOR EKSPLOSJON!

BRUKSREGLER

MERK - Samsvaret mellom referansene som finnes i teksten og de ulike figurene (fra side ix og utover) er vist av nummeret foran hvert avsnitt.

1. FULLFØRING AV MONTERINGEN

MERK Maskinen kan leveres med noen monterte deler.

⚠ ADVARSEL! Utpakking og fullføring av monteringen må foretas på en jevn og solid overflate, med god nok plass til å flytte maskinen og emballasjen. Bruk alltid egnet utstyr.

Emballasjen må kastes i samsvar med gjeldende kommunale bestemmelser.

1.1a Montering av styret (type "I" - modell 340)

Før styrets høyre (11) og venstre (12) nedre del inn i hullene, og fest dem med skruene (13) og skivene (13a) som følger med.

Monter og fest styrets øvre del (14) i de to nedre delene (11) og (12). Bruk de øvre håndtakene (15) (på forhånd trukket ut av hullene) som er satt inn i ett av de to hullene (3) eller (4), avhengig av ønsket sluttøyde.

For å regulere festekraften må hvert håndtak (15) utløses, og strammes eller løsnes (uten å bruke for mye kraft) rundt sin egen akse for å garantere at den øvre delen (14) er skikkelig festet til styrets to nedre deler (11) og (12). Hekt ledningen (16) i kabelklemmene (17) og (18) som angitt.

1.1b Montering av styret (type "II" - modell 340)

Før styrets høyre (11) og venstre (12) nedre del inn i hullene, og fest dem med skruene (13) og skivene (13a) som følger med.

Monter og fest styrets øvre del (14) til de to nedre delene (11) og (12) med de øvre knottene (15) (på forhånd trukket ut av hullene), som er satt inn i ett av de to hullene (3) eller (4), avhengig av ønsket sluttøyde.

Hekt ledningen (16) i kabelklemmene (17) og (18) som angitt.

1.1c Montering av styret (type "III" - modell 380)

Sett styrets to nedre deler (11) og (12), som allerede er monteret, i arbeidsstilling, og pass på at tannen merket med «>» KUN passer inn i ett av rommene mellom tennene som er merket med «1» eller «2». Blokker deretter de to nedre håndtakene (13) avhengig av ønsket høyde.

Posisjonen skal være den samme på begge sider. Monter og fest styrets øvre del (14) i de to nedre delene (11) og (12). Bruk de øvre håndtakene (15) (på forhånd trukket ut av hullene) som er satt inn i ett av de to hullene (3) eller (4), avhengig av ønsket sluttøyde.

For å regulere festekraften må hvert håndtak (15) utløses, og strammes eller løsnes (uten å bruke for mye kraft) rundt sin egen akse for å garantere at den øvre delen (14) er skikkelig festet til styrets to nedre deler (11) og (12). Hekt ledningen (16) i kabelklemmene (17) og (18) som angitt.

1.1d Montering av styret (type "IV" - modell 380)

Sett styrets to nedre deler (11) og (12), som allerede er monteret, i arbeidsstilling, og pass på at tannen merket med «>» KUN passer inn i ett av rommene mellom tennene som er merket med «1» eller «2». Blokker deretter de to nedre knottene (13) avhengig av ønsket høyde.

Posisjonen skal være den samme på begge sider. Monter og fest styrets øvre del (14) til de to nedre delene (11) og (12) med de øvre knottene (15) (på forhånd trukket ut av hullene), som er satt inn i ett av de to hullene (3) eller (4), avhengig av ønsket sluttøyde. Hekt ledningen (16) i kabelklemmene (17) og (18) som angitt.

1.2 Montering av oppsamleren

Sett sammen oppsamlerens to komponenter på siden (1) og (2), og monter deretter den øvre delen (3) ved å klikke på plass alle de ytre hekemekanismene.

Trykk håndtaket (4) på plass i festene på den øvre delen av oppsamleren.

1.3 Fjerning og opplading av batteriet

Maskinen leveres med batteriet delvis oppladet, og satt inn på plass.

Før du bruker maskinen, skal batteriet fjernes og lades helt opp, som indikert i punkt 4.4.

2. BESKRIVELSE AV KONTROLLENE

MERK Betydningen av symbolene gjengitt på kontrollene, er forklart på foregående sider.

2.1 Sikkerhetsnøkkel (deaktiveringsinnretning)

Maskinens elektriske krets aktiveres og deaktiveres med sikkerhetsnøgkelen (deaktiveringsinnretning), som finnes på insiden av batterirommet.

Åpne luken (1) og sett nøkkelen (2) helt inn for å gjøre det mulig å starte motoren.

For å fjerne nøkkelen, er det nødvendig å trykke inn fliken. Når nøkkelen fjernes, deaktiveres den elektriske kretsen fullstendig for å forhindre at maskinen brukes ukontrollert.

2.2 2-funksjonsbryter

Motoren styres av en 2-funksjonsbryter for å unngå at den starter ved et uhell.

For å starte, trykk på knappen (2), trekk i en av de to spakene (1) og vent 2-3 sekunder før motoren starter.

⚠ ADVARSEL! Start av motoren medfører samtidig innkobling av klippeinnretningen.

Motoren stanser automatisk når begge spakene (1) slippes.

2.3 Justering av klippehøyden

Klippehøyden justeres med spaken (1).

UTFØR OPPGAVEN MENS KLIPPEINNRETNINGEN STÅR I RO.

3. KLIPPING AV GRESS

• Batteriets autonomi

Batteriets autonomi (og dermed gressoverflaten som kan klippes for opplading) avhenger hovedsakelig av:

- Miljøfaktorer som fører til økt energiforbruk:
 - klipping av tett, høyt og fuktig gress
- Fremferd av operatoren, som bør unngå:
 - å slå maskinen ofte på og av under arbeidet
 - en klippehøyde som er for lav i forhold til gressets tilstand
 - en fremdriftshastighet som er for høy i forhold til gressmengden som skal klippes

ELECTRONIC RPM ADAPTOR

Denne maskinen er utstyrt med et elektronisk system "ELECTRONIC RPM ADAPTOR" som regulerer motorens omdreininger ut fra belastningen som kreves under gressklippingen.

Systemet "ELECTRONIC RPM ADAPTOR" optimerer batteriets autonomi.

Hvis gresset er lavt (mindre belastning), arbeider maskinen med lave omdreininger (mindre støy), og batteriets auto-

nomi forlenges.

Hvis gresset er høyt (større belastning), arbeider maskinen med høye omdreininger (mer støy), og batteriets autonomi forkortes.

Gjør følgende for å optimere batteriets autonomi:

- Klipp gresset når plenen er tørr.
- Klipp gresset ofte slik at det ikke blir for høyt.
- Still inn en større klippehøyde når gresset er veldig høyt, og klipp en andre gang med en lavere klippehøyde.
- Ikke bruk maskinen til "mulching" når gresset er veldig høyt.

Gjør følgende hvis du ønsker å bruke maskinen til lenger arbeidsøktar enn hva som er mulig for et standardbatteri:

- Kjøp et andre standardbatteri slik at du umiddelbart kan bytte ut det utladete batteriet uten å måtte avbryte arbeidet.
- Kjøp et batteri som har en større autonomi enn et standardbatteri (se 5.1).

MERK Denne maskinen kan klippe gresset på ulike måter. For arbeidet starter må maskinen klargjøres i henhold til klippingen som skal utføres. UTFØR OPPGAVEN MED AVSLÅTT MOTOR.

3.1a Klargjøring for klipping og oppsamling av gresset i oppsamleren:

- Løft opp vernet for utkast bak (1) og hekt oppsamleren (2) korrekt på som vist på figuren.

3.1b Klargjøring for klipping og utkast bak:

- Ta ut oppsamleren, og pass på at vernet for utkast bak (1) forblir senket.

3.1c Klargjøring for klipping og oppmaling av gresset (mulching-funksjon - hvis finnes):

- Løft opp vernet for utkast bak (1), før deflektoren (5) inn i utkasteråpningen og skyv den helt inn, helt til nedre kant hektes fast på utkasteråpningens kant.

Løft opp vernet for utkast bak (1) for å fjerne deflektoren (5), og trekk den ut ved å holde den løftet opp, slik at den nedre kanten hektes løs fra utkasteråpningens kant.

3.2 Start

Forsikre deg om at batteriet er oppladet og korrekt innsatt, som indikert i punkt 4.4.

Åpne luken (1), og før sikkerhetsnøgkelen (2) helt inn til du hører et klikk.

For å starte motoren, trykk på sikkerhetsknappen (4) og trekk i en av de to spakene (3) til bryteren.

3.3 Klipping av gress

Plenen vil se finere ut hvis den alltid klippes i samme høyde og vekselvis i de to retningene.

Når oppsamleren er overfylt, er ikke oppsamlingen av gresset effektiv, og gressklipperen lager en unormal lyd.

For å ta ut og tømme oppsamleren:

- Slipp opp bryterspaken og vent til klippeinnretningen stopper.
- Løft opp vernet for utkast bak, ta tak i håndtaket og ta oppsamleren loddrett ut.

- **Unngå å fjerne store gressmengder i mulching-funksjon.** Klipp aldri mer enn en tredjedel av gressets totale høyde på en gang! Tilpass fremdriftshastigheten til ple-

nens tilstand og mengden klippet gress.

Råd for stell av plenen

Hver gresstype har forskjellige egenskaper, og kan derfor kreve forskjellige måter for stell av plenen. Les alltid anvisningene på frøpakken for riktig klippehøyde i forhold til vekstbetingelsene på stedet.

Det er nødvendig å huske på at de fleste gresstyper består av én stilk og ett eller flere blader. Hvis bladene klippes helt, blir plenen skadet og vil ha problemer med å vokse igjen.

Generelt kan følgende retningslinjer gjelde:

- for lav klipping fører til opprivning og tynning av gressteppet, og gir et "flekkniv" utseende,
- om sommeren må klippehøyden være høyere for å unngå uttørring av bakken,
- ikke klipp gresset når det er vått. Det kan redusere klippeinnretningens effekt, fordi gresset fester seg og fører til opprivning av gressteppet,
- dersom gresset er veldig høyt, bør det først klippes ved maks tillatt høyde og deretter igjen to eller tre dager senere.

3.4 Ved arbeidets slutt

Når arbeidet er avsluttet, slipp opp begge spakene (1). VENT TIL KLIPPEINNETNINGEN STOPPER før inngrep på gressklipperen.

Åpne luken (2) og fjern sikkerhetsnøkkelen (3), ved å trykke inn fliken.

VIKTIG Hvis motoren stopper under arbeidet på grunn av overoppheting, er det nødvendig å vente i ca. 5 minutter før den kan startes på nytt.

4. ORDINÆRT VEDLIKEHOLD

Oppbevar gressklipperen på et tørt sted.

VIKTIG Et jevnt og nøye vedlikehold er grunnleggende for å opprettholde maskinens sikkerhetsnivå og ytelse.

Alle justerings- og vedlikeholdsuppgaver skal utføres med avslått motor og maskinen koblet fra strømmen.

- 1) Bruk kraftige arbeidshansker ved rengjøring, vedlikehold eller innstilling av maskinen.
- 2) Fjern gressrester og søle som har samlet seg inni chassiset etter hver bruk for å unngå at dette tørker og gjør det vanskelig å starte opp igjen neste gang.
- 3) Pass alltid på at luftinntakene er frie for rester.

⚠ ADVARSEL! Ta ut sikkerhetsnøkkelen før du setter bort maskinen, og før rengjøring eller vedlikehold.

4.1 Lagring i loddrett posisjon (modell 380)

Ved behov kan maskinen henges opp på en krok og lagres i loddrett posisjon.

⚠ ADVARSEL! Forsikre deg om at kroken og festemekanismen er egnet, og at de tåler maskinens vekt. Vær oppmerksom og overvåk maskinen for å unngå at barn eller dyr klatrer på den, og dermed øker belastningen på kroken.

Heng opp maskinen slik at klippeinnretningen er vendt mot en vegg eller er tilstrekkelig tildekket, for å unngå uheldige eller tilfeldige farer ved kontakt med personer, barn eller dyr.

For å sette vekk maskinen i loddrett posisjon må håndtakene (1 - type "III") eller knottene (2 - type "IV") løses, og styret må vris fremover slik at tannen merket med «>» KUN passer sammen med rommet mellom tennene merket med «S». Fest deretter håndtakene (1 - type "III") eller knottene (2 - type "IV").

Posisjonen skal være den samme på begge sider.

4.2 Vedlikehold av klippeinnretningen

Ethvert inngrep på klippeinnretningen bør utføres ved et spesialverksted som har egnet verktøy til disposisjon.

I denne maskinen brukes en klippeinnretning med artikkelnummeret oppgitt i tabellen på s. ix.

På grunn av produktutvikling kan ovennevnte klippeinnretning med tiden blir erstattet av en annen med tilsvarende egenskaper for kompatibilitet og sikker funksjon.

Sett klippeinnretningen (2) på igjen med artikkelnummeret vendt nedover mot bakken, og hold deg til rekkefølgen angitt på figuren.

Stram den midtre skruen (1) med en momentnøkkel innstilt på 30 Nm (modell 340) eller 16-20 Nm (modell 380).

4.3 Rengjøring av maskinen

Ikke bruk vannsprut, og unngå å væte motoren og elektriske deler.

Ikke bruk sterke væsker til rengjøringen av chassiset.

4.4 OPPLADING OG HÅNTERING AV BATTERIET

MERKNADER

1. Batteriet må oppbevares ved en temperatur på mellom +7°C og +40 °C. Hvis maskinen parkeres i et miljø hvor disse grensene kan overstiges, bør batteriet tas ut og oppbevares på et egnet sted.
2. Under bruk er batteriet beskyttet mot total utlading ved hjelp av en beskyttelsesinnretning som slukker maskinen og hindrer dens funksjon.
3. Batteriet er utstyrt med en beskyttelse som forhindrer opplading hvis romtemperaturen ikke er på mellom 0 og +45 °C.
4. Batteriet kan lades når som helst, også delvis, uten fare for at det skades.

4.4a Kontroll av batteriets ladestatus

For å kontrollere batteriets (4) ladestatus, trykk på knappene (4a) som aktiverer fire LED-lys (4b) som har følgende betydning:

LED-lys	Batteriets lading
4 GRØNNE	100%
3 GRØNNE	70%
2 GRØNNE	45%
1 GRØNT	10 % - Må lades
Ingen	Batteriet har en lading på under 10 % og må lades umiddelbart. Hvis ikke minst et LED-lys tennes etter 30 minutters lading, betyr det at batteriet er ødelagt og må byttes ut.

4.4b Fjerning og opplading av batteriet

Etter hver arbeidsøkt er det en fordel å sørge for lading av batteriet.

For å lade batteriet:

- Åpne luken (1) og ta ut sikkerhetsnøkkelen (2).
- trykk på den nederste fliken (3) og ta ut batteriet (4).
- Sett batteriet (4) inn på plass i batteriladeren (5), ved å trykke det helt inn.
- Koble batteriladeren (5) til et strømuttak, med en spenning som tilsvarer den som er indikert på skiltet.

Oppladingen tar mellom 1,5 og 3,5 timer, avhengig av batteriets kapasitet og restlading.

Batteriladeren (5) er diagnostisk med et LED-lys som informerer om batteristatus og ladestatus i henhold til følgende tabell:

LED-lys (5a)	Betydning
GRØNT (Blinkende)	Batteriet lades
GRØNT	Batteriet er fulladet
RØDT	Batteriet er overopphetet. Ta ut batteriet og la det kjøles ned i minst 30 minutter
Avslått	Finnes ikke batteri, eller batteriet er ikke riktig innsett
RØDT (Blinker)	Feil under ladingen og mulig defekt batteri. Ta ut batteriet og sett det inn igjen innen to timer. Hvis LED-lyset viser ladestatus, betyr det at batteriet ikke er defekt og ladingen kan fortsette som normalt. Hvis ikke: <ul style="list-style-type: none"> – Koble fra batteriladeren og koble den til igjen etter noen minutter. – Ta batteriet ut av batteriladeren og sett det inn igjen etter noen minutter. Hvis LED-lyset (5b) etter disse forsøkene ikke viser ladestatusen og fortsetter å blinke, betyr det at batteriet er ødelagt og må byttes ut.

4.4c Gjenmontering av batteriet på maskinen

Når ladingen er fullført:

- Trykk på den nederste fliken (3) og ta ut batteriet (4) (unngå å la det stå på lading lenge etter at det er ferdig oppladet).
- Koble batteriladeren (5) fra el-nettet.
- Åpne luken (1) på maskinen, sett inn batteriet (4) og skyv det helt inn for å feste det på plass og sikre elektrisk kontakt.
- Lukk luken (1) helt igjen.

5. TILBEHØR

⚠ ADVARSEL! *For din sikkerhet er det strengt forbudt å montere et hvilket som helst annet ekstrastyr enn det som er oppgitt på listen nedenfor, spesielt utviklet for maskinmodellen og maskintypen.*

5.1 Andre batterier

Det finnes batterier med ulik kapasitet for å tilpasse spesifikke driftsbehov. Listen over batterier godkjente for denne maskinen finnes i tabellen på s. «ix».

6. FEILSØKING

Hva gjør jeg hvis ...	
Årsaken til problemet	Korrigerende tiltak
1. Motoren starter ikke når jeg trykker på bryteren	
Sikkerhetsnøkkelen mangler eller er ikke satt riktig inn	Sett inn nøkkelen helt til du hører et klikk (se 3.2)
Batteriet mangler eller er ikke satt riktig inn	Åpne luken og kontroller at batteriet er satt skikkelig på plass (se 4.4)
Batteriet er utladet	Kontroller ladingen og lad opp batteriet (se 4.4)
Varmevernet er utløst	La maskinen kjøles ned
Motoren starter ikke med en gang	Hold bryteren trykket i 1-3 sekunder (se 2.2)
2. Motoren stopper under arbeid	
Batteriet er ikke satt riktig inn	Åpne luken og kontroller at batteriet er satt skikkelig på plass (se 4.4)
Batteriet er utladet	Kontroller ladingen og lad opp batteriet (se 4.4)
Vernet er utløst	Vent i minst 5 minutter og start maskinen igjen
Tilstoppinger hindrer klippeinnretningens rotasjon	Ta ut sikkerhetsnøkkelen. Bruk arbeidshansker og fjern gress eller rester som sitter fast under maskinen og/eller i utløpskanalen
3. Motoren er startet, men klippeinnretningen dreier ikke	
Klippeinnretningen har løsnet	Stopp motoren umiddelbart og kontakt et servicesenter (se 4.2)
4. For mye støy og/eller vibrasjoner under arbeid	
Klippeinnretningen har løsnet eller er skadet	Stopp motoren umiddelbart og kontakt et servicesenter (se 4.2)
5. Batteriets autonomi er utilstrekkelig	
Tunge driftsforhold med økt energiforbruk	Optimer bruken (se 4.4)
Batteriet er utilstrekkelig ut fra driftsbehovene	Bruk et andre eller et større batteri (se 5.2)
6. Batteriladeren lader ikke batteriet (den røde LED-en er tent eller blinker)	
Batteriet er ikke satt riktig inn i batteriladeren	Kontroller at det er satt skikkelig på plass (se 4.4)
Uegnede miljøforhold	Utfør oppladingen i et miljø med egnet temperatur (se 4.4)
Kontaktene er skitne	Rengjør kontaktene

7. Batteriladeren lader ikke batteriet (ingen LED er tent)	
Mangel på spenning til batteriladeren	Kontroller at støpslet er satt inn og at det er spenning til stikkontakten
Batteriladeren er defekt	Bytt ut med original reservedel

Kontakt forhandleren eller et servicesenter for alle andre situasjoner som ikke finnes på listen.



ZASADY BEZPIECZEŃSTWA które należy bezwzględnie przestrzegać

A) INSTRUKTAŻ

1) **OSTRZEŻENIE!** Prosimy uważnie przeczytać niniejsze instrukcje przed użytkowaniem maszyny. Zapoznać się dokładnie z systemem sterowania i właściwym sposobem użytkowania maszyny. Opanować sposób natychmiastowego zatrzymania silnika. Nieprzestrzeganie ostrzeżeń i instrukcji może spowodować porażenia prądem elektrycznym, pożary i/lub ciężkie zranienia. Zachować wszelkie ostrzeżenia i instrukcje do przyszłej konsultacji.

2) W żadnym wypadku nie należy pozwalać na użytkowanie urządzenia dzieciom, ani osobom nieobeznanym wystarczająco z instrukcją obsługi. Miejscebowe przepisy prawne mogą określić najniższą granicę wieku dla użytkowników.

3) Niniejsze urządzenie nie jest przeznaczone do użytkowania przez dzieci w wieku poniżej 8 lat i przez osoby o ograniczonych zdolnościach fizycznych, sensorycznych lub umysłowych lub bez doświadczenia i / lub znajomości przedmiotu, o ile nie będą nadzorowane przez osoby odpowiedzialne za ich bezpieczeństwo lub nie otrzymają instrukcji do obsługi urządzenia. Nie zezwalać dzieciom na zabawę urządzeniem. Czyszczenie i konserwacja będące obowiązkiem użytkownika nie mogą być wykonywane przez dzieci bez nadzoru.

4) Nigdy nie używać kosiarki, kiedy osoby postronne, zwłaszcza dzieci lub zwierzęta znajdują się w pobliżu.

5) Nigdy nie używać maszyny jeżeli użytkownik jest zmęczony lub źle się czuje lub kiedy zażył lekarstwa, narkotyki, spożył alkohol czy inne substancje mogące zaburzyć jego refleksy czy uwagę.

6) Należy pamiętać, że operator lub użytkownik jest odpowiedzialny za wypadki i nieoczekiwane wydarzenia, które mogą zaistnieć wobec innych osób lub ich własności. Ocena ryzyka związanego z cechami terenu przeznaczonego do pracy, a także wybór środków ostrożności gwarantujących bezpieczeństwo działania zarówno sobie, jak i osobom postronnym wchodzi w zakres obowiązków osób używających urządzenie i zwłaszcza jeśli chodzi o pracę na zboczach, terenach nieregularnych, śliskich lub niestabilnych.

7) W przypadku odstąpienia lub wypożyczenia maszyny osobom trzecim, upewnić się, aby użytkownik zapoznał się z instrukcjami użytkowania, zawartymi w niniejszej instrukcji obsługi.

B) PRZYGOTOWANIE DO PRACY

1) Podczas użycia maszyny należy zawsze nosić solidne buty z podeszwą antypoślizgową i długie spodnie. Nie uruchamiać urządzenia bez obuwia lub w sandałach. Unikać noszenia łańcuszków, bransoletek i odzieży z powiewnymi luźnymi częściami lub zaopatrzonej w długie sznurowadła lub krawaty. Odpowiednio związać długie włosy. Zawsze stosować ochraniacze słuchu.

2) Dokładnie sprawdzić cały obszar pracy i usunąć wszystko to, co mogłyby być wyrzucone przez maszynę lub uszkodzić nóż tnący i silnik (kamienie, gałęzie, druty żelazne, kości, itp.).

3) Przed rozpoczęciem użytkowania, przeprowadzić ogólną

inspekcję maszyny, zwracając szczególną uwagę na następujące elementy:

- skontrolować wygląd noża tnącego oraz sprawdzić, czy śruby i nóż tnący nie są zużyte, czy uszkodzone. Należy dokonać wymiany całego noża tnącego i śrub w przypadku ich uszkodzenia lub zużycia, w celu zapewnienia ich prawidłowego wyważenia. Ewentualne naprawy muszą być wykonywane w specjalistycznym serwisie.

- Ruch dźwigni bezpieczeństwa powinien być swobodny i niewymuszony, a w chwili zwolnienia dźwigni musi ona automatycznie i szybko powrócić do neutralnej pozycji powodując zatrzymanie agregatu tnącego.

4) Przed rozpoczęciem pracy, należy zawsze zamontować osłony na kanale wyrzutu trawy (pojemnik na trawę, osłona boczego wyrzutu trawy lub osłona tylnego wyrzutu trawy).

C) PODCZAS UŻYTKOWANIA

1) Pracować tylko przy świetle dziennym lub dobrym oświetleniu sztucznym oraz przy dobrej widoczności. Oddalić z miejsca pracy osoby postronne, dzieci i zwierzęta.

2) Jeżeli to możliwe, unikać pracy na mokrej trawie. Unikać pracy w czasie deszczu czy burzy. Nie używać maszyny w obecności złych warunków pogodowych, zwłaszcza z prawdopodobieństwem wyładowań atmosferycznych.

3) Nie wystawiać maszyny na działanie deszczu lub wilgoci. Woda przenikająca do wnętrza urządzenia zwiększa ryzyko porażenia prądem elektrycznym.

4) Na pochyłych terenach należy mieć zawsze solidny punkt podparcia.

5) Nigdy nie biegać, lecz chodzić; unikać sytuacji, aby być ciągniętym przez kosiarkę.

6) Zachować szczególną ostrożność podczas zbliżania się do przeszkód, które mogłyby ograniczyć widoczność.

7) Kosić w poprzek zbocza i nigdy w górę i w dół, zwracając dużą uwagę w momencie zmiany kierunku, aby koła zwrócone w górę, nie napotkały na przeszkody (kamienie, gałęzie, korzenie itd.), które mogłyby spowodować poślizg boczny lub utratę kontroli nad maszyną.

8) Maszyna nie może być używana na zboczach o kącie nachylenia przekraczającym 20°, niezależnie od kierunku ruchu.

9) Zachować szczególną ostrożność przy przyciąganiu kosiarki w kierunku do siebie. Patrzeć do tyłu przed i podczas jazdy wstecz, aby upewnić się, że nie występują żadne przeszkody.

10) Zatrzymać nóż tnący, jeśli kosiarka musi być przechylona do transportu, przy przejeżdżaniu po terenach nieoprosiętych trawą i gdy kosiarka jest przewożona do lub z obszaru koszenia.

11) Podczas użycia maszyny w pobliżu drogi, należy zwracać uwagę na ruch.

12) Nigdy nie używać maszyny z uszkodzonymi osłonami lub bez pojemnika na trawę, osłony boczego wyrzutu trawy lub osłony tylnego wyrzutu trawy.

13) Zachować szczególną ostrożność w pobliżu stromych zboczy, rowów czy wałów ochronnych.

14) Uruchamiać silnik z ostrożnością, według instrukcji i trzymając stopy z dala od noża tnącego.

15) Podczas uruchamiania kosiarki obie ręce muszą znajdować się na uchwyście.

16) Nie przechylać kosiarki do rozruchu. Wykonywać rozruch na powierzchni płaskiej, wolnej od przeszkód czy wy-

sokiej trawy.

17) Nie zbliżać rąk ani nóg do części obrotowych lub nie wsuwać ich pod nie. Trzymać się zawsze z dala od otworu wyrzutu trawy.

18) Nie podnosić lub przewozić kosiarzki z włączonym silnikiem.

19) Nie wyłączać systemów zabezpieczających, ani nie dokonywać na nich żadnych przeróbek.

20) W modelach z napędem, odłączyć sprzęgło napędu na koła, przed uruchomieniem silnika.

21) Używać wyłącznie akcesoriów zatwierdzonych przez producenta maszyny.

22) Nie używać maszyny, gdy akcesoria/narzędzia nie są zainstalowane w odpowiednich miejscach.

23) Odłączyć nóż tnący, zatrzymać silnik i wyjąć klucz (upewniając się, że wszystkie ruchome części całkowicie się zatrzymały):

– Podczas transportu maszyny;

– Za każdym razem, kiedy kosiarzka jest pozostawiona bez nadzoru;

– Przed usunięciem przyczyny zablokowania lub oczyszczeniem kanału wyrzutu;

– Przed kontrolą, czyszczeniem lub dokonywaniem prac konserwacyjnych przy maszynie;

– Po uderzeniu o jakiś twardy przedmiot. Należy sprawdzić ewentualne uszkodzenia maszyny i dokonać, w razie potrzeby napraw przed powtórny uruchomieniem maszyny i przystąpieniem do jej użytkowania.

24) Odłączyć nóż tnący i zatrzymać silnik:

– Za każdym razem, gdy zdejmie się lub zakłada pojemnik na trawę;

– Za każdym razem, gdy zdejmie się lub zakłada deflektor bocznego wyrzutu trawy;

– Przed przystąpieniem do regulacji wysokości koszenia, jeżeli czynność ta nie może być wykonana z miejsca roboczego operatora.

25) Podczas pracy, zachować zawsze bezpieczną odległość od wirującego agregatu tnącego, biorąc pod uwagę długość uchwytu.

26) **OSTRZEŻENIE** - W przypadku uszkodzeń lub wypadków przy pracy, natychmiast wyłączyć silnik i oddalić maszynę tak, aby nie powodować dalszych szkód; w przypadku wypadków z obrażeniami ciała obsługującego lub osób postronnych, natychmiast aktywować procedurę pierwszej pomocy, najbardziej właściwą do zaistniałej sytuacji i zwrócić się do Placówki zdrowia dla niezbędnej kuracji. Dokładnie usunąć wszelkie pozostałości, które mogłyby spowodować szkody lub obrażenia wobec osób lub zwierząt, gdyby pozostały niezauważone.

27) **OSTRZEŻENIE** - Poziom hałas i drgań podany w niniejszych instrukcjach przedstawia maksymalne wartości tych parametrów dopuszczalne dla użytkowania maszyny. Stosowanie źle wyważonego narzędzia tnącego, zbyt wysoka prędkość ruchu, nieprawidłowe wykonywanie konserwacji lub jej brak wpływają w istotny sposób na zwiększenie emisji hałasu i poziomu drgań. W związku z powyższym jest konieczne powzięcie środków zapobiegawczych mających na celu usunięcie ewentualnych skutków zbyt wysokiego hałasu i nadmiernych drgań; dokonać konserwacji maszyny, stosować ochroniacze słuchu oraz dokonywać przerw podczas pracy.

D) KONSERWACJA I PRZECHOWYWANIE

1) **OSTRZEŻENIE!** – Wyjąć klucz i przeczytać odpowiednią instrukcję, przed rozpoczęciem jakichkolwiek prac związanych z czyszczeniem lub konserwacją. Założyć odpowiedni ubiór i rękawice robocze odpowiednie we wszyst-

kich sytuacjach zagrożenia dla rąk.

2) **OSTRZEŻENIE!** - Nigdy nie używać maszyny, gdy jej części składowe są zużyte lub uszkodzone. Zużyte lub uszkodzone części muszą być wymienione, nie mogą być nigdy naprawiane. Należy stosować wyłącznie oryginalne części zamienne: użycie nieoryginalnych części zamiennych i/lub nieprawidłowo zamontowanych wystawia na ryzyko bezpieczeństwo maszyny, może spowodować wypadki lub obrażenia osobiste i zwalnia producenta od wszelkich zobowiązań lub odpowiedzialności.

3) Wszystkie prace konserwacyjne i regulacyjne nieopisane w niniejszej instrukcji muszą być wykonane przez Państwa sprzedawcę lub w specjalistycznym serwisie, który dysponuje wiedzą i sprzętem niezbędnym dla właściwego wykonania prac, utrzymując odpowiedni stopień bezpieczeństwa maszyny. Czynności wykonane przez nieodpowiednie serwisy lub osoby niekompetentne powodują utratę wszystkich udzielonych gwarancji oraz zwalnają producenta z jakiegokolwiek zobowiązania i odpowiedzialności.

4) Po każdym użyciu, wyjąć klucz i sprawdzić ewentualne uszkodzenia maszyny.

5) Kontrolować dokręcenie śrub i nakrętek, aby mieć pewność, że maszyna znajduje się zawsze w stanie bezpiecznym do eksploatacji. Regularna kontrola stanu technicznego jest podstawowym warunkiem dla utrzymania bezpieczeństwa oraz zachowania wydajności maszyny.

6) Regularnie sprawdzać, czy śruby noża tnącego są prawidłowo dokręcone.

7) Podczas demontażu i montażu noża tnącego należy stosować rękawice robocze.

8) Po naostrzeniu noża tnącego, zadbać o poprawne jego wyważenie. Wszystkie czynności dotyczące noża tnącego (demontaż, ostrzenie, wyważenie, ponowne zamontowanie i/lub wymiana) są pracami odpowiedzialnymi, które wymagają odpowiedniej znajomości oprócz użycia odpowiedniego sprzętu; ze względu na bezpieczeństwo, zalecane jest wykonywanie ich zawsze w specjalistycznym serwisie.

9) Podczas czynności regulacyjnych maszyny, zwracać uwagę, aby zapobiec uwięzieniu palców pomiędzy nożem tnącym w ruchu i częściami stałymi maszyny.

10) Nie dotykać noża tnącego przed wyjęciem kluczyka i przed jego całkowitym zatrzymaniem się. Podczas prac przy nożu tnącym, uważać, ponieważ nóż tnący może się poruszać nawet po wyjęciu kluczyka.

11) Kontrolować często osłonę bocznego wyrzutu trawy lub osłonę tylnego wyrzutu trawy oraz pojemnik na trawę w celu sprawdzenia ich zużycia lub uszkodzenia. Wymienić je, jeśli są uszkodzone.

12) W razie uszkodzenia wymienić naklejki zawierające wskazówki i ostrzeżenia.

13) Przechowywać maszynę w miejscu niedostępnym dla dzieci.

14) Przed wprowadzeniem maszyny do jakiegokolwiek pomieszczenia zaczekać na ochłodzenie silnika.

15) W celu ograniczenia ryzyka pożaru, przechowywać kosiarzkę, a w szczególności silnik bez pozostałości trawy, liści lub nadmiaru smaru. Należy opróżnić pojemnik na trawę i nie pozostawiać pojemników zawierających skoszoną trawę wewnątrz pomieszczenia.

E) DODATKOWE OSTRZEŻENIA

1) Nie używać maszyny w atmosferze wybuchowej, w obecności łatwopalnych cieczy, gazów lub pyłów. Narzędzia elektryczne wytwarzają iskry, które mogą spowodować zapalenie pyłu lub oparów.

- 2) Nie przeciążać maszyny. Używać maszyny odpowiedniej do wykonywanej pracy. Odpowiednia maszyna wykonana pracą w sposób lepszy i bezpieczniejszy, z prędkością, do której została zaprojektowana.
- 3) Do ładowania akumulatora należy używać wyłącznie ładowarek akumulatora zalecanych przez producenta. Zastosowanie niewłaściwej ładowarki akumulatora może spowodować porażenie prądem, przegrzanie lub wyciek żrącego płynu z akumulatora.
- 4) Używać wyłącznie ściśle określonych akumulatorów, przewidzianych dla użytkowanego narzędzia. Stosowanie innych akumulatorów może być przyczyną obrażeń oraz może wywołać zagrożenie pożarowe.
- 5) Akumulator w złym stanie może spowodować wyciek płynu. Unikać kontaktu z płynem. W razie przypadkowego kontaktu, przepłukać wodą. W przypadku kontaktu płynu z oczami, skonsultować się również z lekarzem. Płyn wyciekający z akumulatora może spowodować podrażnienia skóry lub poparzenia.
- 6) Przed włożeniem akumulatora do urządzenia, upewnić się, że urządzenie zostało wyłączone. Montaż akumulatora do włączanego urządzenia elektrycznego może być przyczyną pożarów.
- 7) Nieużywany akumulator należy przechowywać z dala od spinaczy biurowych, monet, kluczy, gwoździ, śrub lub innych małych przedmiotów metalowych, które mogłyby spowodować zwarcie styków. Zwarcie styków akumulatora może wywołać spalenie lub pożar.
- 8) Akumulator nigdy nie może być otwierany.
- 9) Nigdy nie wrzucać do ognia zużytych akumulatorów – **NIEBEZPIECZEŃSTWO WYBUCHU!**
- 10) Podłączać ładowarkę akumulatora wyłącznie do gniazdek o napięciu sieciowym wskazanym na tabliczce identyfikacyjnej.
- 11) Używać tylko oryginalnego akumulatora.
- 12) Podczas długiego użytkowania, istnieje możliwość przegrzania akumulatora. Należy go ochłodzić przed ładowaniem.
- 13) Nie przechowywać akumulatora i ładowarki akumulatora w miejscach dostępnych dla dzieci.
- 14) Nie używać ładowarki akumulatora w miejscach występowania oparów lub substancji łatwopalnych.
- 15) Ładować akumulatory wyłącznie w temperaturze pomiędzy 10°C i 40°C.
- 16) Nigdy nie przechowywać akumulatorów w pomieszczeniach o temperaturze wyższej niż 40°C.
- 17) Nigdy nie doprowadzać do zwarcia styków akumulatora i nie podłączać go do metalowych przedmiotów.
- 18) Podczas transportu akumulatorów, zabezpieczyć styki przed kontaktem i nie stosować metalowych pojemników do przewozu.
- 19) Zwarcie akumulatora grozi wybuchem. W każdym przypadku zwarcie powoduje uszkodzenie akumulatora.
- 20) Regularnie sprawdzać, czy przewód ładowarki akumulatora nie uległ uszkodzeniu. Jeśli przewód jest uszkodzony, należy wymienić ładowarkę akumulatora.
- 21) Naładować w pełni akumulatory przed ich składowaniem w sezonie zimowym.
- 22) Przechowywać ładowarkę akumulatora chroniąc ją przed deszczem i wilgocią. Woda przenikająca do ładowarki akumulatora zwiększa ryzyko porażenia prądem elektrycznym.
- 23) Należy utrzymywać ładowarkę akumulatora w czystości. Osadzający się brud może wywołać porażenie prądem elektrycznym.
- 24) Nie używać ładowarki akumulatora w otoczeniu substancji łatwopalnych lub na powierzchniach łatwopalnych,

takich jak papier, tkanina itp. Podczas ponownego ładowania, ładowarka akumulatora ulega nagrzewaniu, co mogłoby wywołać pożar.

25) Uszkodzona ładowarka akumulatora lub nieprawidłowe użytkowanie akumulatora może spowodować ulatnianie się oparów, podrażniających drogi oddechowe. Wywietrzyć pomieszczenie i skonsultować się z lekarzem w razie wątpliwości.

26) Okresowo czyścić szczeliny wentylacyjne akumulatora, za pomocą miękkiego, suchego i czystego pędzla.

F) TRANSPORT I PRZEMIESZCZANIE

1) Za każdym razem, gdy należy przesunąć, podnieść, przewozić lub przechylać maszynę, należy:

- Złożyć grube robocze rękawice;
- Ująć maszynę w miejscach pozwalających na bezpieczny uchwyt mając na uwadze ciężar i jego rozmieszczenie;
- Zaangażować liczbę osób adekwatną do ciężaru maszyny oraz rodzaju środka transportu i miejsca, gdzie maszyna musi zostać ustawiona lub skąd ma być pobrana,
- Upewnić się, że praca maszyny nie jest powodem szkód czy obrażeń.

2) Podczas transportu, odpowiednio zabezpieczyć maszynę za pomocą lin lub łańcuchów.

G) OCHRONA ŚRODOWISKA

1) Ochrona środowiska jest ważnym i priorytetowym czynnikiem podczas życia maszyny, dla dobra społeczeństwa i środowiska w którym żyjemy. Unikać sytuacji, w której staje się ona elementem zakłócającym spokój otoczenia.

2) Przestrzegać skrupulatnie lokalnych przepisów dotyczących usuwania opakowań, zniszczonych części, czy jakichkolwiek innych elementów zanieczyszczających środowisko; odpady te nie mogą być wyrzucane do śmieci, ale muszą być oddzielone i składowane w odpowiednich punktach selektywnego gromadzenia odpadów, które przeprowadzą utylizację tych materiałów.

3) Przestrzegać skrupulatnie lokalnych przepisów dotyczących usuwania materiału pozostałego po koszeniu.

4) Po ostatecznym zaniechaniu używania maszyny, nie porzucać jej w środowisku, lecz zwrócić się do punktu selektywnego gromadzenia odpadów, zgodnie z obowiązującymi lokalnymi przepisami.

ZAPOZNANIE SIĘ Z MASZYNĄ

OPIS MASZINY I ZAKRES ZASTOSOWANIA

Maszyna jest urządzeniem ogrodniczym o nazwie kosiarka akumulatorowa prowadzona przez operatora pieszego.

Zasadniczą częścią maszyny jest silnik, który napędza nóż tnący poruszający się pod obudową, wyposażoną w koła i uchwyt.

Maszyna została skonstruowana w taki sposób, aby operator był w stanie ją prowadzić oraz uruchamiać podstawowe systemy sterowania, znajdując się z tyłu uchwytu, w bezpiecznej odległości od wirującego noża tnącego. W przypadku oddalenia się operatora od maszyny, po upływie kilku sekund następuje zatrzymanie silnika oraz wirującego noża tnącego.

Użytkowanie zgodne z przeznaczeniem

Maszyna została zaprojektowana i skonstruowana do koszenia trawy (oraz jej zbierania) w ogrodach i na innych terenach trawiastych o powierzchni dostosowanej do wydajności koszenia. Maszyna kierowana jest przez operatora idącego za kosiarką.

Stosowanie akcesoriów lub odpowiednich urządzeń pozwala uniknąć czynności zbierania skoszonej trawy lub umożliwić jej rozdrobnienie, przez wykorzystanie funkcji „mulczowania” i pozostawienie rozdrobnionej trawy na trawniku.

Typologia użytkowników

Niniejsza maszyna jest przeznaczona do użytku przez konsumentów, czyli nieprofesjonalnych operatorów. Niniejsza maszyna jest przeznaczona „do użytku hobbystycznego”.

Niewłaściwe użytkowanie

Jakiegolwiek inne zastosowanie odbiegające od powyżej opisanego, może się okazać niebezpieczne i powodować szkody wobec osób i/lub mienia.

Niewłaściwe użycie maszyny stanowią (przykładowo podane czynności, ale nie tylko):

- przewożenie na maszynie osób, dzieci lub zwierząt;
- bycie przewożonym przez maszynę;
- używanie maszyny do holowania lub popychania ciężarów;
- używanie maszyny do zbioru liści, czy pozostałości;
- używanie maszyny do uregulowania krzewów lub do koszenia roślinności, która nie jest rodzaju trawiastego;
- używanie maszyny przez więcej, niż jedną osobę;
- włączanie wirującego noża tnącego na odcinkach pozabawionych trawy.

TABLICZKA IDENTYFIKACYJNA I KOMPONENTY MASZINY (patrz rysunki na str. ii)

1. Poziom mocy akustycznej
2. Znak zgodności CE
3. Rok produkcji
4. Model kosiarki
5. Numer fabryczny
6. Nazwa i adres producenta
7. Kod wyrobu
8. Prędkość obrotowa silnika
9. Ciężar w kg
10. Napięcie zasilania
- 10a. Stopień ochrony elektrycznej

11. Podwozie
12. Silnik
13. Nóż tnący
14. Osłona tylnego wyrzutu trawy
15. Pojemnik na trawę
16. Uchwyt
17. Włącznik sterowniczy
18. Drzwiczki dostępu do komory akumulatora
19. Kluczyk bezpieczeństwa (Urządzenie odłączające)

WYPOSAŻENIE I TABLICZKI IDENTYFIKACYJNE

21. Bateria (akumulator)

21.1 Producent

21.2 Napięcie i pojemność elektryczna

22. Ładowarka akumulatora

22.1 Producent

22.2 Napięcie i częstotliwość zasilania/ Pobór prądu

22.3 Napięcie i prąd ładowania

Bezpośrednio po zakupie maszyny, należy przepisać numery identyfikacyjne z tabliczki znamionowej (3 - 4 - 5) w odpowiednim miejscu, na ostatniej stronie instrukcji obsługi.

Przykład deklaracji zgodności znajduje się na przedostatniej stronie instrukcji.



Nie wyrzucać urządzeń elektrycznych wraz z odpadami domowymi Zgodnie z Dyrektywą Europejską 2012/19/EU w sprawie zużytego sprzętu elektrycznego i elektronicznego oraz jej wykonawstwa zgodnie z przepisami krajowymi, zużyte urządzenia elektryczne muszą być zbierane oddzielnie, w celu odzysku w sposób eko-stosowny. Jeżeli urządzenia elektryczne są usuwane na składowisku odpadów lub w terenie, szkodliwe substancje mogą dotrzeć do wód gruntowych i wejść do łańcucha pokarmowego, szkodząc zdrowiu i dobremu samopoczuciu. Aby uzyskać więcej szczegółowych informacji na temat utylizacji tego produktu, zwracać się do organu odpowiedzialnego za usuwanie odpadów z gospodarstw domowych lub do Państwa sprzedawcy.

OPIS SYMBOLI ZNAJDUJĄCYCH SIĘ NA PRZYRZĄDACH STEROWNICZYCH (jeżeli są zastosowane)

30. OSTRZEŻENIE - Uruchomienie silnika powoduje jednoczesne włączenie obrotu noża tnącego.

31. Wyłączony

32. Start

33. Obwód elektryczny włączony (maszyna włączona)

PRZEPISY BEZPIECZEŃSTWA - Państwa kosiarka musi być używana z zachowaniem wszelkich środków ostrożności. W tym celu, na maszynie umieszczone zostały piktogramy, mające na celu przypomnienie o podstawowych zasadach bezpiecznego użytkowania. Poniżej opisane jest ich znaczenie. Zaleca się ponadto, uważnie przeczytać zasad bezpieczeństwa zawartych w odpowiednim rozdziale niniejszej instrukcji.

Wymienić uszkodzone lub nieczytelne etykiety.

61. Ostrzeżenie: Przeczytać instrukcję obsługi przed rozpoczęciem użytkowania maszyny.

62. Niebezpieczeństwo wyrzucania przedmiotów. Nie dopuszczać, aby podczas użytkowania maszyny osoby postronne przebywały na obszarze pracy.

63. Tylko dla kosiarek elektrycznych z zasilaniem sieciowym.

64. Tylko dla kosiarek elektrycznych z zasilaniem sieciowym.

65. Uwaga na ostry nóż tnący: Nie należy wkładać rąk lub stóp do wnętrza agregatu tnącego. Nóż tnący obraca się nadal również po wyłączeniu silnika. Usunąć kluczyk bezpieczeństwa przed przystąpieniem do konserwacji urządzenia.

66. Nie wystawiać maszyny na działanie deszczu lub wilgoci.

67. Uwaga na ostry nóż tnący: Nóż tnący obraca się nadal po wyłączeniu silnika.
71. Ładowarka akumulatora jest wyposażona w transformator bezpieczeństwa.
72. Użytkować tylko w suchym środowisku.
73. Przeczytać instrukcję obsługi przed rozpoczęciem użytkowania.
74. Nie wystawiać akumulatora na działanie słońca, kiedy temperatura jest wyższa niż 45°C.
75. Nie zanurzać akumulatora w wodzie i nie wystawiać go na działanie wilgoci.
76. Nigdy nie wrzucać akumulatorów do ognia.
NIEBEZPIECZEŃSTWO WYBUCHU!

ZASADY UŻYTKOWANIA

UWAGA - Zgodność między informacjami znajdującymi się w tekście i odpowiednimi rysunkami (umieszczonymi na stronie ix oraz następných) wynika z numeru, który poprzedza każdy paragraf.

1. MONTAŻ KOŃCOWY

UWAGA Maszyna może być dostarczona częściowo zamontowana.

⚠ OSTRZEŻENIE! *Rozpakowanie i dokończenie montażu musi być wykonane na równym i twardym podłożu, z wystarczającą przestrzenią na poruszanie maszyny i zdjęcie opakowania, korzystając zawsze z odpowiednich przyrządów.*

Likwidacja opakowania musi następować zgodnie z obowiązującymi lokalnymi przepisami.

1.1a Montaż uchwytu (Typu „I” - Model 340)

Włożyć do odpowiednich otworów w korpusie dolne części uchwytu – prawą (11) i lewą (12) i zamocować je śrubami (13) i podkładkami (13a) dołączonymi do wyposażenia. Zamontować górną część rękojeści (14) i zablokować ją z obiema częściami dolnymi (11) i (12) za pomocą uchwytów górnych (15) (wsuniętych wcześniej z odpowiednich otworów) i wsuniętych do jednego z dwóch otworów (3) lub (4), w zależności od żądanej wysokości końcowej. Aby wyregulować siłę montażu, należy odblokować każdy uchwyt (15) i wkręcić go lub wykręcić, obracając na własnej osi o tyle, ile trzeba, aby zapewnić trwałe mocowanie części górnej (14) do obu części dolnych rękojeści (11) i (12), bez potrzeby stosowania nadmiernego wysiłku w celu zablokowania lub odblokowania. Zamocować kabel (16) do zaczepów (17) i (18) zgodnie ze wskazówką.

1.1b Montaż uchwytu (Typu „II” - Model 340)

Włożyć do odpowiednich otworów w korpusie dolne części uchwytu – prawą (11) i lewą (12) i zamocować je śrubami (13) i podkładkami (13a) dołączonymi do wyposażenia. Zamontować górną część rękojeści (14) i zablokować ją z obiema częściami dolnymi (11) i (12) za pomocą małych pokręteł górnych (15) (wyjętych wcześniej z odpowiednich otworów), wsuniętych do jednego z dwóch otworów (3) i (4), w zależności od żądanej wysokości końcowej. Zamocować kabel (16) do zaczepów (17) i (18) zgodnie ze wskazówką.

1.1c Montaż uchwytu (Typu „III” - Model 380)

Ustawić w pozycji roboczej obie części dolne rękojeści (11)

i (12), zamontowane wcześniej, w taki sposób, aby ząb ze znakiem «>» zbiegał się WYŁĄCZNIE z jednym z wrębów międzyzębnych uźbienia oznaczonych cyfrą «1» lub «2», zależnie od żądanej wysokości, a następnie zablokować oba uchwyty dolne (13).

Ich położenie musi być jednakowe po obu stronach. Zamontować górną część rękojeści (14) i zablokować ją z obiema częściami dolnymi (11) i (12) za pomocą uchwytów górnych (15) (wsuniętych wcześniej z odpowiednich otworów) i wsuniętych do jednego z dwóch otworów (3) lub (4), w zależności od żądanej wysokości końcowej.

Aby wyregulować siłę montażu, należy odblokować każdy uchwyt (15) i wkręcić go lub wykręcić, obracając na własnej osi o tyle, ile trzeba, aby zapewnić trwałe mocowanie części górnej (14) do obu części dolnych rękojeści (11) i (12), bez potrzeby stosowania nadmiernego wysiłku w celu zablokowania lub odblokowania. Zamocować kabel (16) do zaczepów (17) i (18) zgodnie ze wskazówką.

1.1d Montaż uchwytu (Typu „IV” - Model 380)

Ustawić w pozycji roboczej obie części dolne rękojeści (11) i (12), zamontowane wcześniej w taki sposób, aby ząb ze znakiem «>» zbiegał się WYŁĄCZNIE z jednym z wrębów międzyzębnych uźbienia oznaczonych cyfrą «1» lub «2», zależnie od żądanej wysokości, a następnie zablokować oba małe pokręta dolne (13).

Ich położenie musi być jednakowe po obu stronach. Zamontować górną część rękojeści (14) i zablokować ją z obiema częściami dolnymi (11) i (12) za pomocą małych pokręteł górnych (15) (wsuniętych wcześniej z odpowiednich otworów), wsuniętych do jednego z dwóch otworów (3) i (4), w zależności od żądanej wysokości końcowej.

Zamocować kabel (16) do zaczepów (17) i (18) zgodnie ze wskazówką.

1.2 Montaż pojemnika na trawę

Połączyć między sobą dwa komponenty boczne (1) i (2) pojemnika na trawę, po czym zamontować górną część (3) wstawiając prawidłowo wszystkie kształtki obwodu. Zamontować uchwyt (4) na górnej części pojemnika na trawę, wciskając go do gniazd, aż do zaskoczenia zaczepów.

1.3 Wyjęcie i ponowne ładowanie akumulatora

Maszyna jest wyposażona w częściowo naładowany akumulator, osadzony we własnej komorze. Przed użytkowaniem maszyny, wyjąć akumulator i przystąpić do jego całkowitego naładowania, tak jak wskazano w punkcie 4.4.

2. OPIS PRZYRZĄDÓW STEROWNICZYCH

UWAGA Znaczenie symboli znajdujących się na przyrządach sterowniczych zostało wyjaśnione na poprzednich stronach.

2.1 Kluczyk bezpieczeństwa (Urządzenie odłączające)

Aktywacja i odłączenie obwodu elektrycznego maszyny odbywa się przy pomocy kluczyka bezpieczeństwa (Urządzenie odłączające), umieszczonego wewnątrz komory akumulatora.

Utworzyć drzwiczki (1) i wprowadzić kluczyk do końca (2), by umożliwić uruchomienie silnika.

W celu wyjęcia kluczyka, należy nacisnąć na zapadkę blokującą.

Wycięcie kluczyka powoduje całkowite odłączenie obwodu elektrycznego, co uniemożliwia niekontrolowane użytkowanie maszyny.

2.2 Wyłącznik o podwójnym działaniu

Silnik jest uruchamiany przez wyłącznik podwójnego działania, aby zapobiec przypadkowemu uruchomieniu. W celu uruchomienia, nacisnąć przycisk (2), pociągnąć za jedną z dwóch dźwigni (1) i zaczekać 2-3 sekundy na włączenie silnika.

! OSTRZEŻENIE! Uruchomienie silnika powoduje **jednoczesne włączenie obrotu noża tnącego.**

Silnik zatrzymuje się automatycznie w momencie zwolnienia obu dźwigni (1).

2.3 Regulacja wysokość koszenia

Regulacja wysokości koszenia wykonywana jest za pomocą odpowiedniej dźwigni (1).
WYKONAĆ DZIAŁANIE PRZY ZATRZYMANYM NOŻU TNĄCYM.

3. KOSZENIE TRAWY

• Wydajność energetyczna akumulatora

Wydajność akumulatora (jest to powierzchnia trawnika, jaką można skosić przed ponownym ładowaniem) zależy w głównej mierze od:

- czynników środowiskowych, które powodują zwiększenie zapotrzebowania na energię:
 - koszenie gęstej, wysokiej, wilgotnej trawy;
- zachowań operatora, który powinien unikać:
 - częstego włączania i wyłączania maszyny podczas pracy;
 - zbyt niskiej wysokości koszenia w stosunku do stanu trawy;
 - zbyt dużej szybkości postępu w stosunku do ilości koszonej trawy;

ELECTRONIC RPM ADAPTOR

Niniejsza maszyna jest wyposażona w system elektroniczny "ELECTRONIC RPM ADAPTOR", który reguluje liczbę obrotów silnika w zależności od wysiłku koniecznego podczas koszenia trawy. System "ELECTRONIC RPM ADAPTOR" optymalizuje autonomię akumulatora.

W przypadku niskiej trawy (mniejszy wysiłek), maszyna pracuje na niskich obrotach (mniejszy odczuwalny hałas), zwiększając autonomię akumulatora. W przypadku wysokiej trawy (większy wysiłek), maszyna pracuje na wysokich obrotach (większy odczuwalny hałas), zmniejszając autonomię akumulatora.

W celu dokonania optymalizacji wydajności akumulatora zaleca się:

- koszenie trawy, gdy trawnik jest suchy;
- częste koszenie trawy, by nie osiągnęła ona dużej wysokości;
- ustawienie większej wysokości koszenia gdy trawa jest bardzo wysoka i wykonanie drugiego koszenia na mniejszej wysokości;
- nieużywanie maszyny z funkcją „mulczowanie” do bardzo wysokiej trawy.

W przypadku użycia maszyny w sesjach roboczych dłuższych od dozwolonych dla standardowego akumulatora,

możliwe jest:

- dokonanie zakupu drugiego standardowego akumulatora w celu natychmiastowej wymiany rozładowanego akumulatora, bez przerywania ciągłości pracy;
- dokonanie zakupu akumulatora o zwiększonej wydajności w stosunku do standardowego akumulatora (patrz 5.1).

UWAGA Maszyna ta umożliwia wykonanie koszenia trawnika na różne sposoby; przed rozpoczęciem pracy, należy przystosować maszynę w zależności od sposobu, w jaki zamierza się wykonać koszenie. **WYKONAĆ TĄ CZYNNOŚĆ PRZY WYŁĄCZONYM SILNIKU.**

3.1a Przygotowanie do koszenia i zbioru trawy do pojemnika na trawę:

- Podnieść osłonę tylnego wyrzutu trawy (1) i zaczepić prawidłowo pojemnik na trawę (2) tak, jak wskazano na rysunku.

3.1b Przygotowanie do koszenia i tylnego wyrzutu trawy:

- Zdjąć pojemnik na trawę i upewnić się, że osłona tylnego wyrzutu trawy (1) pozostaje obniżona w stabilnym położeniu.

3.1c Przygotowanie do koszenia i rozdrobnienia trawy (funkcja „mulczowania” – jeżeli jest przewidziana):

- Podnieść osłonę tylnego wyrzutu trawy (1), włożyć pokrywę blokującą (5) do otworu wyrzutu trawy i wepchnąć ją do oporu tak, aby zaczepić prawidłowo profil dolny na brzegu otworu wyrzutu trawy.

Aby wyjąć pokrywę blokującą (5), należy unieść osłonę tylnego wyrzutu trawy (1) i wyciągnąć ją, trzymając ją uniesioną tak, aby odzepić profil dolny od brzegu otworu wyrzutu trawy.

3.2 Rozruch

Upewnić się, czy akumulator został naładowany oraz, czy został prawidłowo włożony do komory, tak jak wskazano w punkcie 3.2.

Otworzyć drzwiczki (1), następnie wprowadzić do końca kluczyk bezpieczeństwa (2), aż do usłyszenia „kliknięcia”. Aby uruchomić silnik, nacisnąć przycisk bezpieczeństwa (4) i pociągnąć za jedną z dwóch dźwigni (3) wyłącznika.

3.3 Koszenie trawy

Wygląd trawnika będzie lepszy, jeśli koszenia zostaną przeprowadzone zawsze na tej samej wysokości i naprzemianległymi pasami idącymi w poprzecznych kierunkach. Gdy pojemnik na trawę jest przepełniony, maszynie nie udaje się skutecznie zbierać całej ściętej trawy i zmienia się odgłos pracy silnika.

- Aby wyjąć i opróżnić pojemnik na trawę należy,
 - zwolnić dźwignię wyłącznika i poczekać na zatrzymanie się agregatu tnącego;
 - podnieść osłonę tylnego wyrzutu trawy, chwycić za uchwyty i wyjąć pojemnik na trawę, utrzymując go w pionowej pozycji.

- **W przypadku „mulczowania”:** unikać zawsze gromadzenia zbyt dużej ilości trawy. Nigdy nie kosić więcej, niż jedną trzecią całkowitej wysokości trawy podczas jednego koszenia! Ustawić szybkość postępu maszyny w za-

leżności od stanu trawnika i ilości koszonej trawy.

Wskazówki dotyczące pielęgnacji trawnika

Każdy rodzaj trawy przedstawia odmienną charakterystykę i stąd może wymagać różnych sposobów pielęgnacji trawnika; zalecamy przeczytać zawsze wskazania znajdujące się na opakowaniu nasion dotyczące wskazanej wysokości koszenia, odnoszące się do warunków wzrostu na obszarze, gdzie pracuje kosiarka.

Należy pamiętać, że większa część traw składa się z łodygi i z jednego lub kilku liści. Jeżeli liście zostaną obcięte całkowicie, trawnik zostanie uszkodzony i odrost będzie trudniejszy.

Ogólnie mówiąc, można uznać za słuszne następujące wskazania:

- koszenie zbyt niskie powoduje wrywanie i przerzedzenie trawnika, nadając mu wygląd „w plamy”;
- w lecie, koszenie musi być wyższe w celu zapobiegania wysuszeniu terenu;
- nie kosić trawy, gdy jest mokra; może to obniżyć sprawność wirującego agregatu tnącego, do którego przylega wilgotna trawa oraz powodować wrywy w trawniku;
- w przypadku trawy szczególnie wysokiej, słuszne jest wykonanie pierwszego koszenia na maksymalnej wysokości, na jaką zezwala maszyna, po czym wykonanie następnego koszenia po dwóch lub trzech dniach.

3.4 Zakończenie pracy

Po zakończeniu pracy, zwolnić obie dźwignie (1).

Przed wykonaniem jakichkolwiek czynności na kosiarkę, POCZEKAĆ, AŻ ZATRZYMA SIĘ NÓZ TNĄCY.

Otworzyć drzwiczki (2) i wyjąć kluczyk bezpieczeństwa (3), naciskając na zapadkę blokującą.

WAŻNE Jeżeli silnik zatrzyma się z powodu przegrzania podczas pracy, należy odczekać około 5 minut, zanim będzie możliwe ponowne uruchomienie.

4. KONSERWACJA ZWYCZAJNA

Przechowywać kosiarkę w suchym miejscu.

WAŻNE Regularna i skrupulatna konserwacja jest niezbędna do długotrwałego utrzymania poziomu bezpieczeństwa i oryginalnej wydajności maszyny.

Wszystkie czynności regulacyjne lub konserwacyjne muszą być wykonywane przy zatrzymanym silniku i po odłączeniu zasilania elektrycznego od maszyny.

- 1) Założyć rękawice robocze przed przystąpieniem do wszelkich czynności związanych z czyszczeniem, konserwacją lub regulacją maszyny.
- 2) Po każdym koszeniu, usuwać resztki trawy i błota zebrane wewnątrz podwozia, aby zapobiec ich zeschnięciu, co mogłoby utrudnić następny rozruch.
- 3) Upewnić się zawsze, że wloty powietrza są wolne zanieczyszczeń.

! OSTRZEŻENIE! Wyjąć kluczyk bezpieczeństwa przed odstawieniem maszyny na miejsce i przed rozpoczęciem jakichkolwiek czynności związanych z czyszczeniem lub konserwacją.

4.1 Przechowywanie w pozycji pionowej (Model 380)

W razie potrzeby maszynę można przechowywać w pozycji

pionowej, zawieszoną na haku.

! OSTRZEŻENIE! Upewnić się, że hak i odpowiedni system mocowania są dostatecznie wytrzymałe, aby utrzymać ciężar maszyny; zwracać uwagę i odpowiednio zabezpieczyć przed ewentualnym wspinaniem się dzieci lub zwierząt na maszynę, powodującym dodatkowe obciążenie haka.

Zawiesić maszynę tak, by nóż tnący był zwrócony ku ścianie lub odpowiednio okryty, lub zabezpieczony i nie stanowił zagrożenia dla osób dorosłych, dzieci i zwierząt, nawet w razie mimowolnego lub przypadkowego kontaktu.

W celu powieszenia maszyny w pozycji pionowej, odblokować uchwyty (1 - Typ „III”) lub poluzować małe pokrętła (2 - Typ „IV”) i obrócić rękojeść do przodu w ten sposób, aby ząb ze znakiem «>» zbiegał się WYŁĄCZNIE z wrębem międzyzębnym uzębienia oznaczonym literą «S», następnie zablokować uchwyty (1 - Typ „III”) lub małe pokrętła (2 - Typ „IV”).

Ich położenie musi być jednakowe po obu stronach.

4.2 Konserwacja noża tnącego

Każda interwencja dotycząca noża tnącego musi być wykonana w serwisie specjalistycznym, który posiada odpowiednie wyposażenie.

W maszynie tej przewidziana jest użycie noża tnącego mającego kod wskazany w tabeli znajdującej się na stronie ix. Biorąc pod uwagę ewolucję produktu, wyżej wymieniony nóż tnący może być zastąpiony z czasem przez inny, o analogicznych cechach zamienności i bezpieczeństwie funkcjonowania.

Zamontować nóż tnący (2) tak, aby kod był zwrócony w kierunku terenu, wykonując kolejno czynności wskazane na rysunku.

Dokręcić śródkową śrubę (1) kluczem dynamometrycznym, wykalibrowanym na 30 Nm (dla modelu 340) lub 16-20 Nm (dla modelu 380).

4.3 Czyszczenie maszyny

Nie stosować strumieni wody i unikać moczenia silnika i komponentów elektrycznych.

Nie używać płynów żrących do mycia podwozia.

4.4 PONOWNE ŁADOWANIE I EKSPLOATACJA AKUMULATORA

UWAGI

1. Należy przechowywać akumulator w pomieszczeniach o temperaturze od +7°C do +40°C. Jeżeli maszyna jest przechowywana w miejscach, w których istnieje ryzyko przekroczenia tych limitów, zaleca się wyjęcie akumulatora i umieszczenie go w odpowiednim miejscu.
2. Podczas użytkowania akumulator jest zabezpieczony przed całkowitym rozładowaniem, przy pomocy urządzenia zabezpieczającego, które wyłącza maszynę i blokuje jej działanie.
3. Akumulator jest wyposażony w zabezpieczenie uniemożliwiające ponowne ładowanie, jeśli temperatura otoczenia nie zawiera się w przedziale pomiędzy 0 i +45 °C.
4. Akumulator może być ponownie naładowany w każdej chwili, również częściowo, bez ryzyka jego uszkodzenia.

4.4a Kontrola stanu naładowania akumulatora

W celu sprawdzenia stanu naładowania akumulatora (4), nacisnąć mały przycisk (4a), który aktywuje cztery diody

elektroluminescencyjne LED (4b) o następującym znaczeniu:

Dioda LED	Naładowanie akumulatora
4 ZIELONE	100%
3 ZIELONE	70%
2 ZIELONE	45%
1 ZIELONA	10% - Naładować
Brak	Naładowanie akumulatora wynosi mniej niż 10% i akumulator wymaga natychmiastowego naładowania. Jeżeli po 30 minutach ładowania nie zaświeci się przynajmniej jedna dioda LED oznacza to, że akumulator jest uszkodzony i należy go wymienić.

4.4b Wymywanie i ponowne ładowanie akumulatora

Po każdej sesji roboczej jest konieczne zadbanie o ponowne naładowanie akumulatora.

W celu naładowania akumulatora należy:

- otworzyć drzwiczki (1) i wyciągnąć kluczyk bezpieczeństwa (2);
- nacisnąć dolną dźwigenkę (3) i wyjąć akumulator (4);
- włożyć akumulator (4) do właściwego gniazda w ładowarce akumulatora (5), dociskając go do oporu;
- podłączyć ładowarkę akumulatora (5) do gniazda wtykowego, o napięciu odpowiadającym temu wskazanemu na tabliczce znamionowej.

Czas ładowania wynosi około 1,5 – 3,5 godzin, w zależności od pojemności baterii i pozostałego ładunku.

Ładunek baterii (5) jest typu diagnostycznego, z diodą LED dostarczającą informacji na temat stanu baterii i naładowania, zgodnie z następującą tabelą:

Dioda LED (5a)	Znaczenie
ZIELONA (Migająca)	Ładowanie akumulatora
ZIELONA	Akumulator całkowicie naładowany
CZERWONA	Akumulator przegrzany; wyjąć akumulator i pozostawić go do ochłodzenia przez przynajmniej 30 minut.
Zgaszona	Brak lub nieprawidłowe umieszczenie akumulatora
CZERWONA (Migająca)	Anomalia podczas ładowania i możliwe uszkodzenie akumulatora; w tym przypadku, wyjąć baterię i włożyć ją ponownie w ciągu 2 godzin; jeżeli dioda LED wskazuje stan ładowania, oznacza to dobry stan baterii i ładowanie może się odbywać prawidłowo. W przeciwnym razie: – odłączyć i w ciągu kilku minut ponownie podłączyć akumulator do sieci; – wyjąć i w ciągu kilku minut ponownie włożyć akumulator; Jeżeli po tych próbach dioda LED (5b) nie wskaże stanu ładowania i będzie nadal migać, oznacza to, że akumulator jest uszkodzony i należy go wymienić.

4.4c Ponowny montaż akumulatora w maszynie

Po zakończeniu ponownego ładowania:

- nacisnąć dolną dźwigenkę (3) i wyjąć akumulator (4) (unikając sytuacji pozostawiania w pełni naładowanego akumulatora podłączonego do ładowarki);
- odłączyć ładowarkę akumulatora (5) od sieci elektrycznej
- otworzyć drzwiczki (1) maszyny, włożyć akumulator (4) do komory w maszynie, w celu zablokowania go we właściwym położeniu i zapewnienia styku elektrycznego.
- ponownie zamknąć drzwiczki (1).

5. AKCESORIA

⚠ OSTRZEŻENIE! Dla Państwa bezpieczeństwa jest surowo zabronione montowanie jakiegokolwiek innego osprzętu, oprócz tego wymienionego w liście poniżej, zaprojektowanego specjalnie dla modelu i rodzaju Państwa maszyny.

5.1 Akumulatory zamienne

Aby dostosować się do specyficznych wymagań klienta, dostępne są akumulatory o różnych pojemnościach. Wykaz homologowanych akumulatorów dla tej maszyny znajduje się w tabeli na str. «ix».

6. DIAGNOSTYKA

Co robić, gdy ...	
Przyczyna usterki	Sposób rozwiązania
1. Po naciśnięciu wyłącznika nie następuje uruchomienie silnika	
Brak lub nieprawidłowe włożenie kluczyka bezpieczeństwa	Włożyć kluczyk aż do usłyszenia „kliknięcia” (patrz 3.2)
Brak lub nieprawidłowe włożenie akumulatora	Otworzyć drzwiczki i upewnić się, że akumulator został prawidłowo włożony (patrz 4.4)
Rozładowany akumulator	Sprawdzić stan naładowania i naładować akumulator (patrz 4.4)
Zadziałanie zabezpieczenia termicznego	Zaczekać na ochłodzenie maszyny
Brak natychmiastowego uruchomienia silnika	Przytrzymać wyłącznik wciśnięty przez 1-3 sekundy (patrz 2.2)
2. Silnik zatrzymuje się podczas pracy	
Akumulator nie jest prawidłowo włożony	Otworzyć drzwiczki i upewnić się, że akumulator został prawidłowo włożony (patrz 4.4)
Rozładowany akumulator	Sprawdzić stan naładowania i naładować akumulator (patrz 4.4)

Zadziałanie zabezpieczenia	Odczekać przynajmniej 5 minut i następnie uruchomić maszynę
Zanieczyszczenia uniemożliwiające obrót noża tnącego	Wyjąć kluczyk bezpieczeństwa, założyć rękawice robocze i usunąć resztki trawy i błota w dolnej części maszyny i/lub w kanale wyrzutu trawy
3. Silnik jest w ruchu, ale agregat tnący się nie obraca	
Poluzowane mocowanie noża tnącego	Natychmiast wyłączyć silnik i skontaktować się z serwisem (patrz 4.2)
4. Podczas pracy występuje nadmierny poziom hałasu i/lub drgań	
Poluzowane mocowanie lub uszkodzenie noża tnącego	Natychmiast wyłączyć silnik i skontaktować się z serwisem (patrz 4.2)
5. Niezależność działania akumulatora jest niska	
Trudne warunki użytkowania z większym poborem prądu	Dokonać optymalizacji użytkowania (patrz 4.4)
Akumulator niewystarczający w stosunku do wymagań	Użyć drugiego akumulatora lub akumulatora o zwiększonej niezależności (patrz 5.2)
6. Ładowarka akumulatora nie ładuje akumulatora (zapalona lub migająca czerwona dioda elektroluminescencyjna LED)	
Akumulator nie jest prawidłowo włożony do ładowarki akumulatora	Sprawdzić prawidłowość włożenia (patrz 4.4)
Nieodpowiednie warunki pomieszczenia	Wykonać ładowanie w pomieszczeniu o odpowiedniej temperaturze (patrz 4.4)
Zabrudzone styki	Wyczyścić styki
7. Ładowarka akumulatora nie ładuje akumulatora (nie jest zapalona żadna dioda elektroluminescencyjna LED)	
Brak napięcia w ładowarce akumulatora	Sprawdzić, czy wtyczka jest podłączona i, czy w gnieździe wtykowym jest obecne napięcie
Uszkodzona ładowarka akumulatora	Wymienić na oryginalną część

W każdej innej sytuacji, które nie została wymieniona na liście, należy się skontaktować ze sprzedawcą lub serwisem.

**NORMAS DE SEGURANÇA
que devem ser observadas rigorosamente****A) TREINAMENTO**

- 1) **ATENÇÃO!** Leia com atenção as presentes instruções antes de utilizar a máquina. Familiarize-se com os comandos e com o uso apropriado da máquina. Aprenda a parar rapidamente o motor. A falta de observação dos avisos e das instruções pode causar choques elétricos, incêndios e/ou graves ferimentos. Guarde todos os avisos e as instruções para consultá-las no futuro.
- 2) Nunca permita que a máquina seja utilizada por crianças ou por pessoas que não tenham conhecimento das instruções. As leis locais podem estabelecer uma idade mínima para o utilizador.
- 3) Este aparelho pode ser utilizado por crianças com mais de 8 anos de idade e por pessoas com capacidades físicas, sensoriais ou mentais reduzidas ou sem experiência e conhecimento, se supervisionadas ou instruídas sobre o uso do aparelho de forma segura e que entendam os perigos envolvidos. As crianças não devem brincar com o aparelho. A limpeza e a manutenção ordinária não devem ser realizadas por crianças sem supervisão.
- 4) Nunca utilize o corta-relvas se estiverem por perto pessoas, especialmente crianças, ou animais.
- 5) Nunca utilize a máquina se o utilizador estiver cansado ou com mal-estar, ou se tiver tomado fármacos, drogas, álcool ou substâncias nocivas às suas capacidades de reflexos e atenção.
- 6) Lembre-se que o operador ou o utilizador é responsável por acidentes e imprevistos que possam ocorrer com outras pessoas ou com a sua propriedade. É da responsabilidade do utilizador avaliar os riscos potenciais do terreno que pretende trabalhar, assim como deverá tomar todas as precauções necessárias, para a sua própria segurança e dos outros, especialmente nos declives, ou em terrenos irregulares, escorregadios ou pouco firmes.
- 7) No caso de ceder ou emprestar a máquina a outros, verifique que o utilizador tome conhecimento das instruções de uso contidas no presente manual.

B) OPERAÇÕES PRELIMINARES

- 1) Quando utilizar a máquina, use sempre calçados de segurança resistentes, antiderrapantes e calças compridas. Não acione a máquina com os pés descalços ou com sandálias. Evite o uso de colares, pulseiras e roupas com partes soltas ou com laços ou gravatas. Prensda os cabelos compridos. Use sempre auriculares de proteção.
- 2) Verifique a fundo toda a área de trabalho e retire tudo o que possa ser ejetado pela máquina ou que possa danificar o grupo de corte e o motor (pedras, ramos, arames, ossos, etc.).
- 3) Antes do uso, efetuar um controlo geral da máquina e principalmente:
 - do aspecto do dispositivo de corte e controle que os parafusos e o conjunto de corte não estejam consumidos ou danificados. O dispositivo de corte ou os parafusos gastos ou danificados devem ser trocados em bloco, a fim de manter o balanceamento. As eventuais reparações devem ser realizadas junto a um centro especializado.

- A alavanca de segurança deve ter um movimento livre, não forçado e, quando for solta, deve voltar automática e rapidamente para a posição neutra, estabelecendo a paragem do dispositivo de corte.
- 4) Antes de iniciar o trabalho, monte sempre as proteções na saída (saco de recolha, proteção de descarga lateral ou proteção de descarga traseira).

C) DURANTE A UTILIZAÇÃO

- 1) Trabalhe somente com a luz do dia ou com boa iluminação artificial e em condições de boa visibilidade. Afaste pessoas, crianças e animais da área de trabalho.
- 2) Se possível, evite trabalhar na relva molhada. Evite trabalhar sob a chuva e com risco de temporais. Não use a máquina em caso de mau tempo, especialmente quando houver a probabilidade de ocorrência de relâmpagos.
- 3) Não exponha a máquina à chuva ou a ambientes molhados. A água que penetra num aparelho aumenta o risco de choque elétrico.
- 4) Verifique sempre o próprio ponto de apoio nos terrenos em declive.
- 5) Nunca corra, mas ande; evite ser puxado pelo corta-relvas.
- 6) Preste bastante atenção quando se aproximar de obstáculos que possam limitar a visibilidade.
- 7) Corte no sentido diagonal do declive, nunca no sentido de subida/descida, prestando muita atenção nas trocas de direção e se as rodas não encontram obstáculos (pedras, ramos, raízes, etc.) que possam provocar o deslizamento lateral ou a perda de controlo da máquina.
- 8) A máquina não deve ser utilizada em declives superiores a 20°, independentemente do sentido de marcha.
- 9) Preste a máxima atenção quando puxar o corta-relvas na própria direção. Olhe para trás antes e durante a marcha-atrás, para certificar-se de que não haja obstáculos.
- 10) Pare o dispositivo de corte caso o corta-relvas tenha que ser inclinado para o transporte, ao atravessar superfícies sem relva, e quando o corta-relvas for transportado de ou para a área que deve ser cortada.
- 11) Quando utilizar a máquina perto de ruas, preste atenção no trânsito.
- 12) Nunca utilize a máquina se as proteções estiverem danificadas, ou sem o saco de recolha, a proteção de descarga lateral ou a proteção de descarga traseira.
- 13) Preste muita atenção próximo de barrancos, valas ou diques.
- 14) Arranque o motor com cuidado conforme as instruções e mantendo os pés bem distantes do dispositivo de corte.
- 15) Durante o arranque, ambas as mãos devem estar na pega.
- 16) Não incline o corta-relvas para o arranque. Efetue o arranque sobre uma superfície plana e sem obstáculos ou relva alta.
- 17) Não aproxime mãos e pés ao lado ou embaixo das partes rotativas. Fique sempre longe da abertura de escape.
- 18) Não erga ou transporte o corta-relvas quando o motor está a funcionar.
- 19) Não adultere ou desative os sistemas de segurança.
- 20) Nos modelos com tração, desengate o engate da transmissão às rodas, antes de acionar o motor.
- 21) Utilize somente os acessórios aprovados pelo fabricante da máquina.

- 22) Não utilize a máquina se os acessórios/ferramentas não tiverem sido instalados nos pontos previstos.
- 23) Desengate o dispositivo de corte, pare o motor e desligue o cabo da vela (certificando-se de que todas as partes em movimento estejam completamente paradas):
- Durante o transporte da máquina;
 - Todas as vezes que o corta-relvas for deixado sem vigilância;
 - Antes de eliminar as causas de bloqueio ou desobstruir o canal de descarga;
 - Antes de controlar, limpar ou trabalhar na máquina;
 - Depois de ter batido contra um corpo estranho. Verifique eventuais danos na máquina e efetue as reparações necessárias antes de usá-la novamente.
- 24) Desengate o dispositivo de corte e pare o motor:
- Todas as vezes que for tirado ou recolocado o saco de recolha;
 - Todas as vezes que for tirado ou remontado o deflector de descarga lateral;
 - Antes de regular a altura de corte, se esta operação não puder ser efetuada a partir da posição do operador.
- 25) Durante o trabalho, mantenha sempre a distância de segurança do dispositivo de corte rotativo, dada pelo comprimento do guiador.
- 26) **ATENÇÃO** – No caso de rupturas ou acidentes durante o trabalho, pare imediatamente o motor e afaste a máquina de forma a não provocar outros danos; no caso de acidentes com lesões pessoais ou a terceiros, ative imediatamente os procedimentos de primeiros socorros mais adequados à situação existente e procure um Atendimento Médico para o tratamento necessário. Remova cuidadosamente eventuais detritos que possam causar danos ou lesões a pessoas ou animais se permanecerem inobstruídos.
- 27) **ATENÇÃO** – O nível de ruído e de vibrações indicado nas presentes instruções, são valores máximos de utilização da máquina. O uso de um elemento de corte não balanceado, a velocidade excessiva de movimento, a falta de manutenção influenciam de modo significativo as emissões sonoras e as vibrações. Por conseguinte é preciso adotar medidas preventivas capazes de eliminar possíveis danos devidos a um ruído elevado e aos esforços por vibrações; efetue a manutenção da máquina, use auriculares anti-ruído, faça pausas durante o trabalho.

D) MANUTENÇÃO E ARMAZENAGEM

- 1) **ATENÇÃO!** – Tire a chave e leia as relativas instruções antes de iniciar qualquer operação de limpeza ou manutenção. Use vestuários adequados e luvas de trabalho em todas as situações de risco para as mãos.
- 2) **ATENÇÃO!** – Nunca utilize a máquina com peças gastas ou danificadas. As peças gastas ou deterioradas devem ser substituídas e nunca deverão ser reparadas. Use somente peças sobressalentes originais: o uso de peças sobressalentes não originais e/ou montadas de forma incorreta compromete a segurança da máquina, pode causar acidentes ou lesões pessoais e exime o Fabricante de qualquer obrigação ou responsabilidade.
- 3) Todas as operações de regulação e manutenção não descritas neste manual devem ser executadas junto ao seu Revendedor ou um Centro especializado, que possui os conhecimentos e os equipamentos necessários para que o trabalho seja executado corretamente, mantendo o grau de segurança original da máquina. Operações executadas junto a estruturas não adequadas ou por pessoas não qualificadas implicam na anulação de qualquer forma

- de garantia e de qualquer obrigação ou responsabilidade do Fabricante.
- 4) Após o uso, tire a chave e verifique eventuais danos na máquina.
- 5) Mantenha bem apertados os parafusos e as porcas, para ter certeza de que a máquina esteja sempre em condições seguras de funcionamento. Uma manutenção regular é indispensável para a segurança e para manter o nível do rendimento.
- 6) Verifique regularmente se os parafusos do dispositivo de corte estão bem apertados.
- 7) Use luvas de trabalho para manusear o dispositivo de corte, para desmontá-lo ou remontá-lo.
- 8) Preste atenção no balanceamento do dispositivo de corte quando for afiado. Todas as operações relativas ao dispositivo de corte (desmontagem, afiação, balanceamento, remontagem e/ou substituição) são trabalhos difíceis que exigem uma competência específica para além do uso de ferramentas apropriadas; por razões de segurança, é preciso, portanto, que sejam sempre realizadas por um serviço especializado.
- 9) Durante as operações de regulação da máquina, preste atenção para evitar que os dedos fiquem presos entre o dispositivo de corte em movimento e as partes fixas da máquina.
- 10) Não toque no dispositivo de corte enquanto não for retirada a chave e enquanto o dispositivo de corte não estiver completamente parado. Durante as intervenções no dispositivo de corte, prestar atenção pois o dispositivo de corte pode se movimentar, até quando a chave tiver sido retirada.
- 11) Verifique com frequência a proteção de descarga lateral, ou a proteção de descarga traseira e o saco de recolha para verificar o seu desgaste ou a deterioração. Substitua-os se estiverem danificados.
- 12) Substitua os adesivos que trazem as instruções e mensagens de advertências, se estiverem danificados.
- 13) Guarde a máquina num local inacessível às crianças.
- 14) Deixe o motor arrefecer antes de colocar a máquina em qualquer ambiente.
- 15) Para reduzir o risco de incêndio, mantenha a máquina e retire, sobretudo do motor, os resíduos de relva, folhas ou excesso de graxa. Esvazie o saco de recolha e não deixe os recipientes com a relva cortada dentro de um local.

E) OUTROS AVISOS

- 1) Não use a máquina em ambientes com risco de explosão, na presença de líquidos inflamáveis, gases ou poeira. Os aparelhos elétricos geram faíscas que podem incendiar a poeira ou os vapores.
- 2) Nunca sobrecarregue a máquina. Use a máquina adequada ao trabalho. Uma máquina adequada executará o trabalho melhor e de maneira mais segura à velocidade para a qual foi projetada.
- 3) Para carregar a bateria utilize apenas um carregador de bateria recomendado pelo fabricante. Um carregador de bateria não apropriado pode provocar um choque elétrico, um sobreaquecimento ou um vazamento de líquido corrosivo da bateria.
- 4) Utilize somente as baterias específicas previstas para o seu dispositivo. O uso de outras baterias pode provocar lesões e risco de incêndio.
- 5) Uma bateria em más condições pode provocar o vazamento de líquido. Evite o contato com o líquido. Em caso de contato acidental enxágue com água. No caso de contato do líquido com os olhos, consulte também um médico. O li-

quido que sai da bateria pode provocar irritações cutâneas ou queimaduras.

6) Certifique-se que o aparelho se encontra desligado antes de inserir a bateria. Montar uma bateria num aparelho elétrico aceso pode provocar acidentes.

7) Mantenha a bateria afastada de cliques, moedas, chaves, pregos ou outros pequenos objetos metálicos que possam provocar o curto-circuito dos contatos. Um curto-circuito dos contatos da bateria pode originar combustões ou incêndios.

8) O acumulador nunca deve ser aberto.

9) Nunca atire as baterias usadas no fogo
– PERIGO DE EXPLOSAÇÃO!

10) Ligue o carregador de bateria apenas em tomadas com a tensão de rede indicada na etiqueta de identificação.

11) Use somente um acumulador original.

12) Durante o uso prolongado, o acumulador pode sobreaquecer. Deixe-o arrefecer antes de o carregar.

13) Não deixe o acumulador e o carregador de bateria ao alcance das crianças.

14) Não use o carregador de bateria em lugares com presença de vapor ou substâncias inflamáveis.

15) Apenas carregue os acumuladores com temperaturas entre os 10°C e os 40°C.

16) Nunca guarde os acumuladores em ambientes com temperaturas acima dos 40°C.

17) Nunca provoque curto-circuitos entre os contatos do acumulador e não o ligue a objetos metálicos.

18) Durante o transporte dos acumuladores, preste atenção para que os contatos não sejam conectados entre si e não use contentores metálicos para o transporte.

19) O curto-circuito do acumulador pode provocar uma explosão. Em todo caso, os curto-circuitos danificam o acumulador.

20) Verifique regularmente se o cabo do carregador de bateria está danificado. Caso o cabo esteja danificado, é necessário substituir o carregador de bateria.

21) Recarregue completamente os acumuladores antes de guardá-los para o período de inverno.

22) Guarde o carregador de bateria protegido da chuva ou da humidade. Infiltrações de água no carregador de bateria aumentam o risco de choques elétricos.

23) Mantenha limpo o carregador de bateria. Acúmulos de sujidade podem provocar um choque elétrico.

24) Não use o carregador de bateria em ambientes onde estejam presentes substâncias inflamáveis ou em superfícies facilmente inflamáveis, como papel, tecido, etc. Durante a recarga, o carregador de bateria se aquece e pode provocar um incêndio.

25) Um carregador de bateria defeituoso ou o uso incorreto da bateria podem provocar a saída de vapores que podem irritar as vias respiratórias. Ventile o ambiente com ar fresco e consultar um médico em caso de dúvidas.

26) Limpe periodicamente as fendas de ventilação da bateria com um pincel macio, seco e limpo.

F) TRANSPORTE E MOVIMENTAÇÃO

1) Sempre que for necessário movimentar, elevar, transportar ou inclinar a máquina, é necessário:

- Use luvas de trabalho resistentes;
- Segure a máquina nos pontos que oferecem uma pegada segura, levando em consideração o peso e a sua distribuição.
- Use um número de pessoas adequado ao peso da máquina e às características do meio de transporte ou do lugar no qual deve ser colocada ou do qual deve ser re-

movida.

– Certificar-se que a movimentação da máquina não provoque danos ou lesões.

2) Durante o transporte, fixe adequadamente a máquina por meio de cabos ou correntes.

G) PROTEÇÃO DO MEIO AMBIENTE

1) A proteção do ambiente deve ser um aspecto relevante e prioritário no uso da máquina, para o benefício da convivência civil e do ambiente no qual vivemos. Evite ser um elemento de incómodo para com a vizinhança.

2) Siga rigorosamente as normas locais para a eliminação de embalagens, partes deterioradas ou qualquer elemento com forte impacto ambiental; estes resíduos não devem ser jogados no lixo, mas devem ser separados e entregues nos centros de recolha apropriados, que providenciarão a reciclagem dos materiais.

3) Siga rigorosamente as normas locais para a eliminação dos materiais residuais depois do corte.

4) No momento da desativação, não abandone a máquina no meio ambiente, mas contate um centro de recolha, em conformidade com as normas locais vigentes.

CONHECER A MÁQUINA

DESCRIÇÃO DA MÁQUINA E CAMPO DE UTILIZAÇÃO

Esta máquina é um equipamento para jardinagem e, mais precisamente, um corta-relvas com operador apeado.

A máquina é composta essencialmente por um motor, que aciona um dispositivo de corte protegido por um cârter, equipado com rodas e um guiador.

O operador é capaz de conduzir a máquina e acionar os comandos principais posicionando-se sempre atrás do guiador e, portanto, à distância de segurança do dispositivo de corte rotativo. Se o operador afasta-se da máquina, provoca a paragem do motor e do dispositivo rotativo após alguns segundos.

Uso previsto

Esta máquina foi projetada e fabricada para cortar (e recolher) a relva nos jardins e áreas com relva, com extensão relacionada à capacidade de corte, efetuado com a presença de um operador apeado.

A presença de acessórios ou de dispositivos específicos pode evitar a recolha da relva cortada ou produzir um efeito “mulching” com deposição da relva cortada sobre o terreno.

Tipologia de utilizador

Esta máquina é destinada para ser usada pelos consumidores, isto é, por operadores não profissionais. Esta máquina é destinada para ser usada como um “hobby”.

Uso impróprio

Qualquer outro uso, não conforme àqueles acima citados, pode ser perigoso e causar danos a pessoas e/ou coisas. Incluem-se no uso impróprio (como por exemplo, mas não somente):

- transportar pessoas, crianças ou animais na máquina;
- fazer-se transportar pela máquina;
- usar a máquina para rebocar ou empurrar cargas;

- usar a máquina para a recolha de folhas ou detritos;
- usar a máquina para aparar as sebes ou para cortar a vegetação que não é do tipo relvado;
- utilizar a máquina por mais de uma pessoa;
- acionar o dispositivo rotativo no segmentos sem relva.

ETIQUETA DE IDENTIFICAÇÃO E COMPONENTES DA MÁQUINA (ver figuras na pág. ii)

- Nível de potência acústica
- Marca de conformidade CE
- Ano de fabrico
- Tipo de corta-relvas
- Número de série
- Nome e endereço do fabricante
- Código do Artigo
- Regime do motor
- Peso em kg
- Tensão de alimentação
- 10a. Grau de proteção elétrica
11. Chassis
12. Motor
13. Dispositivo de corte
14. Proteção de descarga traseira
15. Saco de recolha
16. Guiador
17. Comando interruptor
18. Tampa de acesso ao alojamento da bateria
19. Chave de segurança
(Dispositivo de desativação)

COMPONENTES FORNECIDOS COM A MÁQUINA E ETIQUETAS DE IDENTIFICAÇÃO

- Bateria (acumulador)
 - Fabricante
 - Tensão e capacidade
- Carregador de bateria
 - Fabricante
 - Tensão e frequência de alimentação / Absorção
 - Tensão e corrente de carga

Imediatamente após a compra da máquina, copie os números de identificação (3 - 4 - 5) nos espaços apropriados, na última página do manual.

O exemplo da declaração de conformidade está na penúltima página do manual.



Não jogue os aparelhos elétricos junto com os lixos domésticos. Em conformidade com a Diretiva Europeia 2012/19/EU sobre os lixos de aparelhos elétricos e eletrónicos e a sua execução conforme as normas nacionais, as aparelhagens elétricas inutilizadas devem ser recolhidas separadamente, a fim de que sejam reutilizadas de modo ecocompatível. Se as aparelhagens elétricas forem eliminadas num aterro ou no terreno, as substâncias nocivas podem atingir a camada aquífera e entrar na cadeia alimentar, danificando a sua saúde e o bem-estar. Para informações mais detalhadas sobre a eliminação deste produto, contactar o Órgão competente para a eliminação de lixos domésticos ou o seu revendedor.

DESCRIÇÃO DOS SÍMBOLOS CONTIDOS NOS COMANDOS (onde previstos)

- ATENÇÃO – O arranque do motor provoca a ativação simultânea do dispositivo de corte.
- Paragem
- Marcha
- Circuito elétrico ativado (máquina ligada)

DISPOSIÇÕES DE SEGURANÇA - O seu corta-relvas deve ser utilizado com prudência. Para tal fim, na máquina foram colocados alguns pictogramas destinados a lembrar as principais precauções de uso. A seguir será explicado o significado dos símbolos. Recomendamos também a leitura atenta das normas de segurança contidas no capítulo específico deste manual.

Substitua as etiquetas danificadas ou ilegíveis.

- Atenção: Leia o manual de instruções antes de utilizar a máquina.
- Risco de ejeção. Durante o uso, mantenha as pessoas fora da área de trabalho.
- Somente para corta-relvas elétricos com alimentação em rede.
- Somente para corta-relvas elétricos com alimentação em rede.
- Preste atenção no dispositivo de corte afiado: Não introduza mãos ou pés dentro do dispositivo de corte. O dispositivo de corte continua a girar mesmo após o desligamento do motor. Remova o dispositivo de desativação antes da manutenção.
- Não exponha a máquina à chuva ou à humidade.
- Preste atenção no dispositivo de corte afiado: O dispositivo de corte continua a girar após o desligamento do motor.
- Carregador de bateria equipado com transformador de segurança.
- Utilize somente em ambiente seco.
- Leia o manual de instruções antes da utilização.
- Não exponha o acumulador ao sol quando a temperatura for superior a 45°C.
- Não mergulhe o acumulador na água e não o exponha à humidade.
- Não jogue as baterias no fogo. PERIGO DE EXPLOSAO!

NORMAS DE USO

NOTA - A correspondência entre as referências contidas no texto e as respectivas figuras (situadas nas pág. ix e seguintes) é dada pelo número que antecede cada parágrafo.

1. FINALIZAÇÃO DA MONTAGEM

NOTA máquina pode ser fornecida com alguns componentes já montados.



ATENÇÃO! A desembalagem e a finalização da montagem devem ser efetuadas sobre uma superfície plana e sólida, com espaço suficiente para a movimentação da máquina e das embalagens, sempre com a utilização das ferramentas apropriadas.

A eliminação das embalagens deve ocorrer segundo as disposições locais vigentes.

1.1a Montagem do guiador (Tipo "I" - Modelo 340)

Introduza nos respectivos furos as partes inferiores direita (11) e esquerda (12) do guiador e fixe-as com os parafusos

(13) e as anilhas (13a) fornecidas.

Monte a parte superior do guiador (14) e bloqueie-a nas duas partes inferiores (11) e (12) com as alças superiores (15) (removidas anteriormente dos respectivos furos), introduza em um dos dois duros (3) ou (4) em função da altura final desejada.

Para regular a força de retenção, é preciso desbloquear cada alça (15/15) e aparafusá-la ou desparafusá-la no seu eixo o quanto necessário de forma a garantir uma fixação estável da parte superior (14) nas duas partes inferiores do guiador (11) e (12), sem exigir um esforço excessivo para bloqueá-las ou desbloqueá-las.

Engate o cabo (16) nos fixadores de cabos (17) e (18) como indicado.

1.1b Montagem do guiador (Tipo "II" - Modelo 340)

Introduza nos furos respectivos as partes inferiores direita (11) e esquerda (12) do guiador e fixe-as com os parafusos (13) e as anilhas (13a) fornecidas.

Monte a parte superior do guiador (14) e bloqueie-a nas duas partes inferiores (11) e (12) com os pequenos manipulados (15) (removidas anteriormente dos respectivos furos), introduza em um dos dois duros (3) ou (4) em função da altura final desejada.

Engate o cabo (16) nos fixadores de cabos (17) e (18) como indicado.

1.1c Montagem do guiador (Tipo "III" - Modelo 380)

Coloque na posição de trabalho as duas partes inferiores do guiador (11) e (12), já pré-montadas, fazendo coincidir o dente marcado com «>» EXCLUSIVAMENTE com um dos dois alojamentos marcados com «1» ou «2» da dentadura, em função da altura desejada, depois bloqueie as duas alças inferiores (13).

A posição deve ser a mesma para ambos os lados.

Monte a parte superior do guiador (14) e bloqueie-a nas duas partes inferiores (11) e (12) com as alças superiores (15) (removidas anteriormente dos respectivos furos), introduza em um dos dois duros (3) ou (4) em função da altura final desejada.

Para regular a força de retenção, é preciso desbloquear cada alça (15/15) e aparafusá-la ou desparafusá-la no seu eixo o quanto necessário de forma a garantir uma fixação estável da parte superior (14) nas duas partes inferiores do guiador (11) e (12), sem exigir um esforço excessivo para bloqueá-las ou desbloqueá-las.

Engate o cabo (16) nos fixadores de cabos (17) e (18) como indicado.

1.1d Montagem do guiador (Tipo "IV" - Modelo 380)

Coloque na posição de trabalho as duas partes inferiores do guiador (11) e (12), já pré-montadas, fazendo coincidir o dente marcado com «>» EXCLUSIVAMENTE com um dos dois alojamentos marcados com «1» ou «2» da dentadura, em função da altura desejada, depois bloqueie as duas alças inferiores (13).

A posição deve ser a mesma para ambos os lados.

Monte a parte superior do guiador (14) e bloqueie-a nas duas partes inferiores (11) e (12) com os pequenos manipulados (15) (removidas anteriormente dos respectivos furos), introduza em um dos dois duros (3) ou (4) em função da altura final desejada.

Engate o cabo (16) nos fixadores de cabos (17) e (18) como indicado.

1.2 Montagem do saco de recolha

Uma entre si os dois componentes laterais (1) e (2) do saco de recolha e, então, monte a parte superior (3) encaixando corretamente todos os engates perimetrais.

Monte a alça (4) na parte superior do saco de recolha, introduzindo-a por encaixe nos alojamentos específicos.

1.3 Remoção e recarga da bateria

A máquina é fornecida com a bateria parcialmente carregada, introduzida no seu alojamento.

Antes de utilizar a máquina, remova a bateria e efetue a recarga completa, conforme indicado no item 4.4.

2. DESCRIÇÃO DOS COMANDOS

NOTA O significado dos símbolos indicados nos comandos foi explicado nas páginas anteriores.

2.1 Chave de segurança (Dispositivo de desativação)

A ativação e o desligamento do circuito elétrico da máquina são realizados por meio de uma chave de segurança (Dispositivo de desativação), situada no interior do alojamento da bateria.

Abra a tampa (1) e introduza a chave (2) a fundo para efetuar o arranque do motor.

Para remover a chave, é preciso carregar na lingueta de retenção.

Removendo a chave, desativa-se totalmente o circuito elétrico para impedir um uso incontrolado da máquina.

2.2 Interruptor de ação dupla

O motor é comandado por um interruptor de ação dupla, a fim de evitar um arranque acidental.

Para o arranque, prima o botão (2), puxe uma das duas alavancas (1) e espere 2-3 segundos para que o motor ligue.

⚠ ATENÇÃO! O arranque do motor provoca a ativação simultânea do dispositivo de corte.

O motor para automaticamente quando ambas as alavancas (1) são soltas.

2.3 Regulação da altura do corte

A regulação da altura de corte é realizada mediante a respectiva alavanca (1).

EXECUTE A OPERAÇÃO COM O DISPOSITIVO DE CORTE PARADO.

3. CORTE DA RELVA

• Autonomia da bateria

A autonomia da bateria (e, então, a superfície de relvado que pode ser cortado antes da recarga) é condicionada principalmente por:

- fatores ambientais, que requerem uma maior necessidade de energia:
 - corte com relva densa, alta e húmida;
- comportamentos do operador, que deve evitar:
 - acendimentos e desligamentos durante o trabalho;
 - uma altura de corte muito baixa em relação às condições da relva;
 - uma velocidade de avanço muito elevada em razão da quantidade de relva a ser retirada;

ELECTRONIC RPM ADAPTOR

Esta máquina é dotada de um sistema eletrónico "ELEC-

TRONIC RPM ADAPTOR que regula o número de rotações do motor com base no esforço necessário durante o corte da relva.

O sistema **"ELECTRONIC RPM ADPATOR"** otimiza a autonomia da bateria.

Em caso de relva baixa (menor esforço), a máquina trabalha com baixas rotações (menor ruído percebido), aumentando a autonomia da bateria.

Em caso de relva alta (maior esforço), a máquina trabalha com altas rotações (maior ruído percebido), diminuindo a autonomia da bateria.

Para melhorar a autonomia da bateria, é sempre importante:

- cortar a relva quando o relvado estiver seco;
- cortar a relva frequentemente, para que não alcance uma altura muito elevada;
- configurar uma altura de corte maior quando a relva for muito alta e efetuar uma segunda passada a uma altura inferior;
- não usar a máquina com a função "mulching" quando a relva estiver muito alta.

Caso desejar a máquina em sessões de trabalho mais longas em relação à duração da bateria standard, é possível:

- comprar uma segunda bateria standard para substituir imediatamente a bateria descarregada, sem prejudicar a continuidade de utilização;
- adquirir uma bateria com autonomia superior em relação à bateria standard (ver 5.1).

NOTA Esta máquina permite efetuar o corte do relvado em várias modalidades; antes de iniciar o trabalho é oportuno predispor a máquina com base ao modo em que se deseja executar o corte da relva. **EXECUTE A OPERAÇÃO COM O MOTOR DESLIGADO.**

3.1a Predisposição para o corte e a recolha da relva no saco de recolha:

- Erga a proteção de descarga traseira (1) e engate corretamente o saco de recolha (2) como indicado na figura.

3.1b Predisposição para o corte e a descarga traseira da relva:

- Remova o saco de recolha e verifique que a proteção de descarga traseira (1) fique abaixada de maneira estável.

3.1c Predisposição para cortar e picar a relva (função "mulching" - se prevista):

- Erga a proteção de descarga posterior (1), introduza a tampa deflectora (5) na abertura de descarga e empurre-a até o fundo até engatar corretamente o perfil inferior na borda da abertura de descarga.

Para remover a tampa deflectora (5), erga a proteção de descarga posterior (1) e extraia-a segurando-a erguida de forma a desengatar o perfil inferior da borda da abertura de descarga.

3.2 Arranque

Verifique que a bateria esteja carregada e corretamente introduzida no seu alojamento, conforme indicado no item 4.4.

Abra a tampa (1), depois introduza a chave de segurança (2) a fundo até ouvir o "clique".

Para efetuar o arranque do motor, prima o botão de segurança (4) e puxe uma das duas alavancas (3) do interruptor.

3.3 Corte da relva

O aspecto do relvado será melhor se os cortes forem efetuados sempre na mesma altura e alternadamente nas duas direções.

Quando o saco de recolha ficar muito cheio, a recolha da relva não é mais eficiente e muda o ruído do corta-relvas.

Para remover e esvaziar o saco de recolha:

- soltar a alavanca interruptor e aguardar a parada do dispositivo de corte;
- erga a proteção de descarga traseira, segure a alça e remova o saco de recolha, mantendo-o na posição ereta.

- **No caso de "mulching":** evite sempre remover uma grande quantidade de relva. Não remova mais do que um terço da altura total da relva numa só passada! Adapte a velocidade de avanço com as condições do relvado e com a quantidade de relva removida.

Conselhos para o cuidado do relvado

Cada tipo de relva apresenta características diversas e pode, portanto, exigir modalidades diferentes para o cuidado do relvado; leia sempre as indicações contidas nas embalagens das sementes com relação à altura de corte, relacionadas às condições de crescimento da região onde se encontra.

É preciso levar em consideração que a maior parte da relva é composta por uma haste e por uma ou mais folhas. Se as folhas são cortadas totalmente, a relva danifica-se e o crescimento será mais difícil.

Em linha geral, podem valer as seguintes indicações:

- um corte muito baixo provoca puxões e desbastes no tapete de relva, com um aspecto "de manchas";
- no verão, o corte deve ser mais alto para evitar a seca-gem do terreno;
- não corte a relva quando estiver molhada; isso pode reduzir a eficiência do dispositivo rotativo para a relva que fica presa e provocar puxões no tapete de relva;
- no caso de relva muito alta, é importante efetuar o primeiro corte na altura máxima permitida pela máquina, seguido de um segundo corte após dois ou três dias.

3.4 Fim do trabalho

No fim do trabalho, solte ambas as alavancas (1). **ESPERE A PARAGEM DO DISPOSITIVO DE CORTE** antes de efetuar qualquer tipo de operação no corta-relvas. Abra a tampa (2) e remova a chave de segurança (3), carregando na lingueta de retenção.

IMPORTANTE Se o motor parar devido a superaquecimento durante o trabalho, é preciso esperar aproximadamente 5 minutos antes de religá-lo.

4. MANUTENÇÃO ORDINÁRIA

Guarde o corta-relvas em lugar seco.

IMPORTANTE A manutenção regular e minuciosa é indispensável para manter ao longo do tempo os níveis de segurança e os desempenhos originais da máquina.

Todas as operações de regulação ou manutenção devem ser efetuadas com o motor parado, com a máquina desligada da rede elétrica.

- 1) Use luvas de trabalho resistentes antes de qualquer operação de limpeza, manutenção ou regulação da máquina.
- 2) Depois de cada corte, remova os detritos de relva e a

lama acumulados dentro do chassi para evitar que, ao secar, possam dificultar o arranque sucessivo.

- 3) Verifique sempre que as tomadas de ar estejam sem detritos.

⚠ ATENÇÃO! *Tire a chave de segurança antes de guardar a máquina e antes de iniciar qualquer intervenção de limpeza ou manutenção.*

4.1 Armazenagem vertical (Modelo 380)

Em caso de necessidade, a máquina pode ser armazenada verticalmente, pendurada em um gancho.

⚠ ATENÇÃO! *Verifique que o gancho e o relativo sistema de fixação sejam adequados e capazes de suportar o peso da máquina; preste atenção e fiscalize adequadamente para que crianças ou animais não se pendurem na máquina, com o próprio peso na carga aplicada no gancho.*

Engate a máquina de maneira que o dispositivo de corte fique direcionado para uma parede ou coberta adequadamente, de forma a não constituir perigo em caso de contato, mesmo acidental ou fortuito, com pessoas, crianças ou animais.

Para guardar a máquina na vertical, desbloqueie as alças (1 - Tipo "III") ou afrouxe os pequenos manipuladores (2 - Tipo "IV") e rode o guiador para a frente, de forma a fazer coincidir o dente marcado com «>» EXCLUSIVAMENTE com o compartimento marcado com «S» da dentadura, depois bloqueie as alças (1 - Tipo "III") ou os pequenos manipuladores (2 - Tipo "IV").

A posição deve ser a mesma para ambos os lados.

4.2 Manutenção do dispositivo de corte

Cada intervenção no dispositivo rotativo deve ser feita junto a um Centro especializado, que dispõe das ferramentas mais apropriadas.

Nesta máquina está previsto o uso do dispositivo de corte com o código indicado na tabela da página ix.

Devido à evolução do produto, o dispositivo de corte citado acima poderá ser substituído, no decorrer dos anos, por outro com características semelhantes de intercambiabilidade e segurança de funcionamento.

Remonte o dispositivo de corte (2) com o código virado para o terreno, seguindo a sequência indicada na figura. Aperte o parafuso central (1) com uma chave dinamométrica, calibrada a 30 Nm (para o modelo 340) ou 16-20 Nm (para o modelo 380).

4.3 Limpeza da máquina

Não use jatos de água e evite molhar o motor e componentes elétricos.

Não utilize líquidos agressivos para a limpeza do chassi.

4.4 RECARGA E GESTÃO DA BATERIA

NOTAS

1. A bateria deve ser conservada em ambientes com temperatura incluída entre +7°C e + 40°C. Em caso de armazenamento da máquina em ambientes nos quais subsiste a possibilidade de superar tais limites, é importante remover a bateria e guardá-la num local adequado.
2. Durante o uso, a bateria está protegida contra o descarregamento total por meio de um dispositivo de proteção que desliga a máquina e bloqueia o seu funcionamento.
3. A bateria é equipada com uma proteção que impede a

recarga se a temperatura ambiente não estiver incluída entre 0 e +45 °C.

4. A bateria pode ser recarregada em qualquer momento, até mesmo parcialmente, sem o risco de danificá-la.

4.4a Verificação do estado de carga da bateria

Para verificar o estado de carga da bateria (4), carregue o pequeno botão (4a) que ativa quatro LEDs (4b) cujo significado é o seguinte:

LED	Carga da bateria
4 VERDES	100%
3 VERDES	70%
2 VERDES	45%
1 VERDE	10% - Providenciar recarga
Nenhum	A bateria tem uma carga inferior a 10% e requer a recarga imediata. Se após 30 minutos de recarga não acender pelo menos um LED, significa que a bateria está avariada e deve ser substituída.

4.4b Remoção e recarga da bateria

Depois de cada sessão de trabalho, é importante providenciar a recarga da bateria.

Para recarregar a bateria:

- abra a tampa (1) e tire a chave de segurança (2);
- carregue na língua inferior (3) e remova a bateria (4);
- introduza a bateria (4) no seu alojamento do carregador de bateria (5) empurrando-a a fundo;
- ligue o carregador de bateria (5) numa tomada de corrente, com tensão correspondente àquela indicada na etiqueta.

A duração da recarga é de cerca de 1,5 – 3,5 horas, variáveis em função da capacidade da bateria e da carga residual.

O carregador de bateria (5) é do tipo diagnóstico, dotado de um LED que fornece as informações sobre o estado da bateria e da recarga, de acordo com a tabela a seguir:

LED (5a)	Significado
VERDE (Intermitente)	Bateria carregando
VERDE	Bateria completamente carregada
VERMELHO	Bateria sobreaquecida: remova a bateria e deixe-a arrefecer por pelo menos 30 minutos
Desligado	Bateria ausente ou não inserida corretamente

VERMELHO (Intermitente)	Anomalia na recarga e possível bateria defeituosa. Em tal caso, remova a bateria e recolque-a no prazo de 2 horas; se o LED indicar a condição de carga, significa que a bateria está em boas condições e que a recarga pode continuar regularmente. Caso contrário: <ul style="list-style-type: none"> – desconecte e reconecte o carregador de bateria na tomada após alguns minutos; – remova e recolque a bateria no carregador de bateria após alguns minutos. Se após estas tentativas o LED (5b) não indicar a condição de carga e permanecer intermitente, significa que a bateria está avariada e deve ser substituída.
-------------------------	--

4.4c Remontagem da bateria na máquina

Finalizada a recarga:

- carregue na língua inferior (3) e remova a bateria (4) (evitando mantê-la por longo tempo ligada na tomada depois de finalizada a recarga);
- desligue o carregador de bateria (5) da rede elétrica
- abra a tampa (1) da máquina, introduza a bateria (4) no alojamento da máquina empurrando-a até o fim para bloqueá-la na posição e garantir o contato elétrico.
- feche a tampa (1) completamente.

5. ACESSÓRIOS

⚠ ATENÇÃO! *Para a sua segurança é taxativamente proibido montar qualquer outro acessório para além daqueles incluídos na lista a seguir, projetados expressamente para o modelo e o tipo de sua máquina.*

5.1 Baterias alternativas

Estão disponíveis baterias de diversas capacidades, para adaptar-se às exigências operacionais específicas. A lista das baterias homologadas para esta máquina pode ser encontrada na tabela da pág. «ix».

6. DIAGNÓSTICO

O que fazer se ...	
Causa do problema	Ação corretiva
1. Acionando o interruptor, o motor não efetua o arranque	
A chave de segurança está faltando ou não foi inserida corretamente	Insira a chave até ouvir o "clique" (ver 3.2)
A bateria está faltando ou não foi inserida corretamente	Abra a porta e verifique se a bateria está bem alojada (ver 4.4)
Bateria descarregada	Verifique o stato de carga e recarregue a bateria (ver 4.4)
Intervenção da proteção térmica	Deixe a máquina arrefecer
Arranque do motor não imediato	Mantenha premido o interruptor por 1-3 segundos (ver 2.2)
2. O motor para durante o trabalho	

A bateria não foi inserida corretamente	Abra a porta e verifique se a bateria está bem alojada (ver 4.4)
Bateria descarregada	Verifique o stato de carga e recarregue a bateria (ver 4.4)
Intervenção da proteção	Espere pelo menos 5 minutos e, em seguida, efetue o arranque da máquina
Obstruções que impedem a rotação do dispositivo de corte	Tire a chave de segurança, use luvas de trabalho e remova a relva ou os detritos presentes na parte inferior da máquina e/ou no canal de descarga

3. O motor está funcionando, mas o dispositivo de corte não gira

Fixação do dispositivo de corte solto	Pare imediatamente o motor e contate um Centro de Assistência (ver 4.2)
---------------------------------------	---

4. Notam-se ruídos e/ou vibrações excessivas durante o trabalho

Fixação do dispositivo de corte solto ou dispositivo de corte danificado	Pare imediatamente o motor e contate um Centro de Assistência (ver 4.2)
--	---

5. A autonomia da bateria é insuficiente

Condições de uso difíceis com maior absorção de corrente	Otimize a utilização (ver 4.4)
Bateria insuficiente para as exigências de funcionamento	Utilize uma segunda bateria ou uma bateria mais potente (ver 5.2)

6. O carregador de bateria não recarrega a bateria (led vermelho intenso ou intermitente)

A bateria não foi inserida corretamente no carregador de bateria	Verifique se a bateria foi inserida corretamente (ver 4.4)
Condições ambientais inadequadas	Efetue a recarga num ambiente com temperatura adequada (ver 4.4)
Contatos sujos	Limpe os contatos

7. O carregador de bateria não recarrega a bateria (nenhum led aceso)

Não é fornecida tensão ao carregador de bateria	Verifique se a ficha foi inserida e se há tensão na tomada
Carregador de bateria defeituoso	Substitua-o por uma peça sobressalente original

Em qualquer outra situação, não incluída na lista, consulte o seu Revendedor ou um Centro de Assistência.

NORME DE SIGURANȚĂ obligatoriu de respectat
A) INSTRUIRE PERSONAL

- 1) **ATENȚIE!** Citiți cu atenție instrucțiunile înainte de a utiliza mașina. Familiarizați-vă cu comenzile și modul adecvat de folosire a mașinii. Deprindeți-vă să opriți rapid motorul. Nerespectarea avertismentelor și instrucțiunilor poate cauza electroșocuri, incendii și/sau vătămare corporală gravă. Păstrați toate instrucțiunile legate de măsurile de siguranță la îndemână, pentru a le citi ulterior.
- 2) Nu lăsați niciodată copiii sau persoanele care nu și-au însușit instrucțiunile să folosească mașina. Legile locale pot stabili vârsta minimă la care utilizatorul poate folosi mașina.
- 3) Acest echipament poate fi utilizat de copiii cu vârstă mai mare de 8 ani, precum și de persoane cu capacități fizice, senzoriale sau mentale reduse sau de persoane care nu dețin experiența și cunoștințele necesare, doar dacă acestea sunt supravegheate sau instruite pentru a utiliza echipamentul în condiții de siguranță, înțelegând pericolul pe care le presupune. Li se interzice copiilor să se joace cu echipamentul. Curățarea și întreținerea normală nu pot fi efectuate de copii fără a fi supravegheați.
- 4) Nu utilizați mașina de tuns iarba dacă aveți în apropiere alte persoane, mai ales copii, sau animale.
- 5) Nu utilizați niciodată mașina dacă sunteți obosit, vă simțiți rău sau dacă ați luat medicamente, ați consumat droguri, alcool ori alte substanțe nocive care pot afecta reflexele sau atenția.
- 6) Amintiți-vă că operatorul sau utilizatorul este responsabil de accidente sau situații neprevăzute care pot apărea și care pot afecta persoanele sau bunurile acestora. Utilizatorul este responsabil de evaluarea riscurilor potențiale pe terenul pe care va lucra, el fiind obligat să adopte toate precauțiile necesare pentru garantarea propriei siguranțe și a celor din jur, mai ales pe terenurile în pantă, accidentate, alunecoase sau fără stabilitate.
- 7) Dacă cedați sau împrumutați mașina unui terț, asigurați-vă că utilizatorul a luat cunoștință de instrucțiunile de utilizare conținute în manualul de față.

B) OPERAȚII PRELIMINARE

- 1) În timpul utilizării mașinii purtați întotdeauna încălțăminte de protecție rezistentă, antialunecare și pantaloni lungi. Nu folosiți mașina cu picioarele goale sau cu sandale. Nu purtați lanțuri, brățări și haine largi, care flutură, sau care au lanțuri și cravate. Strângeți-vă părul, dacă este lung. Purtați întotdeauna căști de protecție.
- 2) Verificați minuțios zona de lucru și îndepărtați tot ce poate fi expulzat de mașină sau ce poate deteriora grupul de tăiere sau motorul acesteia (pietre, ramuri de copac, fier, oase, etc).
- 3) Înainte de utilizare efectuați o verificare generală a mașinii acordând o atenție sporită următoarelor:
 - aspectului dispozitivului de tăiere și asigurati-vă că șuruburile și grupul de tăiere nu sunt uzate sau deteriorate. Înlocuiți integral dispozitivul de tăiere și șuruburile deteriorate sau uzate pentru a menține starea de echilibru a mașinii. Orice reparație necesară trebuie efectuată la un centru specializat.

- Maneta de siguranță trebuie să aibă o mișcare liberă, care să nu fie forțată, iar la eliberare trebuie să revină automat și rapid în poziție neutră, determinând oprirea dispozitivului de tăiere;
- 4) Înainte de a utiliza mașina, montați întotdeauna protecțiile la ieșire (sacul colector sau protecția de evacuare laterală sau protecția de evacuare posterioară).

C) ÎN TIMPUL UTILIZĂRII

- 1) Lucrați numai la lumina zilei sau cu un bun sistem de iluminare artificială și în condiții de vizibilitate bună. Nu le permiteți altor persoane, copiilor și animalelor să se apropie de zona de lucru.
- 2) Pe cât posibil, nu lucrați dacă iarba este udă. Evitați să folosiți mașina în condiții de ploaie sau furtună. Nu folosiți utilajul în condiții meteorologice nefavorabile, mai ales atunci când există posibilitatea de descărcări electrice.
- 3) Mașina nu trebuie expusă la ploaie sau la umezeală. Apa care ajunge la scule mărește riscul de electrocutare.
- 4) Asigurați-vă întotdeauna că aveți un punct de sprijin pe terenurile în pantă.
- 5) Nu fugiți, ci mergeți la pas cu mașina de tuns iarba; nu vă lăsați trași de mașină.
- 6) Fiți deosebit de atenți când vă apropiați de obstacole care ar putea limita vizibilitatea.
- 7) Tăiați în sens transversal pe terenurile aflate în pantă și niciodată în sens de urcare-coborâre, fiind deosebit de atenți la schimbările de direcție și asigurându-vă că roțile nu întâlnesc obstacole (bolovani, crengi, rădăcini etc.) care să poată determina alunecarea laterală sau pierderea controlului mașinii.
- 8) Este interzisă utilizarea mașinii în pante mai mari de 20°, indiferent de sens.
- 9) Fiți foarte atenți când trageți mașina spre voi. Uitați-vă înapoi înainte și în timp ce folosiți marșarierul pentru a vă asigura că nu sunt obstacole.
- 10) Opriți dispozitivul de tăiere dacă înclinați mașina pentru transport, atunci când treceți peste terenuri fără iarbă sau când transportați mașina la, sau de la zona în care doriți să o folosiți.
- 11) Atunci când utilizați mașina aproape de drum, fiți atenți la trafic.
- 12) Nu folosiți niciodată mașina dacă protecțiile sunt deteriorate sau dacă lipsesc sacul de colectare, protecția de evacuare laterală sau protecția de evacuare posterioară.
- 13) Acordați atenție sporită în apropierea râpelor, șanțurilor sau terasamentelor.
- 14) Acționați motorul cu grijă și în conformitate cu instrucțiunile, având grijă să țineți picioarele departe de dispozitivul de tăiere.
- 15) În timpul pomirii, trebuie să țineți mânerul cu ambele mâini.
- 16) Nu înclinați mașina de tuns iarba la punerea în funcțiune. Pornirea mașinii se va face pe o suprafață plană, fără obstacole sau iarbă excesiv de înaltă.
- 17) Nu apropiați mâinile și picioarele de componentele rotative. Păstrați distanța față de orificii de evacuare.
- 18) Nu ridicați și nu transportați mașina cu motorul în funcțiune.
- 19) Nu dezactivați și nu umblați la sistemele de siguranță.
- 20) Pe modelele cu tracțiune, decuplați transmisia roților înainte de a porni motorul.

- 21) Utilizați în mod exclusiv accesoriile aprobate de producătorul mașinii.
- 22) Nu utilizați mașina dacă accesoriile sau sculele nu sunt instalate în punctele prevăzute.
- 23) Decuplați dispozitivul de tăiere, opriți motorul și deconectați cablul bujiei (asigurându-vă că toate părțile în mișcare s-au oprit complet):
- în timpul transportării mașinii;
 - de fiecare dată când lăsați mașina de tuns iarba nesupravegheată;
 - înainte de a elimina cauzele care au provocat blocarea sau de a desfunda transportorul de evacuare;
 - înainte de a controla, curăța sau interveni asupra mașinii;
 - după ce ați lovit cu mașina un obstacol. Verificați eventualele daune ale mașinii și reparați-o înainte de a o reutiliza.
- 24) Decuplați dispozitivul de tăiere și opriți motorul:
- de fiecare dată când scoateți sau montați sacul de colectare;
 - de fiecare dată când se scoate sau remontează deflectorul pentru descărcare laterală;
 - înainte de a regla înălțimea de tăiere, dacă această funcție nu poate fi efectuată de la locul conducătorului.
- 25) În timpul sesiunii de lucru, păstrați distanța de siguranță față de dispozitivul de tăiere rotativ, întârzieți de lungimea ghidonului.
- 26) **ATENȚIE** – În cazul în care mașina se strică sau se produc accidente în timpul sesiunii de lucru, opriți imediat motorul și îndepărtați mașina pentru a preveni alte daune; în cazul unui accident, în care este rănit operatorul sau terțe persoane, demarați imediat procedura de prim ajutor cea mai potrivită situației respective și apelați la un Centru de Sănătate pentru acordarea îngrijirilor necesare. Scoateți cu grijă eventualele resturi care ar putea provoca daune sau leziuni persoanelor sau animalelor în cazul în care acestea vor rămâne nesupravegheate.
- 27) **ATENȚIE** – Nivelul de zgomot și de vibrații indicat în aceste instrucțiuni reprezintă valorile maxime de utilizare a mașinii. Utilizarea unui element de tăiere neechilibrat, viteza excesivă de mișcare sau neefectuarea întreținerii influențează semnificativ producerea de emisii sonore și de vibrații. Prin urmare, trebuie să adoptați măsuri de prevenire pentru eliminarea posibilităților de daune datorate unui zgomot ridicat și solicitărilor produse de vibrații; efectuați întreținerea mașinii, purtați căști de protecție și luați pauze în timpul sesiunii de lucru.

D) ÎNȚEȚINERE ȘI ÎNMAGAZINARE

- 1) **ATENȚIE!** – Scoateți cheia și citiți instrucțiunile de utilizare înainte de a efectua orice intervenție de curățare sau întreținere. Purtați echipamentul de protecție (inclusiv mănușile) pentru a evita apariția unor situații de risc.
- 2) **ATENȚIE!** – Nu folosiți mașina dacă are piese uzate sau deteriorate. Piesele deteriorate sau uzate trebuie să fie înlocuite și nu reparate. Folosiți doar piese de schimb originale: utilizarea pieselor de schimb neoriginale și/sau incorrect montate compromite siguranța mașinii, poate cauza accidente sau daune persoanelor și înlătură orice responsabilitate și obligație din partea Constructorului.
- 3) Toate intervențiile de întreținere și reglare, care nu sunt descrise în acest manual, se vor face numai de agentul/vânzătorul de la care ați achiziționat mașina sau de un Centru specializat, care dispune de cunoștințele și instrumentele necesare în scopul executării corecte a operațiilor păstrând intactă siguranța originală a mașinii. Operațiile executate în centrele neautorizate sau neadecvate sau

de persoane necalificate anulează orice formă de garanție, și declină orice sarcină sau responsabilitate din partea Fabricantului.

- 4) După fiecare utilizare, scoateți cheia și verificați eventualele daune aduse mașinii.
- 5) Verificați strângerea piulițelor și șuruburilor, pentru a fi siguri că mașina este permanent în condiții sigure de funcționare. Întreținerea regulată a mașinii este o condiție esențială pentru a garanta siguranța și performanța ridicată.
- 6) Asigurați-vă că șuruburile dispozitivului de tăiere sunt strânse corect.
- 7) Purtați mănuși de lucru pentru a umbla cu dispozitivul de tăiere, pentru a-l demonta și remonta.
- 8) Aveți grijă să echilibrați dispozitivul de tăiere atunci când îl ascuțiți. Toate operațiile referitoare la dispozitivul de tăiere (demontare, ascuțire, echilibrare, montare și/sau înlocuire) sunt activități care necesită competențe adecvate și implică folosirea unor unelte speciale. Din motive de securitate, este așadar necesar ca acestea să se efectueze la un centru specializat.
- 9) În timpul operațiilor de reglare a mașinii, aveți grijă să nu vă prindeți degetele între dispozitivul de tăiere aflat în mișcare și părțile fixe ale mașinii.
- 10) Nu atingeți dispozitivul de tăiere înainte de a scoate cheia și de a vă asigura că dispozitivul de tăiere este complet oprit. În timpul intervențiilor pe dispozitivul de tăiere fiți atenți deoarece acesta se poate mișca, chiar dacă cheia a fost deconectată.
- 11) Verificați cu regularitate protecția de evacuare laterală sau protecția de evacuare posterioară, precum și sacul de colectare pentru a vă asigura că acestea nu sunt deteriorate sau uzate. Înlocuiți-le dacă sunt deteriorate.
- 12) Înlocuiți etichetele adezive care conțin instrucțiuni și mesaje de avertizare, dacă acestea sunt deteriorate.
- 13) Depozitați mașina într-un loc înaccessibil copiilor.
- 14) Lăsați motorul să se răcească înainte de a depozita mașina (indiferent de loc).
- 15) Pentru a reduce riscul de incendiu, păstrați mașina de tuns iarba și, în special, motorul curate, fără resturi de iarbă, frunze sau grășime în exces. Golșiți sacul de colectare și nu lăsați recipientele cu iarba tăiată în interiorul camerei de depozitare.

E) MĂSURI DE PRECAUȚIE SUPPLEMENTARE

- 1) Nu folosiți mașina în spații supuse riscului de explozie, în apropierea unor lichide inflamabile, gaze sau praf. Sculele electrice provoacă scântei care pot incendia praful sau vaporii.
- 2) Nu supraîncărcați mașina. Utilizați mașina potrivit pentru munca pe care urmează să o desfășurați. O mașină adecvată va avea o prestație mmai bună și mai sigură, la viteza pentru care a fost proiectată.
- 3) Pentru a încărca bateriile utilizați doar un încărcător de baterii recomandat de producător. Un alimentator necorespunzător poate cauza electrocutare, supraîncălzire sau scurgerea lichidului coroziv din baterie.
- 4) Utilizați exclusiv bateriile specifice recomandate pentru aparatul dumneavoastră. Utilizarea altui tip de baterii poate provoca leziuni sau un incendiu.
- 5) O baterie în stare proastă poate provoca scurgerea lichidului. Evitați contactul cu lichidul. În cazul unui contact accidental limpeziiți cu apă. În cazul în care vă intră lichid în ochi, consultați un medic. Lichidul scurs din baterie poate provoca iritații ale pielii sau arsuri.
- 6) Asigurați-vă că aparatul este oprit înainte de a introduce bateria. Montarea unei baterii într-un aparat electric pornit

poate provoca incendii.

- 7) Păstrați bateria neutilizată departe de agrafele de birou, monede, chei, cuie, șuruburi sau alte mici obiecte metalice care pot da naștere unui scurtcircuit. Scurtcircuitarea contactelor bateriei poate duce la combustie sau incendii.
- 8) Acumulatorul nu trebuie să fie deschis niciodată
- 9) Nu aruncați niciodată în foc bateriile uzate
– PERICOL DE EXPLOZIE!
- 10) Conectați încărcătorul de baterii doar la prize care au tensiunea de rețea specificată pe plăcuța de identificare.
- 11) Folosiți doar acumulatori originali.
- 12) În timpul utilizării prelungite acumulatorul se poate supraîncălzi. Lăsați-l să se răcească înainte de a-l pune la încărcat.
- 13) Nu lăsați acumulatorul și încărcătorul de baterii la îndemâna copiilor.
- 14) Nu utilizați încărcătorul de baterii în locuri în care există vapori sau substanțe inflamabile.
- 15) Încărcați acumulatorii doar la o temperatură cuprinsă în intervalul 10°C – 40°C.
- 16) Nu depozitați niciodată acumulatorii în încăperi cu o temperatură mai mare de 40°C.
- 17) Nu provocați niciodată scurtcircuitarea contactelor și nu le aduceți în contact cu obiecte metalice.
- 18) În timpul transportării acumulatorilor, aveți grijă să nu se conecteze contactele între ele și nu folosiți pentru transportul acestora containere de metal.
- 19) Scurtcircuitarea acumulatorului poate da naștere unor explozii. În oricare din aceste situații, un scurtcircuit provoacă daune acumulatorului.
- 20) Verificați cu regularitate integritatea cablului încărcătorului bateriei. Dacă acesta este defect va trebui să înlocuiți încărcătorul de baterii.
- 21) Încărcați complet acumulatorii înainte de depozitarea acestora pe perioada de iarnă.
- 22) Păstrați alimentatorul într-un loc ferit de ploaie sau umiditate. Infiltrațiile de apă în alimentator cresc riscul de scurtcircuit.
- 23) Păstrați alimentatorul curat. Acumularea de miserie poate cauza scurtcircuit.
- 24) Nu utilizați alimentatorul în locuri în care sunt prezente substanțe inflamabile sau pe suprafețe inflamabile precum hârtia, stofa etc. Pe parcursul reîncărcării alimentatorul se încălzește și ar putea provoca un incendiu.
- 25) Un alimentator defect sau utilizarea necorespunzătoare a acestuia pot determina producerea de vapori care pot irita căile respiratorii. Aerisiți încăperea și contactați medicul în caz de probleme.
- 26) Curățați periodic găurile de ventilație ale bateriei cu ajutorul unei cârpe moi, uscate și curate.

F) TRANSPORT ȘI MANIPULARE

- 1) De fiecare dată când este necesar să manipulați sau transportați mașina, procedați astfel:
 - Purtați mănuși de protecție robuste;
 - Prindeți mașina în punctele care garantează o priză sigură, ținând cont de greutatea ei și de repartizarea acesteia
 - Apelați la mai multe persoane, în funcție de greutatea mașinii, de caracteristicile mijlocului de transport și de locul unde mașina va fi amplasată sau de unde va fi luată.
 - Asigurați-vă că manevrarea mașinii nu cauzează daune ori vătămări.
- 2) Prindeți mașina bine în timpul transportului cu funii sau lanțuri.

G) OCROTIREA MEDIULUI ÎNCONJURĂTOR

- 1) Ocrotirea mediului înconjurător reprezintă un aspect important și prioritar atunci când utilizăm mașina, spre beneficiul unei coabitări civilizate și a mediului în care trăim. Evitați să deranjați persoanele din vecinătate.
- 2) Respectați cu strictețe normele în vigoare la nivel local pentru eliminarea ambalajelor, uleiurilor, benzinei, bateriilor, filtrelor, părților deteriorate sau a oricărui alt element ce ar putea afecta mediul înconjurător; aceste deșeuri nu vor fi aruncate în lada de gunoi, ci vor fi separate și duse la centrele de colectare autorizate, care se vor ocupa de reciclarea materialelor în cauză.
- 3) Urmați cu strictețe normele locale în vigoare pentru eliminarea deșeurilor rezultate în urma tăierii.
- 4) Când mașina nu mai este utilizabilă, nu o lăsați în mediul înconjurător, ci contactați un centru de colectare, conform normativelor în vigoare la nivel local.

CUNOAȘTEREA MAȘINI

DESCRIEREA MAȘINII ȘI DOMENIUL DE UTILIZARE

Această mașină este un echipament de grădinarit, mai exact o mașină de tuns iarba cu conducător pedestru.

Mașina este compusă în principal dintr-un motor care activează un dispozitiv de tăiere închis într-o carcasă prevăzută cu roți și mâner.

Operatorul poate să conducă mașina și să acționeze comenzile principale stând în permanență în spatele mânerului, adică aflându-se la o distanță suficientă de dispozitivul de tăiere rotativ. Îndepărtarea operatorului de mașină determină oprirea motorului și a dispozitivului rotativ în câteva secunde.

Utilizare prevăzută

Această mașină a fost construită pentru a tăia (și colecta) iarba din grădini și zone cu iarbă, cu o extensie raportată la capacitatea de tăiere, efectuată de un operator pedestru.

Prin utilizarea accesoriilor sau dispozitivelor specifice se poate evita colectarea ierbii tăiate sau se poate produce un efect de Țmucio, iarba tăiată fiind depusă pe teren.

Tipologia utilizatorilor

Această mașină este destinată folosirii de către consumatori, adică de operatori neprofesioniști. Această mașină este concepută pentru amatori.

Utilizare necorespunzătoare

Orice altă utilizare poate fi periculoasă și poate provoca daune persoanelor și/sau bunurilor.

Sunt considerate utilizări necorespunzătoare (fără a se limita însă la următoarele exemple):

- transportul de persoane, copii sau animale pe utilaj;
- deplasarea cu utilajul, ca mijloc de transport;
- folosirea utilajului în vederea tractării sau împingerii de greutate;
- utilizarea mașinii pentru colectarea frunzelor sau deșeurilor;
- folosirea mașinii la tăierea de garduri vii sau la tăierea unui tip de vegetație diferit de iarbă;

- folosirea mașinii cu mai mulți conducători;
- acționarea dispozitivului rotativ pe suprafețe fără iarbă.

ETICHETA DE IDENTIFICARE ȘI COMPONENTELE MAȘINII (vezi figurile de la pag. ii)

1. Nivel de putere acustică
2. Marcă de conformitate CE
3. Anul de fabricație
4. Tipul mașinii de tuns iarba
5. Numărul de serie
6. Numele și adresa Fabricantului
7. Codul articolului
8. Regimul motorului
9. Greutate în kg
10. Tensiune de alimentare
- 10a. Grad de protecție electrică
11. Șasiu
12. Motor
13. Dispozitivul de tăiere
14. Protecție pentru evacuare posterioară
15. Sac de colectare
16. Ghidon
17. Întrerupător de comandă
18. Clapă de acces la compartimentul bateriei
19. Cheia de siguranță
(Dispozitiv de dezactivare)

COMPONENTE ÎN DOTARE ȘI ETICHETE DE IDENTIFICARE

21. Baterie (Acumulator)
 - 21.1 Fabricant
 - 21.2 Tensiune și capacitate
22. Alimentator pentru baterie
 - 22.1 Fabricant
 - 22.2 Tensiune și frecvență de alimentare / Absorbție
 - 22.3 Tensiune și curent de alimentare

Imediat după achiziționarea mașinii, transcrieți numerele de identificare (3 - 4 - 5) în spațiile corespunzătoare, de pe ultima pagină a manualului.

Puteți găsi un model de declarație de conformitate în penultima pagină a manualului.



Nu aruncați aparaturile electrice împreună cu deșeurile menajere. Conform Directivei Europene 2012/19/EU cu privire la eliminarea deșeurilor care provin de la aparaturile electrice și electronice și la implementarea acesteia în legislația națională, aparaturile electrice scoase din uz trebuie să fie colectate separat, pentru a putea fi refolosite în mod eco-compatibil. Dacă aparatele electrice sunt aruncate în mediul înconjurător sau în groapa de gunoi, substanțele dăunătoare se pot infiltra în pătura de apă de unde pot intra în circuitul apei și deci în alimente, dăunând sănătății și bunăstării dumneavoastră. Pentru informații mai detaliate cu privire la eliminarea acestui produs, contactați Instituția competentă în eliminarea deșeurilor menajere sau Vânzătorul de la care l-ați achiziționat.

DESCRIEREA SIMBOLURILOR DE PE COMENZI (unde este prevăzut)

30. ATENȚIE - Pornirea motorului determină cuplarea simultană a dispozitivului de tăiere.

31. Oprise
32. Angrenaj
33. Circuit electric activat (mașină pornită)

MĂSURI DE SIGURANȚĂ – Mașina de tuns iarba trebuie utilizată cu prudență. În acest scop, pe mașină au fost lipite pictograme menite să vă reamintească principalele măsuri de precauție de utilizat. Semnificația lor este descrisă în continuare. Totodată vă recomandăm să citiți cu atenție normele de siguranță prezentate în capitolul respectiv al acestui manual. Înlocuiți etichetele deteriorate sau ilizibile.

61. Atenție: Citiți manualul de instrucțiuni înainte de utilizarea mașinii.
62. Risc de proiectare. Asigurați-vă că nu sunt persoane în zona de lucru pe parcursul utilizării.
63. Doar pentru mașini electrice de tuns iarba, cu alimentare la rețea.
64. Doar pentru mașini electrice de tuns iarba, cu alimentare la rețea.
65. Atenție la dispozitivul de tăiere tăios: Nu introduceți mâinile sau picioarele în dispozitivul de tăiere. Dispozitivul de tăiere continuă să se rotească după oprirea motorului. Îndepărtați dispozitivul de dezactivare înainte de întreținere.
66. Mașina nu trebuie expusă la ploaie sau la umezeală.
67. Atenție la dispozitivul de tăiere tăios: Dispozitivul de tăiere continuă să se rotească după oprirea motorului.

71. Alimentator prevăzut cu transformator de siguranță.
72. A se utiliza doar într-un mediu uscat.
73. Citiți manualul de instrucțiuni înainte de folosire.
74. Nu expuneți acumulatorul la soare când temperatura este mai mare de 45°C.
75. Nu introduceți acumulatorul în apă și nu-l expuneți la umezeală.
76. Nu aruncați bateriile în foc. PERICOL DE EXPLOZIE!

NORME DE UTILIZARE

OBSERVAȚIE - Pentru a identifica desenele la care se referă instrucțiunile din text (v. paginile ix și următoarele) faceți referire la numărul fiecărui paragraf.

1. COMPLETAREA MONTAJULUI

OBSERVAȚIE Mașina poate fi furnizată cu anumite componente deja montate.

ATENȚIE! *Despachetarea și finalizarea operațiunilor de montare se va efectua pe o suprafață plată și solidă, având suficient spațiu pentru manipularea mașinii și a ambalajelor, și utilizând unelte adecvate. Eliminarea ambalajelor se va efectua conform normelor locale în vigoare.*

1.1a Montarea ghidonului (Tip "I" - Model 340)

Introduceți părțile inferioare din dreapta (11) și stânga (12) ghidonului în găurile corespunzătoare și fixați-le cu șuruburile (13) și șaibele (13a) din dotare. Montați partea superioară a ghidonului (14) și blocați-o pe cele două părți inferioare (11) și (12) cu ajutorul mânerelor

superioare (15) (care înainte au fost scoase din găurile respective), introduse într-una din cele două găuri (3) sau (4) în funcție de înălțimea finală dorită.

Pentru reglarea puterii de reținere este nevoie să se deblocheze fiecare mâner (15) și să se strângă sau destrângă pe axa sa suficient de mult pentru a putea asigura o fixare stabilă a părții superioare (14) de cele două părți inferioare ale ghidonului (11) și (12), fără a fi nevoie de un efort excesiv pentru a le bloca sau debloca.

Prindeți cablul (16) cu clemele pentru cablu (17) și (18), cum a fost indicat.

1.1b Montarea ghidonului (Tip "II" - Model 340)

Introduceți părțile inferioare din dreapta (11) și stânga (12) ghidonului în găurile corespunzătoare și fixați-le cu șuruburile (13) și șaibe (13a) din dotare.

Montați partea superioară a ghidonului (14) și blocați-o pe cele două părți inferioare (11) și (12) cu ajutorul manetelor superioare (15) (care înainte au fost scoase din găurile respective), introduse într-una din cele două găuri (3) sau (4) în funcție de înălțimea finală dorită.

Prindeți cablul (16) cu clemele pentru cablu (17) și (18), cum a fost indicat.

1.1c Montarea ghidonului (Tip "III" - Model 380)

Aduceți în poziție de lucru cele două părți inferioare ale ghidonului (11) și (12), care au fost montate din fabricație, astfel încât dintele indicat cu «>» să coincidă EXCLUSIV cu unul din cele două compartimente ale danturării indicate cu «1» sau «2», în funcție de înălțimea dorită, apoi blocați cele două mânere inferioare (13).

Poziția trebuie să fie la fel în cazul ambelor laturi.

Montați partea superioară a ghidonului (14) și blocați-o pe cele două părți inferioare (11) și (12) cu ajutorul mânelor superioare (15) (care înainte au fost scoase din găurile respective), introduse într-una din cele două găuri (3) sau (4) în funcție de înălțimea finală dorită.

Pentru reglarea puterii de reținere este nevoie să se deblocheze fiecare mâner (15) și să se strângă sau destrângă pe axa sa suficient de mult pentru a putea asigura o fixare stabilă a părții superioare (14) de cele două părți inferioare ale ghidonului (11) și (12), fără a fi nevoie de un efort excesiv pentru a le bloca sau debloca.

Prindeți cablul (16) cu clemele pentru cablu (17) și (18), cum a fost indicat.

1.1d Montarea ghidonului (Tip "IV" - Model 380)

Aduceți în poziție de lucru cele două părți inferioare ale ghidonului (11) și (12), care au fost montate din fabricație, astfel încât dintele indicat cu «>» să coincidă EXCLUSIV cu unul din cele două compartimente ale danturării indicate cu «1» sau «2», în funcție de înălțimea dorită, apoi blocați cele două manete inferioare (13).

Poziția trebuie să fie la fel în cazul ambelor laturi.

Montați partea superioară a ghidonului (14) și blocați-o pe cele două părți inferioare (11) și (12) cu ajutorul manetelor superioare (15) (care înainte au fost scoase din găurile respective), introduse într-una din cele două găuri (3) sau (4) în funcție de înălțimea finală dorită.

Prindeți cablul (16) cu clemele pentru cablu (17) și (18), cum a fost indicat.

1.2 Montarea sacului de colectare

Uniți între ele cele două componente laterale (1) și (2) ale sacului de colectare și apoi montați partea superioară (3), îmbinând corect toate cârligele de prindere perimetrice. Montați mânerul (4) pe partea superioară a sacului de co-

lectare, introducându-l dintr-o mișcare în locașurile corespunzătoare.

1.3 Îndepărtarea și reincărcarea bateriei

Mașina este furnizată cu bateria parțial încărcată, fixată în locașul său.

Mai înainte de a utiliza mașina, scoateți bateria și încărcați-o complet, așa cum este indicat la punctul 4.4.

2. DESCRIEREA COMENZILOR

OBSERVAȚIE *Semnificația simbolurilor de pe comenzi a fost explicată în paginile anterioare.*

2.1 Cheia de siguranță (Dispozitiv de dezactivare)

Activarea și oprirea circuitului electric al mașinii au loc prin intermediul unei chei de siguranță (Dispozitiv de dezactivare), care se află în compartimentul bateriei.

Deschideți clapa (1) și introduceți complet cheia (2) pentru a permite activarea motorului.

Pentru a scoate cheia, trebuie să apăsați pe cheia de închidere.

Prin îndepărtarea cheii, circuitul electric se dezactivează complet, împiedicând o utilizare necontrolată a mașinii.

2.2 Întrerupător cu dublă acțiune

Motorul este comandat de un întrerupător cu dublă acțiune, pentru a evita pornirea sa accidentală.

Pentru pornire, apăsați butonul (2), trageți de una din cele două manete (1) și așteptați 2-3 secunde să pornească motorul.

⚠ ATENȚIE! *Pornirea motorului determină cuplarea simultană a dispozitivului de tăiere.*

Motorul se oprește automat când lăsați ambele manete (1).

2.3 Reglarea înălțimii de tăiere

Reglarea înălțimii de tăiere se efectuează cu ajutorul manetei respective (1).

EFFECTUAȚI OPERAȚIA CU DISPOZITIVUL DE TĂIERE OPRIT.

3. TUNDEREA IERBII

• Autonomia bateriei

Autonomia bateriei (și, prin urmare, zona care poate fi tunsă înainte de reincărcare) este condiționată în primul rând de:

- factori de mediu care duc la un necesar de energie mai mare:
 - tăiere cu iarbă deasă, înaltă, umedă;
- modul de utilizare al operatorului, care ar trebui să evite:
 - porniri și opriri frecvente în timpul sesiunii de lucru;
 - o înălțime de tăiere prea joasă în raport cu înălțimea ierbii;
 - o viteză de avans prea ridicată pentru cantitatea de iarbă de îndepărtat;

ELECTRONIC RPM ADAPTOR

Această mașină este prevăzută cu un sistem electronic "ELECTRONIC RPM ADAPTOR", care reglează numărul de rotații ale motorului în funcție de efortul depus în timpul tăierii ierbii. Sistemul "ELECTRONIC RPM ADAPTOR" optimizează autonomia bateriei.

Pe terenuri cu iarbă scurtă (efort redus), mașina funcționează la viteză mică (zgomot perceput minim), crescând autonomia bateriei.

Pe terenuri cu iarbă mare (efort mai mare), mașina funcționează la viteză mare (zgomot perceput mai mare), scăzând autonomia bateriei.

Pentru optimizarea autonomiei bateriei se recomandă:

- tăierea ierbii când gazonul este uscat;
- tăierea ierbii în mod frecvent astfel încât aceasta să nu atingă o înălțime prea mare;
- reglarea unei înălțimi de tăiere mai mare când iarba este prea înaltă și efectuarea unei a doua treceri la o înălțime mai joasă;
- nu activați funcția de "mulching" (mulcire) dacă iarba este prea mare.

În cazul în care se dorește folosirea mașinii în sesiuni de lucru mai lungi față de cele susținute de bateria standard, este posibil:

- să achiziționați o baterie standard pentru a înlocui imediat bateria descărcată, fără compromiterea continuității de utilizare;
- să achiziționați o baterie cu autonomie mărită față de bateria standard (vezi 5.1).

OBSERVAȚIE *Această mașină poate fi reglată în mai multe feluri. Înainte de a începe munca, reglați mașina în funcție de modalitatea de tăiere a ierbii pe care vreți să o folosiți. EXECUTAȚI OPERAȚIILE CU MOTORUL OPRIT.*

3.1a Setarea mașinii pentru tăierea și colectarea ierbii în sacul de colectare:

- Ridicați protecția pentru evacuare posterioară (1) și prindeți corect sacul de colectare (2), conform indicațiilor din figură.

3.1b Setare pentru tăierea și evacuarea posterioară a ierbii:

- Extrageți sacul de colectare și asigurați-vă că protecția pentru evacuare posterioară (1) rămâne fixată ferm în poziția de jos.

3.1c Setare pentru tăierea și mărunțirea ierbii (funcția de mulci, dacă este prevăzută):

- Ridicați protecția de evacuare posterioară (1), introduceți capacul deflector (5) în gura de descărcare și împingeți-l până în capăt, agățând corect profilul inferior al marginii gurii de descărcare.

Pentru a scoate capacul deflector (5), ridicați protecția de evacuare posterioară (1) și scoateți capacul ținându-l ridicat, astfel încât să se desprindă profilul interior de marginea orificiului de descărcare.

3.2 Pornire

Asigurați-vă că bateria este încărcată și corect așezată în locașul său, așa cum este indicat la punctul 4.4.

Deschideți clapa (1), apoi introduceți complet cheia de siguranță (2), până auziți un "clic".

Pentru a porni motorul, apăsați pe butonul de siguranță (4) și trageți una din cele două manete (3) ale întrerupătorului.

3.3 Tăierea ierbii

Aspectul gazonului va fi mai frumos dacă iarba se tunde la aceeași înălțime, alternativ în cele două direcții. Când sacul de colectare este prea plin, colectarea ierbii nu mai este eficientă, iar zgomotul emis de mașina de tuns iarba se schimbă.

Pentru a îndepărta și goli sacul de colectare:

- eliberați maneta întrerupătorului și așteptați oprirea dispozitivului de tăiere;
- ridicați protecția de evacuare posterioară, prindeți bine mânerul și scoateți sacul de colectare menținându-l în poziție verticală.

- **În cazul utilizării funcției pentru mulci:** nu tăiați niciodată o cantitate prea mare de iarbă! Nu tăiați niciodată mai mult de o treime din înălțimea ierbii la fiecare trecere! Modificați viteza de avansare în funcție de condițiile gazonului și de cantitatea de iarbă ce trebuie tunsă.

Sfaturi pentru întreținerea gazonului

Fiecare tip de iarbă are proprietăți diferite și are nevoie de operațiuni diferite de întreținere. Respectați întotdeauna instrucțiunile furnizate pe pachetele de semințe cu privire la înălțimea de tăiere raportată la condițiile specifice de creștere din zona dumneavoastră.

Majoritatea tipurilor de iarbă se compune dintr-o tulpină cu una sau mai multe frunze. Dacă frunzele sunt tăiate de tot, gazonul se va deteriora iar creșterea ierbii va fi încetinită. Urmează o serie de sfaturi generale:

- o tăiere prea aproape de rădăcină poate smulge și răi gazonul dându-i o înfățișare neregulată;
- vara, iarba se va lăsa mai înaltă pentru a evita secarea terenului;
- nu tăiați iarba când e udă; lama nu va tăia corespunzător deoarece iarba se prinde de ea și va fi smulșă;
- dacă iarba este foarte înaltă, vă recomandăm să efectuați mai întâi o tăiere la înălțimea maximă, pe care să o repetați după două - trei zile.

3.4 Încheierea sesiunii de muncă

La sfârșitul operațiilor, lăsați ambele manete (1).

AȘTEPTAȚI OPRIREA DISPOZITIVULUI DE TĂIERE înainte de a efectua vreo intervenție asupra mașinii de tuns iarba.

Deschideți clapa (2) și scoateți cheia de siguranță (3), apăsând pe pana paralelă.

IMPORTANT *Dacă motorul se oprește din cauza supraîncălzirii în timpul sesiunii de lucru, este necesar să așteptați cam 5 minute înainte de a-l repune în funcțiune.*

4. ÎNTREȚINERE NORMALĂ

Depozitați mașina de tuns iarba într-un loc ferit de umiditate.

IMPORTANT *Întreținerea corespunzătoare, la intervale de timp regulate, este indispensabilă pentru menținerea aceluiași nivel de siguranță și de performanță a mașinii, ca cel original.*

Orice operație de reglare sau întreținere trebuie să fie efectuată cu motorul oprit și mașina deconectată de la rețeaua electrică.

- 1) Purtați mănuși de protecție robuste înainte de a trece la curățarea, întreținerea sau reglarea mașinii.
- 2) La sfârșitul sesiunii de lucru, eliminați reziduurile de iarbă sau noroi acumulate în șasiu, pentru că odată ce se întăresc, pot împiedica pornirea acesteia.
- 3) Asigurați-vă mereu că prizele de aer sunt curate, fără reziduuri.

ATENȚIE! Scoateți cheia de siguranță înainte de a reaseza mașina la locul său și înainte de a efectua orice activitate de curățire sau întreținere.

4.1 Depozitare verticală (Model 380)

Când este nevoie, mașina poate fi așezată vertical, agățată de un cârlig.

ATENȚIE! Asigurați-vă că sistemul respectiv de fixare și cârligul sunt corespunzătoare și pot suporta greutatea mașinii; fiți atenți și supravegheați astfel încât copiii sau animalele să nu se urce pe mașină, crescând greutatea susținută de cârlig.

Agățați mașina astfel încât dispozitivul de tăiere să rămână orientat spre un perete sau să fie acoperit în mod adecvat, astfel încât să nu prezinte pericol în caz de contact, chiar și accidental sau întâmplător, cu alte persoane, copii sau animale.

Pentru a reaseza mașina în plan vertical, deblocați mânerul (1 - Tip "III") sau destrângeți manetele (2 - Tip "IV") și rotiți mânerul în față pentru ca dintele indicat cu «>» să coincidă EXCLUSIV cu compartimentul indicat cu «S» al dințării, apoi blocați mânerul (1 - Tip "III") sau manetele (2 - Tip "IV").

Poziția trebuie să fie la fel în cazul ambelor laturi.

4.2 Întreținerea dispozitivului de tăiere

Orice intervenție asupra lamei trebuie executată la un centru specializat, care dispune de toate uneltele necesare.

Pe această mașină se vor folosi dispozitive de tăiere pe care este indicat codul din tabelul de la pagina ix.

Datorită faptului că produsul este în continuă evoluție, dispozitivul de tăiere de mai sus va putea fi înlocuit, în timp, cu altul având caracteristici de interschimbare și siguranță similare.

Montați la loc dispozitivul de tăiere (2) cu codul spre pămant, respectând ordinea indicată în figură.

Strângeți șurubul central (1) cu o cheie dinamometrică, reglată la 30 Nm (pentru modelul 340) sau la 16-20 Nm (pentru modelul 380).

4.3 Curățarea mașinii

Nu spălați mașina cu jet de apă și nu udați motorul sau componentele electrice.

Nu folosiți lichide agresive pentru a curăța șasiul.

4.4 REÎNCĂRCAREA ȘI GESTIONAREA BATERIEI

OBSERVAȚII

1. Bateria trebuie păstrată în medii cu o temperatură cuprinsă între +7°C și + 40°C. În caz de depozitare a mașinii în medii unde aceste limite pot fi depășite, se recomandă îndepărtarea bateriei și depozitarea ei într-un loc corespunzător.
2. Pe parcursul utilizării, bateria este protejată contra descărcării totale printr-un dispozitiv de protecție care oprește mașina și îi blochează funcționarea.
3. Bateria este prevăzută cu o protecție care îi împiedică reîncărcarea dacă temperatura camerei nu este cuprinsă între 0 și +45 °C.
4. Bateria poate fi reîncărcată oricând, chiar și parțial, fără riscul de a se deteriora.

4.4a Verificarea stării de încărcare a bateriei

Pentru a verifica starea de alimentare a bateriei (4), apăsați butonul (4a) care activează patru LED-uri (4b) cu

următoarea semnificație:

LED	Alimentator pentru baterie
4 VERZI	100%
3 VERZI	70%
2 VERZI	45%
1 VERZI	10% - Efectuarea reîncărcării
Niciunul	Bateria are un nivel de energie mai mic de 10% și necesită încărcare imediat. În cazul în care după 30 de minute de încărcare nu se aprinde nici măcar un LED, înseamnă că bateria este defectă și trebuie înlocuită.

4.4b Îndepărtarea și reîncărcarea bateriei

După fiecare sesiune de lucru este indicată reîncărcarea bateriei.

Pentru a reîncărca bateria:

- deschideți clapa (1) și scoateți cheia de siguranță (2);
- rotiți pana inferioară (3) și scoateți bateria (4);
- introduceți bateria (4) în locașul său de pe alimentator (5), împingând-o complet;
- conectați alimentatorul (5) la o priză cu tensiune corespunzătoare celei indicate pe plăcuță.

Durata de reîncărcare este de 1,5 – 3,5 ore și variază în funcție de capacitatea bateriei și de nivelul de energie pe care îl conține.

Reîncărcătorul (5) este de tip diagnostic, prevăzut cu un LED care indică informațiile referitoare la starea bateriei și la nivelul de încărcare, potrivit tabelului de mai jos:

LED (5a)	Semnificație
VERDE (Intermitent)	Baterie în curs de încărcare
VERDE	Baterie complet încărcată
ROȘU	Baterie supraîncălzită: îndepărtați bateria și lăsați-o să se răcească cel puțin 30 de minute
Stins	Baterie absentă sau aplicată incorect.
ROȘU (intermitent)	Anomalie la încărcare și baterie posibil defectă; în acest caz, scoateți bateria și reintroduceți-o în decurs de 2 ore: dacă LED-ul așează condiția de încărcare, înseamnă că bateria este în condiții bune, iar reîncărcarea poate continua în mod normal. În caz contrar: <ul style="list-style-type: none">- deconectați și reconectați încărcătorul la rețea după câteva minute;- îndepărtați și reintroduceți bateria în încărcător după câteva minute. Dacă după aceste încercări LED-ul (5b) nu indică condiția de încărcare și continuă să clipească intermitent, înseamnă că bateria este defectă și trebuie înlocuită.

4.4c Remontarea bateriei pe mașină

După reîncărcare:

- apăsați pana din partea de jos (3) și scoateți bateria (4) (evitând să o lăsați o perioadă mai îndelungată la încărcat, după reîncărcare);
- deconectați alimentatorul (5) de la rețeaua electrică
- deschideți clapa (1) mașinii, introduceți bateria (4) în locașul corespunzător din mașină împingând-o pentru a o fixa pe poziție și a asigura contactul electric.
- reînchideți complet clapa (1).

5. ACCESORII

ATENȚIE! Pentru siguranța dumneavoastră, este interzisă în mod absolut montarea unor accesorii diferite de cele din lista de mai jos, proiectate în mod exclusiv pentru modelul și tipul mașinii dumneavoastră.

5.1 Baterii alternative

Sunt disponibile baterii cu diverse capacități, pentru diverse cerințe de operare. Lista bateriilor omologate pentru această mașină se află în tabelul de la pagina «ix».

6. DIAGNOSTIC

Cum să procedați dacă ...	
Originea problemei	Acțiune corectoare
1. Atunci când apăsați întrerupătorul, motorul nu pornește	
Cheia de siguranță lipsește sau nu a fost introdusă corect	Introduceți cheia până auziți un clic (vezi 3.2)
Bateria lipsește sau nu a fost introdusă corect	Deschideți clapa și asigurați-vă că bateria este bine fixată (vezi 4.4)
Baterie descărcată	Verificați starea de încărcare și reîncărcați bateria (vezi 4.4)
Intervenția protecției termice	Lăsați mașina să se răcească
Pornirea motorului nu are loc imediat	Țineți apăsat comutatorul timp de 1-3 secunde (vezi 2.2)
2. Motorul se oprește în timpul funcționării	
Bateria nu a fost introdusă corect	Deschideți clapa și asigurați-vă că bateria este bine fixată (vezi 4.4)
Baterie descărcată	Verificați starea de încărcare și reîncărcați bateria (vezi 4.4)
Se declanșează protecția	Așteptați cel puțin 5 minute și apoi reporniți mașina
Obstacole care împiedică rotirea dispozitivului de tăiere	Scoateți cheia de siguranță, puneți-vă mănuși de lucru și îndepărtați iarba sau reziduurile din partea inferioară a mașinii și/sau în canalul de scurgere
3. Motorul este pornit, dar dispozitivul de tăiere nu se rotește	

Fixare slăbită a dispozitivului de tăiere	Opriti motorul imediat și contactați un centru de service (vezi 4.2)
4. Se produc zgomote și/sau vibrații excesive în timpul sesiunii de lucru	
Fixarea dispozitivului de tăiere slăbit sau a dispozitivului de tăiere avariata	Opriti motorul imediat și contactați un centru de service (vezi 4.2)
5. Autonomia bateriei este slabă	
Condiții dificile de funcționare cu consum de curent mai mare	Optimizați utilizarea (vezi 4.4)
Baterie insuficientă pentru cerințele de funcționare	Folosiți o a doua baterie sau o baterie cu capacitate mărită (vezi 5.2)
6. Alimentatorul nu încarcă bateria (led roșu aprins sau cu iluminare intermitentă)	
Bateria nu a fost introdusă corect în încărcător	Verificați dacă bateria a fost introdusă corect (vezi 4.4)
Condiții de mediu necorespunzătoare	Efectuați încărcarea într-un mediu cu temperatură potrivită (vezi 4.4)
Contacte murdare	Curățați contactele
7. Alimentatorul nu încarcă bateria (nicio lampă led nu e aprinsă)	
Încărcătorul nu primește energie electrică	Verificați că a fost conectat ștecherul și că priza de curent are tensiune
Încărcător stricat	Înlocuiți cu o piesă de schimb originală

Pentru toate celelalte situații care nu au fost incluse în listă contactați vânzătorul sau un centru de service.



ВНИМАНИЕ: ПРЕЖДЕ ЧЕМ ПОЛЬЗОВАТЬСЯ ОБОРУДОВАНИЕМ, ВНИМАТЕЛЬНО ПРОЧТИТЕ ЭТО РУКОВОДСТВО ПО ЭКСПЛУАТАЦИИ. Сохранить для будущего использования.

ПРАВИЛА ТЕХНИКИ БЕЗОПАСНОСТИ обязательные к соблюдению

А) ОБУЧЕНИЕ

1) **ВНИМАНИЕ!** Перед использованием машины внимательно прочитайте указания. Ознакомьтесь с органами управления и надлежащим использованием машины. Научитесь быстро останавливать двигатель. Несоблюдение мер предосторожности и рекомендаций может привести к электрическим ударам, пожарам и/или нанесению серьезного ущерба. Храните все описания мер предосторожности и указаний для использования в будущем.

2) Ни в коем случае не разрешайте пользоваться машиной детям или лицам, недостаточно хорошо знакомым с правилами обращения с ней. Местное законодательство может устанавливать минимальный возраст пользователя.

3) Это оборудование может использоваться детьми 8 лет и старше, а также людьми с ограниченными физическими и умственными способностями, с нарушенной чувствительностью, не обладающими опытом и знаниями, если их действиями руководит другое лицо или если им объяснили, как пользоваться машиной, и они понимают возможную опасность. Дети не должны играть с оборудованием. Чистка и плановое обслуживание не должны выполняться детьми без присмотра.

4) Ни в коем случае не используйте газонокосилку, если вблизи находятся люди, особенно дети, или животные.

5) Никогда не используйте машину, если пользователь устал, плохо себя чувствует или находится под воздействием лекарств, наркотиков, алкоголя или веществ, снижающих скорость рефлексов и внимание.

6) Помните, что оператор или пользователь несет ответственность за несчастные случаи или ущерб, нанесенный другим лицам или их имуществу. Пользователь несет ответственность за оценку потенциальных рисков на участке, на котором он работает, кроме того, он должен принять все меры предосторожности, чтобы обеспечить свою безопасность и безопасность окружающих, в особенности на склонах, неровных, скользких или неустойчивых поверхностях.

7) Если вы намерены передать или одолжить машину другим лицам, удостоверьтесь, что они ознакомились с указаниями по эксплуатации, изложенными в настоящем руководстве.

В) ПОДГОТОВИТЕЛЬНЫЕ ОПЕРАЦИИ

1) Во время работы на машине всегда надевайте прочную рабочую обувь на нескользящей подошве и длинные брюки. Не запускайте машину босиком или в открытых сандалиях. Не рекомендуется надевать цепочки, браслеты и широкую одежду, шнурки и галстуки. Соберите длинные волосы. Всегда надевайте защитные наушники.

2) Внимательно осмотрите рабочий участок и уберите все, что может быть отброшено машиной, либо повредить режущий узел и двигатель (камни, ветки, проволоку, кости и т.д.).

3) Перед работой проведите общий осмотр машины,

в частности:

– проверьте внешний вид режущего приспособления и удостоверьтесь, что винты и режущий узел не изношены и не повреждены. Замените поврежденное или изношенное режущее приспособление и винты всем блоком для сохранения балансировки. Если потребуется ремонт, он должен быть выполнен только в специализированном сервисном центре.

– Предохранительный рычаг должен свободно перемещаться без приложения усилий, а при отпуске он должен автоматически и быстро возвращаться в нейтральное положение, вызывая останов режущего приспособления.

4) До начала работы следует всегда устанавливать защиту на выходе (контейнер для сбора травы, защиту бокового выброса или защиту заднего выброса).

С) ПРИ ЭКСПЛУАТАЦИИ

1) Работайте только при дневном свете или при хорошем искусственном освещении, в условиях хорошей видимости. На рабочем участке не должно быть взрослых людей, детей и животных.

2) Если возможно, избегайте работы на мокрой траве. Избегайте работы под дождем или если близится гроза. Не используйте машину в плохую погоду, особенно если возможны молнии.

3) Не подвергайте машину воздействию дождя или влажности. Вода, проникающая внутрь оборудования, повышает риск электрического удара.

4) При работе на склонах всегда имейте собственную точку опоры.

5) Никогда не работайте бегом, только шагом; избегайте ситуаций, когда газонокосилка тянет за собой оператора.

6) Будьте особенно внимательны, приближаясь к препятствиям, которые могут ограничить видимость.

7) На наклонных газонах работайте в поперечном направлении и ни в коем случае не вверх/вниз, будьте особенно внимательны при изменении направления и следите, чтобы колеса не столкнулись с препятствиями (камни, ветки, корни и т.д.), что может привести к боковому скольжению или потере контроля над машиной.

8) Машина не должна использоваться на газонах с уклоном более 20°, независимо от направления движения.

9) Будьте чрезвычайно внимательны, если приходится тянуть газонокосилку на себя. При движении задним ходом смотрите назад до и во время движения, чтобы убедиться в отсутствии препятствий.

10) Остановите режущее приспособление, если требуется наклонить газонокосилку для переноса, пересечь участки без растительности или транспортировать газонокосилку к месту работы и обратно.

11) Когда вы работаете на машине рядом с дорогой, учитывайте потенциальное присутствие других транспортных средств.

12) Никогда не используйте машину, если ее защитные приспособления повреждены, или не установлены контейнер для сбора травы, защита бокового выброса или защита заднего выброса.

13) Соблюдайте осторожность, работая рядом с обры-

вами, канавами и берегами водоемов.

14) Запускайте двигатель осторожно согласно инструкциям и держите ноги как можно дальше от режущего приспособления.

15) Во время запуска обе руки должны находиться на рукоятке.

16) Не наклоняйте газонокосилку для запуска. Выполняйте запуск на ровном участке, где нет препятствий и высокой травы.

17) Не приближайте руки и ноги к вращающимся частям и не помещайте их под ними. Всегда держитесь на расстоянии от отверстия для выброса.

18) Не поднимайте и не переносите газонокосилку с включенным двигателем.

19) Не разбирайте и не отключайте защитные устройства.

20) В моделях с тяговым агрегатом отключите сцепление передачи на колеса до того, как запустить двигатель.

21) Используйте только дополнительное оборудование, утвержденное изготовителем машины.

22) Не используйте машину, если дополнительное оборудование/инструмент не установлены в предусмотренных местах.

23) Выключите режущее приспособление, двигатель и извлеките ключ (удостоверьтесь, что все подвижные узлы полностью остановились):

- Во время перевозки машины;
- Каждый раз, когда газонокосилка остается без присмотра;

- Перед тем, как приступить к устранению причин блокировки или устранению засорения выхлопной трубы;

- Перед тем, как приступить к проверке, чистке или работе на машине;

- После удара о посторонний предмет. Проверьте, не была ли повреждена машина и проведите необходимый ремонт до того, как снова ей пользоваться.

24) Выключите режущее приспособление и двигатель:

- Когда вы снимаете или устанавливаете контейнер для сбора травы;

- Каждый раз, когда вы снимаете или устанавливаете боковой желоб для выброса;

- Перед регулировкой высоты скашиваемой травы, если эту операцию нельзя выполнить с водительского места.

25) Во время работы всегда держитесь на безопасном расстоянии от вращающегося режущего приспособления, насколько это позволяет длина рукоятки.

26) **ВНИМАНИЕ** – В случае поломки или аварий во время работы незамедлительно выключите двигатель и уберите машину, чтобы она не нанесла еще больший ущерб; если произошел несчастный случай и оператор или третьи лица получили травмы, незамедлительно примите меры по помощи пострадавшим, наиболее подходящие в конкретной ситуации, и обратитесь в медицинское учреждение для необходимого лечения. Тщательно удалите материал, который может нанести ущерб или травмы людям и животным, которые могут его не заметить.

27) **ВНИМАНИЕ** – Значения уровня шума и вибрации, указанные в настоящем руководстве, являются максимальными рабочими значениями машины. Использование несбалансированного режущего элемента, слишком высокая скорость, отсутствие технического обслуживания существенно влияют на уровень шума и вибрацию. Следовательно, необходимо

принять профилактические меры для устранения возможного ущерба, вызванного высоким уровнем шума и вибрационными нагрузками; выполнять обслуживание машины, надевать противошумные наушники, делать перерывы во время работы.

D) ТЕХОБСЛУЖИВАНИЕ И ХРАНЕНИЕ

1) **ВНИМАНИЕ!** – Извлекайте ключ и читайте соответствующие инструкции перед выполнением каких-либо операций по чистке или техобслуживанию. Во всех ситуациях, где присутствует риск для рук, надевайте подходящую одежду и рабочие перчатки.

2) **ВНИМАНИЕ!** – Никогда не используйте машину с износившимися или поврежденными частями. Поврежденные и износившиеся детали всегда необходимо заменять, они не подлежат ремонту. Используйте только оригинальные запчасти: использование неоригинальных и/или неправильно установленных запасных частей может снизить уровень безопасности машины, вызвать несчастные случаи или травмы, а также снимает с изготовителя ответственность за эти обстоятельства.

3) Все операции по техническому обслуживанию и регулировке, не описанные в данном руководстве, должны быть выполнены через вашего дистрибьютора или в специализированном сервисном центре, располагающим подготовленным персоналом и оборудованием, необходимыми для правильного выполнения работы и поддержания первоначального уровня безопасности машины. Операции, выполненные в неподходящих для этого структурах или неквалифицированными людьми, приводят к аннулированию всех видов гарантии и снимают с изготовителя всю ответственность и обязательства.

4) После каждого использования извлекайте ключ и отдайте машину на наличие возможных повреждений.

5) Следите за тем, чтобы гайки и винты были затянуты, для уверенности в том, что машина всегда безопасна при работе. Регулярное техобслуживание чрезвычайно важно для надежности и поддержания эксплуатационных характеристик на нужном уровне.

6) Регулярно проверяйте, что винты режущего приспособления правильно завинчены.

7) Надевайте рабочие перчатки при любых действиях с режущим приспособлением, при его демонтаже или монтаже.

8) Выполняйте балансировку режущего приспособления при его заточке. Все выполняемые на режущем приспособлении операции (демонтаж, заточка, балансировка, монтаж и/или замена) являются сложными и требуют специальных навыков, помимо использования соответствующего инструмента; в целях безопасности, они должны всегда выполняться в специализированном сервисном центре.

9) Во время наладки машины необходимо работать очень внимательно во избежание попадания пальцев в щель между движущимся режущим приспособлением и неподвижными узлами машины.

10) Не прикасайтесь к режущему приспособлению, пока не будет извлечен ключ, и до тех пор, пока режущее приспособление полностью не остановится. Во время обслуживания режущего приспособления следует учиться, что режущее приспособление может двигаться даже когда ключ извлечен.

11) Часто проверяйте состояние защиты бокового вы-

броса, защиты заднего выброса, контейнера для сбора травы для выявления их износа или повреждения. Если они повреждены, замените их.

12) Если наклейки с указаниями и предупредительными сообщениями повреждены, замените их.

13) Храните машину вне досягаемости детей.

14) Дайте остыть двигателю перед перемещением машины в какое-либо помещение.

15) Для предотвращения опасности возгорания очистите газонокосилку, и в частности двигатель, от остатков травы, листьев или излишков смазки. Опорожните контейнер для сбора травы и не оставляйте емкости со скошенной травой внутри помещений.

Е) ДОПОЛНИТЕЛЬНЫЕ МЕРЫ ПРЕДОСТОРОЖНОСТИ

1) Не используйте машину во взрывоопасной среде, поблизости от горючих жидкостей, газа или пыли. Электрооборудование генерирует искры, которые могут привести к возгоранию пыли или паров.

2) Не перегружайте машину. Используйте машину, предназначенную для данной работы. Правильно выбранная машина выполнит работу лучше и безопаснее, со скоростью, для которой она была разработана.

3) Для зарядки батареи используйте только зарядные устройства, рекомендованные изготовителем. Неподходящее зарядное устройство может привести к электрическому удару, перегреву или утечке едкой жидкости из батареи.

4) Используйте только определенные батареи, предусмотренные для вашего оборудования. Использование батарей другого типа может привести к травмам и риску пожара.

5) Батарея в плохом состоянии может протекать. Избегайте контакта с жидкостью. Если она случайно на Вас попала, смойте ее водой. В случае попадания жидкости в глаза обратитесь также за медицинской помощью. Жидкость, вытекшая из батареи, может вызвать раздражение или ожог на коже.

6) Прежде чем вставить батарею удостоверьтесь, что оборудование выключено. Установка батареи во включенное электрическое оборудование может привести к пожару.

7) Храните неиспользуемую батарею на расстоянии от канцелярских скрепок, монет, ключей, гвоздей, винтов и других маленьких металлических предметов, которые могут вызвать короткое замыкание контактов. Короткое замыкание электрической цепи между контактами может вызвать возгорание или пожар.

8) Ни в коем случае нельзя вскрывать аккумулятор

9) Никогда не бросайте использованные батареи в огонь – ОПАСНОСТЬ ВЗРЫВА!

10) Подсоединяйте зарядное устройство только к розеткам, напряжение сети которых совпадает с указанным на идентификационной табличке оборудования.

11) Используйте только оригинальный аккумулятор.

12) При продолжительном использовании аккумулятора может нагреваться. Дайте ему остыть перед тем, как приступать к его зарядке.

13) Храните аккумулятор и зарядное устройство в месте, недоступном для детей.

14) Не используйте зарядное устройство в помещениях, где присутствуют легковоспламеняющиеся пары или вещества.

15) Заряжайте аккумуляторы только при температуре от 10°C до 40°C.

16) Никогда не храните аккумуляторы в помещениях, температура в которых превышает 40°C.

17) Никогда не провоцируйте короткое замыкание электрической цепи между контактами аккумуляторов и не прикладывайте их к металлическим предметам

18) Во время перемещения аккумуляторов следите, чтобы контакты не соприкасались между собой, и не используйте металлическую тару для их транспортировки.

19) Короткое замыкание аккумулятора может привести к взрыву. В любом случае, короткое замыкание вредит аккумулятору.

20) Регулярно обследуйте кабель зарядного устройства на наличие повреждений. Если на кабеле имеются повреждения, необходимо заменить зарядное устройство.

21) Прежде чем убрать аккумуляторы на зимнее хранение, полностью зарядите их.

22) Храните зарядное устройство в месте, защищенном от дождя и влажности. Проникновение воды в зарядное устройство повышает риск электрического удара.

23) Содержите зарядное устройство в чистоте. Скопления грязи могут вызвать электрический удар.

24) Не используйте зарядное устройство в среде с воспламеняющимися веществами, а также на легковоспламеняющихся поверхностях, например, на бумаге, ткани и т.д. Во время зарядки зарядное устройство нагревается и может вызвать пожар.

25) Неисправное зарядное устройство или неправильная эксплуатация батареи могут привести к утечке паров, которые могут вызвать раздражение дыхательных путей. Проветривайте помещение свежим воздухом и обратитесь к врачу в случае ухудшения самочувствия.

26) Периодически очищайте вентиляционные отверстия батареи мягкой, сухой и чистой кистью.

F) ПЕРЕВОЗКА И ПЕРЕМЕЩЕНИЕ

1) Каждый раз, когда требуется передвинуть, поднять, перевезти или наклонить машину, следует:

– Надевать плотные рабочие перчатки;

– Поднимать машину, ухватив ее в таких точках, чтобы она не выскользнула, учитывая ее вес и особенности конструкции

– Привлечь количество людей, соответствующее весу машины и характеристикам транспортного средства или места, в котором необходимо ее установить или откуда следует ее забрать

– Удостовериться, что при перемещении машина не наносит ущерб и травмы.

2) Во время транспортировки закрепите машину при помощи соответствующих тросов или цепей.

G) ОХРАНА ОКРУЖАЮЩЕЙ СРЕДЫ

1) Охрана окружающей среды должна являться существенным и первоочередным аспектом при использовании машины, во благо человеческого общества и окружающей среды, в которой мы живем. Старайтесь не беспокоить окружающих.

2) Строго соблюдайте местные нормы по утилизации упаковки, поврежденных частей или любых элементов со значительным влиянием на окружающую среду; эти отходы не должны выбрасываться в мусорные контейнеры, а должны быть отделены и переданы в

специальные центры сбора отходов, занимающиеся их переработкой.

3) Строго соблюдайте действующие на местном уровне правила по вывозу отходов работы.

4) После завершения срока службы машины не выбрасывайте ее, а обратитесь в центр сбора отходов в соответствии с действующим местным законодательством.

ОЗНАКОМЛЕНИЕ С МАШИНОЙ

ОПИСАНИЕ МАШИНЫ И ОБЛАСТИ ЕЕ ПРИМЕНЕНИЯ

Данная машина является садовым оборудованием, и, в частности, газонокосилкой с пешеходным управлением.

Машина состоит из двигателя, который приводит в действие режущее приспособление, расположенное в картере, у машины имеются колеса и рукоятка.

Оператор ведем машину и управляет ее основными органами, всегда находясь за рукояткой, поэтому он всегда находится на безопасном расстоянии от вращающегося режущего приспособления. Если оператор отходит от машины, то двигатель и режущее приспособление выключаются в течение нескольких секунд.

Предусмотренное использование

Эта машина разработана и изготовлена для кошения (и сбора) травы на садовых участках и газонах с площадью, соответствующей производительности машины, которая управляется идущим за ней оператором.

Специальные дополнительные приспособления и устройства могут отключить сбор скошенной травы или обеспечить работу в режиме мульчирования, когда скошенная трава распределяется по газону.

Тип пользователя

Данная машина предназначена для широкого потребителя, для непрофессионального применения. Эта машина предназначена для любительского применения.

Неправильное использование

Любое другое использование, отличное от вышеупомянутого, может создать опасность и причинить ущерб людям и/или имуществу.

Входит в понятие неправильного использования (в качестве примера, но не ограничиваясь этими случаями):

- перевозить на машине взрослых людей, детей или животных;
- пользоваться машиной для собственного перемещения;
- использовать машину для буксировки или подтягивания грузов;
- использовать машину для сбора листьев или отходов;
- использовать машину для вырванивания живой изгороди или для стрижки нетравянистых растений;
- управление машиной одновременно несколькими операторами;

- приводить в действие вращающееся режущее приспособление на нетравянистых участках.

ИДЕНТИФИКАЦИОННЫЙ ЯРЛЫК И СОСТАВНЫЕ ЧАСТИ МАШИНЫ (см. рисунки на стр. ii)

1. Уровень звуковой мощности
2. Знак соответствия директиве CE
3. Год изготовления
4. Тип газонокосилки
5. Заводской номер
6. Наименование и адрес изготовителя
7. Код изделия
8. Режим двигателя
9. Вес в кг
10. Напряжение питания
- 10а. Класс защиты
11. Шасси
12. Двигатель
13. Режущее приспособление
14. Защита заднего выброса
15. Контейнер для сбора травы
16. Рукоятка
17. Привод выключателя
18. Дверца для доступа в отсек с батареей
19. Ключ безопасности (Устройство отключения)

ОБОРУДОВАНИЕ, ВХОДЯЩЕЕ В КОМПЛЕКТАЦИЮ И ИДЕНТИФИКАЦИОННЫЕ ЯРЛЫКИ

21. Батарея (аккумулятор)
- 21.1 Изготовитель
- 21.2 Напряжение и мощность
22. Зарядное устройство
- 22.1 Изготовитель
- 22.2 Напряжение и частота питания / Энергопотребление
- 22.3 Напряжение и ток зарядки

Сразу после покупки машины занесите ее идентификационные данные (3 - 4 - 5) в специальные поля на последней странице руководства.

Образец декларации соответствия находится на предпоследней странице руководства.



Не выбрасывайте электрооборудование вместе с обычными отходами. В соответствии с Европейской директивой 2012/19/EU относительно выведенного из эксплуатации электрического и электронного оборудования и ее применением согласно правилам страны эксплуатации, выведенное из эксплуатации электрооборудование должно управляться на переработку в соответствии с требованиями по охране окружающей среды отдельно от других отходов. Если электрооборудование выбрасывается на свалку или закапывается в землю, вредные вещества могут проникнуть в слой подземных вод и попасть в пищевые продукты, что приведет к нанесению ущерба вашему здоровью и хорошему самочувствию. Для получения более подробной информации по переработке этого изделия обращайтесь в учреждение, ответственное за переработку отходов, или к Вашему дистрибьютору.

ОПИСАНИЕ СИМВОЛОВ, ПРИВЕДЕННЫХ НА ОРГАНАХ УПРАВЛЕНИЯ (где они предусмотрены)

30. **ВНИМАНИЕ** - Запуск двигателя вызывает одновременное включение режущего приспособления.
31. Останов
32. Ход
33. Электрическая цепь под напряжением (машина включена)

ПРАВИЛА БЕЗОПАСНОСТИ - При пользовании газонокосилкой следует соблюдать осторожность. Для этой цели на машине имеются пиктограммы, которые напомним вам об основных мерах предосторожности. Их значение поясняется ниже. Кроме этого, рекомендуется внимательно прочитать правила техники безопасности, изложенные в специальной главе настоящего руководства.

Замените поврежденные или плохо читаемые этикетки.

61. **Внимание:** Перед использованием машины прочтите руководство по эксплуатации.
62. Опасность выброса. Удалите людей за пределы рабочей зоны во время работы.
63. Только для электрических газонокосилок с питанием от сети.
64. Только для электрических газонокосилок с питанием от сети.
65. **Внимание, острое режущее приспособление:** Не вставляйте руки или ноги внутрь режущего приспособления. режущее приспособление продолжает вращаться даже после выключения двигателя. Удалите устройство отключения перед выполнением обслуживания.
66. Не подвергайте машину воздействию дождя или влажности.
67. **Внимание, острое режущее приспособление:** режущее приспособление продолжает вращаться после выключения двигателя.
71. Зарядное устройство, оснащенное предохранительным трансформатором.
72. Использовать только в сухой среде.
73. Прочитайте руководство по эксплуатации перед использованием
74. Не выставляйте аккумулятор на солнце при температуре выше 45°C.
75. Не погружайте аккумулятор в воду и не подвергайте его воздействию влажности.
76. Не бросайте батареи в огонь. **ОПАСНОСТЬ ВЗРЫВА!**

ПРАВИЛА ЭКСПЛУАТАЦИИ

ПРИМЕЧАНИЕ - Соответствие ссылок, содержащихся в тексте, и соответствующих рисунков (расположенных на странице их и последующих) определяется цифрой, предшествующей названию каждой главы.

1. ЗАВЕРШИТЬ МОНТАЖ

ПРИМЕЧАНИЕ *Машина может быть поставлена с некоторыми компонентами, уже установленными на ней.*

▲ ВНИМАНИЕ! *Распаковка и завершение монтажа должны выполняться на твердой и ровной поверхности, где достаточно места для перемещения машины и ее упаковок, всегда пользуясь соответствующими инструментами.*

Утилизация упаковки должна производиться в соответствии с действующими местными нормами.

1.1a Монтаж рукоятки (Тип "I" - Модель 340)

Вставьте в соответствующие отверстия нижнюю правую (11) и левую (12) части рукоятки и закрепите их винтами (13) и шайбами (13a), входящими в комплектацию.

Установите верхнюю часть рукоятки (14) и прикрепите ее к двум нижним частям (11) и (12) при помощи верхних ручек (15) (предварительно извлеченных из соответствующих отверстий), вставленных в одно из двух отверстий (3) или (4) в зависимости от требуемой окончательной высоты.

Для регулировки удерживающей силы необходимо разблокировать ручки по одной (15) и завинтить или отвинтить их по оси, насколько это необходимо, чтобы обеспечить стабильную фиксацию верхней части (14) на двух нижних частях рукоятки (11) и (12) таким образом, чтобы блокировка и разблокировка происходили без труда.

Закрепите кабель (16) на кабельном держателе (17) и (18) в указанном положении.

1.1b Монтаж рукоятки (Тип "I" - Модель 340)

Вставьте в соответствующие отверстия нижнюю правую (11) и левую (12) части рукоятки и закрепите их винтами (13) и шайбами (13a), входящими в комплектацию.

Установите верхнюю часть рукоятки (14) и прикрепите ее к двум нижним частям (11) и (12) при помощи верхних регуляторов (15) (предварительно извлеченных из соответствующих отверстий), вставленных в одно из двух отверстий (3) или (4) в зависимости от требуемой окончательной высоты.

Закрепите кабель (16) на кабельном держателе (17) и (18) в указанном положении.

1.1c Монтаж рукоятки (Тип "III" - Модель 380)

Установите в рабочее положение две нижние части рукоятки (11) и (12), уже предварительно собранные, чтобы зубец, помеченный «>» , был расположен ТОЛЬКО напротив одного из двух отсеков, помеченных «1» или «2» , в зависимости от требуемой высоты, а затем заблокируйте две нижние ручки (13).

Положение должно быть одинаковым с обеих сторон. Установите верхнюю часть рукоятки (14) и прикрепите ее к двум нижним частям (11) и (12) при помощи верхних ручек (15) (предварительно извлеченных из соответствующих отверстий), вставленных в одно из двух отверстий (3) или (4) в зависимости от требуемой окончательной высоты.

Для регулировки удерживающей силы необходимо разблокировать ручки по одной (15) и завинтить или отвинтить их по оси, насколько это необходимо, чтобы обеспечить стабильную фиксацию верхней части (14) на двух нижних частях рукоятки (11) и (12) таким образом, чтобы блокировка и разблокировка происходили без труда.

Закрепите кабель (16) на кабельном держателе (17) и (18) в указанном положении.

1.1d Монтаж рукоятки (Тип "IV" - Модель 380)

Установите в рабочее положение две нижние части рукоятки (11) и (12), уже предварительно собранные, чтобы зубец, помеченный «>» , был расположен ТОЛЬКО напротив одного из двух отсеков, помеченных «1» или «2» , в зависимости от требуемой высоты, а затем заблокируйте две нижние ручки (13).

Положение должно быть одинаковым с обеих сторон. Установите верхнюю часть рукоятки (14) и прикрепите ее к двум нижним частям (11) и (12) при помощи верхних ручек (15) (предварительно извлеченных из соответствующих отверстий), вставленных в одно из двух отверстий (3) или (4) в зависимости от требуемой окончательной высоты.

Закрепите кабель (16) на кабельном держателе (17) и (18) в указанном положении.

1.2 Монтаж контейнера для сбора травы

Соедините между собой два боковых элемента (1) и (2) контейнера для сбора травы, а затем установите верхнюю часть (3), правильно закрепив все крепления по периметру.

Установите ручку (4) на верхнюю часть контейнера для сбора травы, вставив ее до щелчка в специальные гнезда.

1.3 Извлечение и зарядка батареи

Машину поставляется с частично заряженной батареей, вставленной в соответствующее гнездо.

Перед использованием машины извлеките батарею и полностью зарядите ее, как указано в пункте 4.4.

2. ОПИСАНИЕ ОРГАНОВ УПРАВЛЕНИЯ

ПРИМЕЧАНИЕ Значение символов, приведенных на органах управления, объясняется на предыдущих страницах.

2.1 Ключ безопасности (Устройство отключения)

Включение и выключение электрической цепи машины выполняется при помощи ключа безопасности (Устройства отключения), расположенного в отсеке с батареей.

Откройте дверцу (1) и вставьте ключ (2) до упора, чтобы запустить двигатель.

Для того, чтобы извлечь ключ, необходимо нажать на стопорный язычок.

После извлечения ключа полностью отключается электрическая цепь, что предотвращает неконтролируемое использование машины.

2.2 Выключатель двойного действия

Двигатель управляется выключателем двойного действия во избежание случайного запуска.

Для выполнения запуска нажмите на кнопку (2) и потяните один из двух рычагов (1), а затем подождите 2-3 секунды, чтобы двигатель запустился.

ВНИМАНИЕ! Запуск двигателя вызывает одновременное включение режущего приспособления.

Двигатель останавливается автоматически при отпуске обоих рычагов (1).

2.3 Регулировка высоты скашивания

Высоту скашиваемой травы регулируют специальным рычагом (1).

ВЫПОЛНЯЙТЕ ЭТУ ОПЕРАЦИЮ ПРИ ВЫКЛЮЧЕННОМ РЕЖУЩЕМ ПРИСПОСОБЛЕНИИ.

3. СКАШИВАНИЕ ТРАВЫ

• Автономия батареи

На автономии батареи (и, следовательно, на площадь участка, скашиваемого на одной зарядке) влияют следующие основные факторы:

- условия эксплуатации, которые обуславливают увеличенное потребление энергии:
 - скашивание густой, высокой, влажной травы;
- действия оператора, которых следует избегать:
 - частое включение и выключение во время работы;
 - слишком маленькая высота скашиваемой травы, исходя из состояния газона;
 - слишком высокая скорость движения, исходя из количества травы, которую требуется скосить;

ELECTRONIC RPM ADAPTOR

Данная машина оснащена электронной системой "ELECTRONIC RPM ADAPTOR", которая регулирует скорость двигателя в соответствии с усилием, необходимым для стрижки газона.

Система "ELECTRONIC RPM ADAPTOR" оптимизирует автономность батареи.

Если трава невысокая (требуется небольшое усилие), машина работает на низкой скорости (с низким уровнем шума), благодаря чему увеличивается автономность батареи.

Если трава высокая (требуется повышенное усилие), машина работает на высокой скорости (с более высоким уровнем шума), и автономность батареи уменьшается.

Для того чтобы оптимизировать автономии батареи, рекомендуется:

- выполнять скашивание, когда газон сухой;
- срезать траву часто, чтобы она не была слишком высокой;
- установить увеличенную высоту скашивания, если трава очень высокая, а затем обработать этот участок еще раз, снизив высоту;
- не использовать машину в режиме "мульчирование", если трава очень высокая.

Если требуется использовать машину более продолжительное время, чем того позволяет стандартная батарея, то существуют следующие возможности:

- приобрести вторую стандартную батарею, чтобы сразу заменить разряженную батарею, не прерывая работы;
- приобрести батарею с более высокой автономией по сравнению со стандартной батареей (см. 5.1).

ПРИМЕЧАНИЕ Эта машина позволяет выполнять стрижку травы на газонах в различных режимах; перед началом работы уместно подготовить машину в соответствии с тем, как вы собираетесь выполнять скашивание. **ВЫПОЛНЯЙТЕ ЭТУ ОПЕРАЦИЮ ПРИ ВЫКЛЮЧЕННОМ ДВИГАТЕЛЕ.**

3.1a Подготовка к скашиванию и сбор травы в контейнер:

- Приподнять защиту заднего выброса (1) и правильно

прикрепить контейнер (2), как указано на рисунке.

3.1b Подготовка к скашиванию и задняя разгрузка травы:

- Снять контейнер и удостовериться, что защита заднего выброса (1) прочно опущена.

3.1c Подготовка к скашиванию и разделение травы (функция «мульчирование» – если она предусмотрена):

- Поднимите защиту заднего выброса (1), вставьте пробку-дефлектор (5) в отверстие для выброса и протолкните ее до упора, чтобы нижний профиль прикрепился к краю отверстия для выброса.

Для того, чтобы удалить пробку-дефлектор (5), необходимо поднять защиту заднего выброса (1) и извлечь ее, держа приподнятой, чтобы нижний профиль отсоединился от края отверстия для выброса.

3.2 Запуск

Удостоверьтесь, что батарея заряжена и правильно вставлена в отсек, как указано в пункте 4.4.

Откройте дверцу (1), а затем до конца вставьте ключ безопасности (2), чтобы послышался щелчок.

Для выполнения запуска двигателя нажмите на кнопку безопасности (4) и потяните один из двух рычагов (3) выключателя.

3.3 Скашивание травы

Внешний вид газона улучшится, если скашивание будет осуществляться на одной и той же высоте, попеременно в двух направлениях.

Когда контейнер для сбора травы переполняется, сбор травы теряет эффективность и звук газонокосилки меняется.

Для того, чтобы снять и опорожнить контейнер, следует

- отпустить рычаг выключателя и дождаться останова режущего приспособления;
- приподнять защиту заднего выброса, взяться за ручку и снять контейнер, удерживая его в вертикальном положении.

- **В случае «мульчирования»:** всегда избегайте скашивать значительное количество травы. Никогда не скашивайте более третьей части от высоты травы за один раз! Отрегулируйте скорость продвижения в соответствии с состоянием газона и количеством скашиваемой травы.

Советы по уходу за газоном

Каждый тип травы имеет различные характеристики и, следовательно, могут потребоваться различные способы ухода за газоном; следует всегда внимательно читать указания, содержащиеся в упаковках семян в отношении высоты скашивания, приводимые в соотношении к условиям роста травы в каждой конкретной зоне.

Необходимо учитывать, что большая часть травы состоит из стебля и одного или более листьев. Если отрезать листья полностью, это нанесет вред газону, и его будет трудно восстановить.

В общих чертах, можете следовать следующим ука-

заниям:

- слишком низкое скашивание приводит к разрывам и прореживанию травяного покрова, создавая эффект «пятен»;
- летом скашивание должно быть более высоким во избежание высыхания почвы;
- не косите мокрую траву; это может снизить эффективность работы режущего приспособления, поскольку трава будет на него налипать, и приведет к разрывам травяного покрытия;
- если трава очень высокая, рекомендуется произвести первое скашивание на максимальной допустимой высоте машины, выполняя затем второе скашивание спустя два или три дня.

3.4 Окончание работы

По окончании работы отпустите оба рычага (1).

ДОЖДИТЕСЬ ОСТАНОВА РЕЖУЩЕГО ПРИСПОСОБЛЕНИЯ перед выполнением любых действий с газонокосилкой.

Откройте дверцу (2) и извлеките ключ безопасности (3), нажав на стопорный язычок.

ВАЖНО Если двигатель останавливается из-за перегрева во время работы, необходимо подождать приблизительно 5 минут перед повторным запуском.

4. ПЛАНОВОЕ ТЕХНИЧЕСКОЕ ОБСЛУЖИВАНИЕ

Хранить газонокосилку в сухом месте.

ВАЖНО Регулярное и тщательное техническое обслуживание необходимо для поддержания уровня безопасности и первоначальных эксплуатационных характеристик машины.

Все операции по регулированию и обслуживанию должны выполняться при выключенном двигателе, на машине, отключенной от электрической сети.

- 1) Пользуйтесь прочными рабочими перчатками во время всех операций по чистке, техническому обслуживанию или регулировке машины.
- 2) Каждый раз после работы удаляйте остатки травы и грязи, скопившиеся внутри шасси, во избежание затруднений при последующем запуске машины.
- 3) Всегда проверяйте, что вентиляционные отверстия не забиты отходами.

▲ ВНИМАНИЕ! Извлекайте ключ безопасности перед тем, как убрать машину на хранение и перед выполнением каких-либо операций по чистке или техобслуживанию.

4.1 Хранение в вертикальном положении (Модель 380)

При необходимости машину можно хранить в вертикальном положении, подвешенной на крюк.

▲ ВНИМАНИЕ! Удостоверьтесь, что крюк и система креплений подходят и в состоянии выдерживать вес машины; следите за тем, чтобы дети или животные не залезали на машину, увеличивая нагрузку на крюк.

Закрепите машину так, чтобы режущее приспособление было обращено к стене или покрыто должным образом, чтобы оно не было опасным в случае прикосновения к нему, в том числе случайного,

со стороны взрослых людей, детей или животных.

Для того, чтобы убрать машину на хранение в вертикальном положении, разблокируйте ручки (1 - Тип "III") или ослабьте регуляторы (2 - Тип "IV") и поверните рукоятку вперед, чтобы зубец, помеченный «>» совпадал ТОЛЬКО с отсеком, помеченным «S», затем заблокируйте ручки (1 - Тип "III") или регуляторы (2 - Тип "IV"). Положение должно быть одинаковым с обеих сторон.

4.2 Техническое обслуживание режущего приспособления

Все обслуживание вращающегося режущего приспособления лучше производить в специализированном сервисном центре, располагающим подходящим для этого оборудованием.

На этой машине предусмотрено применение режущего приспособления, имеющего код, указанный в таблице на странице ix.

Учитывая развитие гаммы продукции, режущее приспособление, указанное выше, может со временем быть заменено другим, с аналогичными характеристиками взаимозаменяемости и безопасности в работе. Снова установите режущее приспособление (2) с кодом, обращенным к земле, в последовательности, указанной на рисунке.

Завинтите центральный винт (1) при помощи динамометрического ключа, откалиброванного на 30 Нм (для модели 340) или 16-20 Нм (для модели 380).

4.3 Очистка машины

Не используйте струи воды и избегайте попадания воды на двигатель и электрические узлы. Не использовать агрессивные жидкости для очистки шасси.

4.4 ЗАРЯДКА И ОБРАЩЕНИЕ С БАТАРЕЕЙ

ПРИМЕЧАНИЯ

1. Батарея должна храниться в помещении при температуре от +7°C до +40°C. Если машина хранится в месте, где существует вероятность превышения этих пределов, рекомендуется извлечь батарею и хранить ее в надлежащих условиях.
2. Во время использования батарея защищена от полного разряда устройством защиты, которое выключает машину и блокирует ее работу.
3. Батарея оборудована защитой, которая препятствует зарядке, если температура в помещении не находится в пределах от 0 до +45 °С.
4. Можно заряжать батарею в любое время, в том числе частично, без риска повреждения.

4.4a Проверка состояния зарядки батареи

Для того, чтобы проверить состояние заряда батареи (4), нажмите на кнопку (4a), которая включает четыре светодиода индикатора (4b), обладающих следующим значением:

Светодиод	Уровень заряда батареи
4 ЗЕЛЕНЫХ	100%
3 ЗЕЛЕНЫХ	70%
2 ЗЕЛЕНЫХ	45%
1 ЗЕЛЕНЫЙ	10% - Зарядите батарею

Ни один индикатор не горит	Уровень заряда батареи составляет менее 10%, батарея требует немедленной зарядки. Если через 30 минут после начала зарядки не загорится ни один светодиодный индикатор, это означает, что батарея неисправна и подлежит замене.
----------------------------	--

4.4b Извлечение и зарядка батареи

После каждого сеанса работы рекомендуется заряжать батарею.

Для того, чтобы зарядить батарею:

- откройте дверцу (1) и извлеките ключ безопасности (2);
- нажмите на нижний язычок (3) и извлеките батарею (4);
- вставьте батарею (4) в специальный отсек зарядного устройства (5), протолкнув ее до конца;
- подсоедините зарядное устройство (5) к розетке, напряжение которой соответствует указанному на табличке.

Время зарядки составляет приблизительно 1,5 – 3,5 часа и зависит от емкости батареи, а также от степени ее заряженности.

Зарядное устройство (5) относится к диагностическому типу, оно оснащено светодиодным индикатором, который указывает на состояние батареи и степень ее заряженности, в соответствии с нижеследующей таблицей:

Светодиодный индикатор (5a)	Значение
ЗЕЛЕНЫЙ (Мигает)	Батарея заряжается
ЗЕЛЕНЫЙ	Батарея полностью заряжена
КРАСНЫЙ	Перегрев батареи: извлеките батарею и дайте ей остыть в течение, по меньшей мере, 30 минут
Выключен	Батарея отсутствует или вставлена неправильно
КРАСНЫЙ (Мигает)	В процессе зарядки произошел сбой и, возможно, батарея неисправна; в этом случае извлеките батарею и вставьте ее обратно через 2 часа: если светодиодный индикатор покажет, что процесс зарядки пошел, это означает, что батарея исправна и можно заряжать ее дальше. В противном случае: <ul style="list-style-type: none">- отключите зарядное устройство от сети, а через несколько минут снова подключите его;- извлеките батарею из зарядного устройства, а через несколько минут вставьте ее снова. Если после этих попыток светодиодный индикатор (5b) не покажет, что зарядка пошла, и продолжает мигать, это означает, что батарея неисправна и подлежит замене.

4.4c Повторная установка батареи в машину

После завершения зарядки:

- нажмите на нижний язычок (3) и извлеките батарею (4) (избегайте ее долгого нахождения в режиме за-

- рядки, когда она уже заряжена);
- отключите зарядное устройство (5) от электросети
 - откройте дверцу (1) машины, вставьте батарею (4) в соответствующий отсек на машине и протолкните ее до упора, чтобы заблокировать ее в нужном положении и обеспечить электрический контакт.
 - плотно закройте дверцу (1).

5. ДОПОЛНИТЕЛЬНОЕ ОБОРУДОВАНИЕ

⚠ ВНИМАНИЕ! Для вашей безопасности категорически запрещается устанавливать любые другие приспособления помимо тех, которые включены в перечень, указанный ниже, разработанные специально для модели и для типа вашей машины.

5.1 Другие батареи

Предлагаются батареи различной емкости, предназначенные для различных областей применения. Перечень батарей, официально утвержденных для использования на данной машине, приведен в таблице на стр. «ix».

6. ДИАГНОСТИКА

Что делать, если ...	
Причина неисправности	Устранение
1. После включения выключателя двигатель не запускается	
Ключ безопасности отсутствует или вставлен неправильно	Вставить ключ до щелчка (см. 3.2)
Батарея отсутствует или установлена неправильно	Открыть дверцу и удостовериться, что батарея установлена правильно (см. 4.4)
Батарея разряжена	Проверить состояние зарядки и зарядить батарею (см. 4.4)
Срабатывание термической защиты	Дать машине остыть
Двигатель заводится не сразу	Держать выключатель нажатым 1-3 секунды (см. 2.2)
2. Двигатель выключается во время работы	
Батарея установлена неправильно	Открыть дверцу и удостовериться, что батарея установлена правильно (см. 4.4)
Батарея разряжена	Проверить состояние зарядки и зарядить батарею (см. 4.4)
Срабатывание защиты	Подождать, по меньшей мере, 5 минут и снова запустить машину

Препятствия не позволяют вращаться режущему приспособлению	Извлечь ключ безопасности, надеть рабочие перчатки и удалить траву или отходы, скопившиеся в нижней части машины и/или в разгрузочном канале
3. Двигатель работает, но режущее приспособление не вращается	
Крепление режущего приспособления ослаблено	Немедленно выключить двигатель и связаться с сервисным центром (см. 4.2)
4. Наблюдается слишком сильный шум и/или вибрация во время работы	
Крепление режущего приспособления ослаблено или режущее приспособление повреждено	Немедленно выключить двигатель и связаться с сервисным центром (см. 4.2)
5. Низкая автономия батареи	
Тяжелые условия эксплуатации, требующие большего потребления электроэнергии	Оптимизировать использование (см. 4.4)
Батареи недостаточно для удовлетворения рабочих потребностей	Использовать вторую батарею или батарею увеличенной емкости (см. 5.2)
6. Зарядное устройство не заряжает батарею (красный светодиод горит постоянно или мигает)	
Батарея неправильно вставлена в зарядное устройство	Проверить, что она вставлена правильно (см. 4.4)
Неадекватные окружающие условия	Зарядить батарею в помещении с надлежащей температурой (см. 4.4)
Контакты загрязнены	Почистить контакты
7. Зарядное устройство не заряжает батарею (ни один светодиод не горит)	
Отсутствие напряжения в зарядном устройстве	Проверить, что вилка вставлена в розетку, и в розетке есть напряжение
Зарядное устройство неисправно	Замените его на другое оригинальное устройство

Во всех остальных ситуациях, не включенных в этот список, обращайтесь к вашему дистрибьютору или в сервисный центр.



**BEZPEČNOSTNÉ POKYNY,
ktoré je potrebné dôsledne dodržiavať**

A) INŠTRUKTÁŽ

- 1) UPOZORNENIE! Pred použitím stroja si pozorne prečítajte tento návod. Oboznámte sa s ovládacími prvkami stroja a so správnym spôsobom jeho použitia. Naučte sa rýchlo zastaviť motor. Neuposlúchnutie upozornení a pokynov môže spôsobiť zásah elektrickým prúdom, požiar a/alebo vážne ublíženie na zdraví. Uschovajte všetky upozornenia kvôli prípadnému neskoršiemu nahliadnutiu.
- 2) Nikdy nepripustíte, aby stroj používali deti alebo osoby, ktoré nie sú dokonale oboznámené s pokynmi na jeho použitie. Miestne zákony môžu určiť minimálny vek užívateľa.
- 3) Toto zariadenie nesmú používať deti mladšie ako 8 rokov a osoby s obmedzenými fyzickými, zmyslovými alebo duševnými schopnosťami, alebo osoby bez skúseností a znalostí, ak nie sú pod dozorom, alebo ak neboli poučené o bezpečnom použití zariadenia a nechápu súvisiace nebezpečenstvá. Deti sa nesmú so zariadením hrať. Čistenie a bežnú údržbu, ktorú má vykonávať užívateľ, nesmú vykonávať deti bez dozoru.
- 4) Nikdy nepoužívajte kosačku, ak sú v blízkosti prítomné iné osoby, obzvlášť deti, alebo zvieratá.
- 5) Stroj nesmiete nikdy používať, ak ste unavený, ak sa necítite dobre, alebo v prípade, ak ste užili lieky, drogy, alkohol alebo iné látky znižujúce reflexy a pozornosť.
- 6) Pamätajte, že obsluha alebo užívateľ nesie zodpovednosť za nehody a nepredvídané udalosti voči iným osobám a ich majetku. Zhodnotenie možných rizík pri práci na zvolenom teréne patrí do zodpovednosti užívateľa, ktorý je tiež zodpovedný za prijatie všetkých dostupných opatrení na zabezpečenie vlastnej bezpečnosti a tiež bezpečnosti iných osôb, zvlášť na svahoch, nerovnom, klzkom a nestabilnom teréne.
- 7) V prípade, ak stroj postúpíte alebo požičiate iným osobám, uistite sa, že sa užívateľ oboznámil s pokynmi na použitie, uvedené v tomto návode.

B) PRÍPRAVNÉ ÚKONY

- 1) Pri použití stroja vždy používajte odolnú pracovnú protišmykovú obuv a dlhé nohavice. Nepracujte bosí alebo v otvorených sandáloch. Nenoste retiazky, náramky a voľný odev s vlniacimi časťami alebo odev so šnúrkami, a taktiež nenoste kravatu. Dlhé vlasy si zopnite. Vždy používajte ochranné sluchy.
- 2) Starostlivo skontrolujte celý pracovný priestor a odstráňte z neho všetko, čo by mohlo byť vymrštené strojom, alebo čo by mohlo poškodiť kosiace jednotku a motor (kamene, konáre, železné drôty, kosti, atď.).
- 3) Pred každým použitím stroj skontrolujte, pričom sa zamerajte na nasledujúce upozornenia:
 - Skontrolujte vzhľad kosiaceho zariadenia a skontrolujte, či nie sú opotrebované alebo poškodené skrutky a kosiaca jednotka. Vymeňte ako celok poškodené alebo opotrebované kosiace zariadenie a skrutky, aby bolo zachované vyváženie. Prípadné opravy musia byť vykonané v špecializovanom stredisku.
 - Poistná páka sa musí pohybovať voľne, nenásilne a pri uvoľnení sa musí automaticky a rýchlo vrátiť do neutrálnej polohy, a zastaviť tak kosiace zariadenie.

- 4) Pred zahájením pracovnej činnosti vždy namontujte ochranné kryty na výstupe (zberný kôš, ochranný kryt bočného vyhadzovania alebo ochranný kryt zadného vyhadzovania).

C) POČAS POUŽITIA

- 1) Pracujte len pri dennom svetle alebo pri dobrom umelom osvetlení, a v podmienkach dobrej viditeľnosti. Udržujte osoby, deti a zvieratá v dostatočnej vzdialenosti od pracovného priestoru.
- 2) Podľa možnosti sa vyhňte práci v čase, keď je tráva mokrá. Nepracujte za dažďa a v búrke. Nepoužívajte stroj v zlom počasí, hlavne v prípade pravdepodobného výskytu bleskov.
- 3) Nevystavujte stroj dažďu, ani ho nenechávajte vo vlhkom prostredí. Voda, ktorá vnikne do stroja, zvyšuje riziko zásahu elektrickým prúdom.
- 4) Na naklonených svahoch neustále kontrolujte stabilitu.
- 5) Nikdy nebežte ale kráčajte; nedovoľte, aby vás kosačka tahala.
- 6) Venujte mimoriadnu pozornosť pri priblížení sa k prekážkam, ktoré by mohli obmedzovať viditeľnosť.
- 7) Na svahu koste v priečnom smere a nikdy nie smerom nahor/nadol. Venujte veľkú pozornosť zmenám smeru a tiež tomu, aby kolesá nenarážali do prekážok (skaly, konáre, korene, atď.), ktoré by mohli spôsobiť bočné pokľznutie alebo stratu kontroly nad strojom.
- 8) Stroj nesmie byť používaný na svahoch s vyšším sklonom ako 20°, a to bez ohľadu na smer jazdy.
- 9) Venujte maximálnu pozornosť prítahovaniu kosačky smerom k vám. Pred spätným chodom i počas neho sa presvedčte, či v ceste nestoja žiadne prekážky.
- 10) Zastavte kosiace zariadenie vždy, keď má byť kosačka naklonená kvôli preprave, pri prejazde nezatrávených povrchov a pri presune z miesta či na miesto kosenia.
- 11) Pri použití stroja blízko pri ceste, dávajte pozor na premávku.
- 12) Nikdy nepoužívajte stroj, keď sú poškodené ochranné kryty, alebo keď je stroj bez zberného koša, ochranného krytu bočného vyhadzovania alebo ochranného krytu zadného vyhadzovania.
- 13) Venujte veľkú pozornosť koseniu v blízkosti zrázov, priekop alebo medzí.
- 14) Pri štartovaní motora buďte opatrní, postupujte podľa pokynov a udržujte nohy v dostatočnej vzdialenosti od súčastí kosiaceho zariadenia.
- 15) Počas uvádzania do činnosti musia byť obidve ruky na rukoväti.
- 16) Nenašliajte kosačku kvôli uvedeniu do činnosti. Uvádzanie do činnosti vykonávajte na rovnej ploche, bez prekážok alebo vysokej trávy.
- 17) Nepribližujte ruky a nohy ku alebo pod otáčajúce sa časti. Stále sa zdržujte v dostatočnej vzdialenosti od výstupného otvoru.
- 18) Nedvíhajte alebo neprevádzajte kosačku, ak je motor v chode.
- 19) Nevýkonávajte neoprávnené zásahy do bezpečnostných zariadení, ani ich nevyradzujte z činnosti.
- 20) Pri modeloch s pohonom pred naštartovaním motora vyradte náhon na kolesá.
- 21) Používajte len príslušenstvo schválené výrobcom stroja.

22) Nepoužívajte stroj keď príslušenstvo/nástroje nie sú namontované v určených miestach.

23) Vyradte kosiace zariadenie, zastavte motor a vytiahnite kľúč (a uistite sa, že všetky pohybujúce sa časti sú úplne zastavené):

- Počas prepravy stroja;
- pri každom ponechaní kosačky bez dozoru;
- pred odstraňovaním príčin zablokovania alebo pred uvoľnením upchatého vyhadzovacieho kanálu;
- pred kontrolou, čistením alebo prácou na stroji;
- po zásahu cudzieho predmetu. Pred opätovným použitím stroja skontrolujte rozsah prípadného poškodenia a vykonajte potrebné opravy.

24) Vyradte kosiace zariadenie a zastavte motor:

- Pri každom odložení alebo spätnom nasadení zberného koša;
- pri každom odložení alebo spätnom nasadení vychýľovača bočného vyhadzovania;
- pred nastavením výšky kosenia, keď nemôže byť nastavená z miesta obsluhy.

25) Počas práce dodržujte bezpečnostnú vzdialenosť od otáčajúceho sa kosiaceho zariadenia, vymedzenú dĺžkou rukoväte.

26) **UPOZORNENIE** – V prípade zlomenia alebo nehody počas pracovnej činnosti okamžite zastavte motor a odialte stroj, aby sa zabránilo ďalším škodám; v prípade poranenia tretích osôb okamžite podajte vhodnú prvú pomoc a navštívte zdravotné Stredisko ohľadne potrebného ošetrovania. Odstráňte akúkoľvek sutinu, ktorá by mohla spôsobiť škody a poraniť osoby alebo zvieratá, ponechaných bez dozoru.

27) **UPOZORNENIE** – Úroveň hluku a vibrácií, uvedené v tomto návode, predstavujú maximálne hodnoty počas použitia stroja. Nevyvážený kosiaci prvok, príliš vysoká rýchlosť pohybu a nedostatočná údržba výrazne ovplyvňujú akustické emisie a vibrácie. Preto je potrebné prijať preventívne opatrenia na odstránenie možných škôd, spôsobených vysokým hlukom a namáhaním v dôsledku vibrácií; vykonávajte pravidelnú údržbu stroja, používajte chrániče sluchu a popri pracovnej činnosti si doprajte oddych.

D) ÚDRŽBA A SKLADOVANIE

1) **UPOZORNENIE!** – Pred každým čistením alebo údržbou stroja vytiahnite kľúč a prečítajte si príslušné pokyny. Pri všetkých operáciách nebezpečných pre ruky, používajte vhodný odev a pracovné rukavice.

2) **UPOZORNENIE!** – Nikdy nepoužívajte stroj, ktorý má opotrebované alebo poškodené časti. Chýbné alebo opotrebované časti musia byť nahradené a nikdy nesmú byť opravené. Používajte len originálne náhradné diely: Použitie neoriginálnych a/alebo nesprávne namontovaných náhradných dielov negatívne ovplyvní bezpečnosť stroja a môže spôsobiť nehody alebo ublíženie na zdraví, a zbavuje Výrobca akejkoľvek povinnosti alebo zodpovednosti.

3) Všetky úkony údržby a nastavovania, ktoré nie sú popísané v tomto návode, musia byť vykonávané vaším Predajcom alebo Špecializovaným strediskom, ktoré disponuje potrebnými znalosťami a vybavením, potrebným na správne vykonanie uvedených úkonov, pri dodržaní pôvodnej bezpečnostnej úrovne stroja. Úkony vykonávané v neautorizovaných dielňach alebo úkony vykonávané nekvalifikovaným personálom budú mať za následok ukončenie platnosti Záruky a zrušenie akejkoľvek povinnosti alebo zodpovednosti Výrobca.

4) Po každom použití vytiahnite kľúč a skontrolujte prípad-

né škody .

5) Pravidelne kontrolujte dotiahnutie skrutiek a matíc, aby ste si mohli byť stále istí bezpečnou činnosťou stroja. Pravidelná údržba je základ pre bezpečnosť a pre zachovanie pôvodných vlastností.

6) Pravidelne kontrolujte, či sú skrutky kosiaceho zariadenia správne dotiahnuté.

7) Pri manipulácii s kosiacim zariadením, pri jeho demontáži alebo spätnej montáži používajte pracovné rukavice.

8) Pri brúsení kosiaceho zariadenia dbajte na jeho vyváženie. Všetky úkony, týkajúce sa kosiaceho zariadenia (demontáž, ostrenie, vyváženie, spätná montáž a/alebo výmena) predstavujú veľmi náročné práce, ktoré vyžadujú špecifické znalosti a použitie vhodného náradia; z bezpečnostných dôvodov je preto potrebné, aby boli vždy vykonané v špecializovanom stredisku.

9) Počas nastavovania stroja si dávajte pozor, aby vám neuviazli prsty medzi pohybujúce sa kosiace zariadenie a pevné časti stroja.

10) Nedotýkajte sa kosiaceho zariadenia, kým nebol vytiahnutý kľúč a kým kosiace zariadenie nie je úplne zastavené. Počas údržby kosiaceho zariadenia majte na pamäti, že kosiace zariadenie sa môže pohybovať, aj keď bol vytiahnutý kľúč.

11) Pravidelne kontrolujte ochranný kryt bočného vyhadzovania, ochranný kryt zadného vyhadzovania a zberný kôš, aby ste overili stupeň ich opotrebovania alebo poškodenia. V prípade poškodenia ich vymeňte.

12) Poškodené výstražné štítky s pokynmi a varovaniami vymeňte za nové.

13) Stroj odkladajte na miesto, ktoré nie je prístupné deťom.

14) Pred umiestnením stroja v akomkoľvek priestore nechajte vychladnúť motor.

15) Aby ste znížili riziko požiaru, odstráňte z kosačky a osobitne z motora zvyšky trávy, listov alebo nadmerného mazacieho tuku. Vyprázdnite zberný kôš a nádoby s trávou nenechávajte vo vnútri miestnosti.

E) DODATOČNÉ OPATRENIA

1) Nepoužívajte stroj v prostredí s rizikom výbuchu, v prostredí s horľavými kvapalinami, plynmi alebo prachom. Keď je elektrické náradie v činnosti, tvoria sa iskry, ktoré môžu zapáliť prach alebo výparu.

2) Nepreťažujte stroj. Používajte stroj vhodný pre danú pracovnú činnosť. S vhodným strojom vykonáte danú prácu lepšie a bezpečnejšie, rýchlosťou, pre ktorú bol navrhnutý.

3) Pre nabíjanie akumulátora používajte len nabíjačky akumulátorov odporúčané výrobcom. Nevhodná nabíjačka akumulátorov môže spôsobiť zásah elektrickým prúdom, prehriatie alebo únik korozívnej kvapaliny z akumulátora.

4) Používajte len akumulátory určené pre vaše zariadenie. Použitie iných akumulátorov môže spôsobiť ublíženie na zdraví a požiar.

5) Akumulátor v zlom stave môže spôsobiť únik kvapaliny. Vyhýbajte sa styku s kvapalinou. V prípade náhodného styku opláchnite zasiahnuté miesto vodou. V prípade vniknutia kvapaliny do očí vyhľadajte lekársku pomoc. Kvapalina uniknutá z akumulátora môže spôsobiť podráždenie pokožky alebo vznik popálenín.

6) Pred vloženie akumulátora do zariadenia sa uistite, že je vypnuté. Pri montáži akumulátora do zapnutého elektrického zariadenia môže vzniknúť požiar.

7) Nepoužívaný akumulátor udržiavte v dostatočnej vzdialenosti od sponiek na spisy, minci, kľúčov, klincov, skrutiek alebo iných malých kovových predmetov, ktoré by mohli

spôsobiť skrat na kontaktoch. Skratovanie kontaktov akumulátora môže spôsobiť vznietenie alebo požiar.

- 8) Akumulátor sa nikdy nesmie otvárať.
- 9) Nikdy neodhadzujte použité akumulátory do ohňa – **HROZÍ NEBEZPEČENSTVO VÝBUCHU!**
- 10) Nabíjačku akumulátorov pripájajte len do zásuvky so sieťovým napätím uvedeným na identifikačnom štítku.
- 11) Používajte len originálny akumulátor.
- 12) Počas dlhodobejšieho používania by sa akumulátor mohol ohriať. Pred nabíjaním ho nechajte vychladnúť.
- 13) Akumulátor a nabíjačku akumulátorov skladujte mimo dosahu detí.
- 14) Nepoužívajte nabíjačku akumulátorov v prostredí so zápalnými výparmi alebo látkami.
- 15) Akumulátory nabíjajte pri teplote v rozsahu od 10 °C do 40 °C.
- 16) Neskladujte akumulátory v prostrediach s teplotou nad 40 °C.
- 17) Nikdy neskratujte kontakty akumulátorov a nepripájajte ich ku kovovým predmetom.
- 18) Počas prepravy akumulátorov dávajte pozor, aby nedošlo k vzájomnému prepojeniu kontaktov a na prepravu akumulátorov nepoužívajte kovové obaly.
- 19) Skrat akumulátora môže spôsobiť výbuch. Skrat akumulátora ho v každom prípade poškodzuje.
- 20) Pravidelne kontrolujte, či kábel nabíjačky akumulátorov nie je poškodený. V prípade jeho poškodenia nabíjačku vymeňte.
- 21) Pred odložením akumulátorov na zimné obdobie ich úplne nabite.
- 22) Nabíjačku akumulátorov skladujte mimo dosahu dažďa a vlhkosti. Vniknutie vody do nabíjačky akumulátorov zvyšuje riziko zásahu elektrickým prúdom.
- 23) Udržujte nabíjačku akumulátorov v čistom stave. Nánosy nečistôt môžu spôsobiť zásah elektrickým prúdom.
- 24) Nepoužívajte nabíjačku akumulátorov v prostredí so zápalnými látkami a neukladajte ju na ľahko zápalné povrchy ako je papier, textília, atď. Počas nabíjania sa nabíjačka zohrieva, čím by mohlo dôjsť k vzniku požiaru.
- 25) Chybná alebo nesprávne používaná nabíjačka akumulátorov by mohla spôsobiť únik výparov, ktoré môžu dráždiť dýchacie cesty. Vyvetrajte daný priestor a v prípade pochybností vyhľadajte lekársku pomoc.
- 26) Pravidelne čistite ventilačné štrbiny akumulátora jemným, suchým a čistým štetcom.

F) PREPRAVA A MANIPULÁCIA

- 1) Pri každej manipulácii so strojom, pri jeho dvíhaní, preprave alebo nakláňaní je potrebné:
 - Použiť hrubé pracovné rukavice;
 - uchopiť stroj v miestach, ktoré umožňujú bezpečné uchopenie a mať pritom na pamäti jeho hmotnosť a jej rozloženie;
 - požiadať potrebné množstvo osôb, odpovedajúce hmotnosti stroja a vlastnostiam dopravného prostriedku alebo miesta, na ktorom dochádza k jeho umiestneniu alebo dvíhaniu.
 - uistiť sa, že pri pohybe stroja nespôsobujete škody ani zranenia.
- 2) Počas prepravy náležite zaistíte stroj lanami alebo reztami.

G) OCHRANA ŽIVOTNÉHO PROSTREDIA

- 1) Ochrana životného prostredia musí predstavovať významný a prioritný aspekt použitia stroja, v prospech civil-

ného občianskeho spolunažívania a prostredia, v ktorom žijeme. Dbajte na to, aby ste používaní stroja nerušili vašich susedov.

- 2) Dôkladne dodržujte miestne normy pre likvidáciu obalov, opotrebovaných súčastí alebo akýchkoľvek látok so významným dopadom na životné prostredie; tieto odpadky nesmú byť odhodnené do bežného odpadu, ale musia byť separované a odovzdané do príslušných zberných stredísk, ktoré zabezpečia recykláciu materiálov.
- 3) Dôsledne dodržujte miestne predpisy, týkajúce sa materiálu vzniknutého kosením.
- 4) Pri vyradovaní stroja z prevádzky ho nenechávajte voľne v prírode, ale obráťte sa na zberné stredisko v súlade s platnými miestnymi predpismi.

OBOZNÁMENIE SA SO STROJOM

POPIS STROJA A JEHO POUŽITIE

Tento stroj je určený pre práce v záhrade a konkrétne na jednu o kosačku so stojacou obsluhou.

K hlavným častiam stroja patrí motor, ktorý uvádza do činnosti kosiace zariadenie uložené v ochrannom kryte, kolesá a rukoväť.

Obsluha je schopná obsluhovať stroj a používať hlavné ovládacie prvky tak, že sa bude vždy zdržiavať za rukoväťou, a tak bude vždy v bezpečnej vzdialenosti od otáčajúceho sa kosiaceho zariadenia. Ak sa obsluha od stroja vzdialí, motor a kosiace zariadenie sa zastavia priebehu niekoľkých sekúnd.

Určené použitie

Tento stroj bol navrhnutý a vyrobený pre kosenie (a zber) trávy v záhradách a na trávnatých porastoch, vykonávané stojacou obsluhou, v rozsahu úmernom kapacite kosenia.

Pomocou príslušenstva alebo špecifických zariadení je umožnené, aby tráva nebola zozbieraná, prípadne môže byť mulčovaná a uložená na terén.

Druh užívateľov

Tento stroj je určený na pre spotrebiteľov – neprofesionálnych užívateľov. Tento stroj je určený pre „domácich majstrov“.

Nevhodné použitie

Akkoľvek iné použitie, ako je uvedené vyššie, môže byť nebezpečné a môže spôsobiť ublíženie na zdraví osôb a/alebo škody na majetku.

Za nevhodné použitie sa považuje (napríklad, ale nielen):

- Prepravovanie osôb, detí alebo zvierat;
- prevádzanie sa na stroji;
- používanie stroja na tiahanie alebo tlačenie nákladov;
- používanie stroja na zber lístia alebo sutiny;
- používanie stroja na úpravu živých plotov alebo na kosenie netravných porastov;
- používanie stroja viac ako jednou osobou;
- uvedenie rotačného zariadenia do činnosti na miestach bez trávnatého porastu.

IDENTIFIKAČNÝ ŠTÍTKO A ČASŤI STROJA (viď obrázky na str. ii)

1. Úroveň akustického výkonu
2. Označenie zhody CE
3. Rok výroby
4. Typ kosačky
5. Výrobné číslo
6. Názov a adresa Výrobcu
7. Kód Výrobku
8. Otáčky motora
9. Hmotnosť v kg
10. Napájacie napätie
- 10a. Trieda elektrickej ochrany
11. Skriňa
12. Motor
13. Kosiace zariadenie
14. Ochranný kryt zadného vyhadzovania
15. Zberný kôš
16. Rukovät
17. Ovládanie vypínača
18. Okienko pre prístup do priestoru pre akumulátor
19. Bezpečnostný kľúč (Vypínacie zariadenie)

KOMPONENTY, KTORÉ SÚ SÚČASŤOU VÝBAVY A IDENTIFIKAČNÍ ŠTÍTKY

21. Akumulátor
- 21.1 Výrobca
- 21.2 Napätie a kapacita
22. Nabíjačka akumulátora
- 21.1 Výrobca
- 22.2 Napájacie napätie a frekvencia / Prúdový odber
- 22.3 Nabíjacie napätie a prúd

Bezprostredne po zakúpení stroja si zapíšte identifikačné čísla (3 - 4 - 5) na príslušné miesto na poslednej strane návodu.

Príklad vyhlásenia o zhode sa nachádza na predposlednej strane návodu.



Nelikvidujte elektrické zariadenia spolu s domovým odpadom. Podľa Európskej Smernice 2012/19/EÚ o elektrickom a elektronickom odpade a jej aplikácie vo forme národných noriem musia byť elektrické zariadenia po skončení svojej životnosti odovzdané do separovaného zberu kvôli ich ekologickému zlikvidovaniu. Keď sa elektrické zariadenia likvidujú na smetisku alebo voľne v prírode, škodlivé látky môžu preniknúť do podzemných vôd a dostať sa do potravinového reťazca, čím môžu poškodiť naše zdravie. Pre získanie podrobnejších informácií o likvidácii tohto výrobku sa obráťte na kompetentnú organizáciu, zaoberajúcu sa domovým odpadom, alebo na vášho Predajcu.

POPIS SYMBOLOV UVEDENÝCH NA OVLÁDACÍCH PRVKOCH (ak sú súčasťou)

30. UPOZORNENIE - Naštartovanie motora súčasne spustí kosiace zariadenie.
31. Zastavenie
32. Chod
33. Elektrický rozvod aktivovaný (zapnutý stroj)

BEZPEČNOSTNÉ NARIADENIA - Vaša kosačka musí byť používaná bezpečným spôsobom. Za týmto účelom boli na stroji umiestnené symboly, ktoré vás majú upozorniť na základné opatrenia, spojené s jeho použitím. Význam jednotlivých symbolov je nasledujúci. Ďalej vám odporúčame pozorne si prečítať bezpečnostné pokyny uvedené v príslušnej kapitole tohto návodu. Vymeňte poškodené alebo nečitateľné štítky.

61. Upozornenie: Pred použitím stroja si prečítajte návod na použitie.
62. Riziko vymrštenia. Počas použitia zariadenia udržiajte nepovolane osoby mimo jeho pracovného priestoru.
63. Platí len pre elektrické kosačky so sieťovým napájaním.
64. Platí len pre elektrické kosačky so sieťovým napájaním.
65. Pozor na ostré kosiace zariadenie! Nevkladajte nikdy ruky ani nohy do kosiaceho zariadenia. Kosiace zariadenie sa ďalej otáča aj po vypnutí motora. Pred zahájením údržby vyberte vypínacie zariadenie.
66. Nevystavujte stroj dažďu alebo vlhkosti.
67. Pozor na ostré kosiace zariadenie! Kosiace zariadenie sa ďalej otáča aj po vypnutí motora.
71. Nabíjačka akumulátorov vybavená bezpečnostným transformátorom.
72. Používajte výhradne v suchom prostredí.
73. Pred použitím si prečítajte návod.
74. Nevystavujte akumulátor snečnému žiareniu pri teplote nad 45°C.
75. Neponárajte akumulátor do vody a nevystavujte ho vlhkosti.
76. Neodhadzujte akumulátory do ohňa. **HROZÍ NEBEZPEČENSTVO VÝBUCHU!**

POKYNY PRE POUŽITIE

POZNÁMKA - Vzťah medzi odkazmi uvedenými v texte a príslušnými obrázkami (uvedenými na strane ix a na nasledujúcich stranách) je daný číslom pred názvom každého odseku.

1. UKONČENIE MONTÁŽE

POZNÁMKA Stroj môže byť dodaný s niektorými časťami už namontovanými.

UPOZORNENIE! Stroj musí byť rozbalený a zmontovaný na rovnej a pevnej ploche, s dostatočným priestorom pre manipuláciu so strojom a s obalmi a tak tiež s ohľadom na použité náradie. **Obaly musia byť zlikvidované v súlade s platnými miestnymi predpismi.**

1.1a Montáž rukoväte (typ „I“ - model 340)

Zasuňte do príslušných otvorov pravú (11) a ľavú (12) spodnú časť rukoväte a pripevnite ich skrutkami (13) a podložkami (13a) z výbavy.

Namontujte hornú časť rukoväte (14) a zaistite ju o dve spodné časti rukoväte (11) a (12) pomocou horných úchyto (15) (vopred vybratých z príslušných otvorov), vložených do jedného z dvoch otvorov (3) alebo (4) v závislosti od požadovanej výšky.

Pre nastavenie pridržiavacej sily je potrebné odistiť každý úchyt (15) a podľa potreby ho zaskrutkovať alebo odskrutkovať tak, aby zaisťoval stabilné upevnenie hornej časti (14)

ku dvom spodným častiam rukoväte (11) a (12) bez nadmernej námahy potrebnej na ich zaistenie alebo odistenie. Uchyťte kábel (16) o káblové príchytky (17) a (18) naznačeným spôsobom.

1.1b Montáž rukoväte (typ „II“ - model 340)

Zasuňte do príslušných otvorov pravú (11) a ľavú (12) spodnú časť rukoväte a pripevnite ich skrutkami (13) a podložkami (13a) z výbavy.

Namontujte hornú časť rukoväte (14) a zaistite ju o dve spodné časti rukoväte (11) a (12) pomocou horných plastových matíc (15) (vopred vybratých z príslušných otvorov), vložených do jedného z dvoch otvorov (3) alebo (4) v závislosti od požadovanej výšky.

Uchyťte kábel (16) o káblové príchytky (17) a (18) naznačeným spôsobom.

1.1c Montáž rukoväte (typ „III“ - model 380)

Ustavte dve už predmontované spodné časti rukoväte (11) a (12) do pracovnej polohy tak, aby sa zub označený «>» zhodoval VÝHRADNE s jedným z dvoch miest ozubenia označených «1» alebo «2», v závislosti na požadovanej výške, a potom ich zaistite dvomi spodnými úchytmi (13).

Nastavená poloha musí byť rovnaká na obidvoch stranách. Namontujte hornú časť rukoväte (14) a zaistite ju o dve spodné časti rukoväte (11) a (12) pomocou horných úchyto (15) (vopred vybratých z príslušných otvorov), vložených do jedného z dvoch otvorov (3) alebo (4) v závislosti od požadovanej výšky.

Pre nastavenie pridržiavacej sily je potrebné odistiť každý úchyt (15) a podľa potreby ho zaskrutkovať alebo odskrutkovať tak, aby zaisťoval stabilné upevnenie hornej časti (14) ku dvom spodným častiam rukoväte (11) a (12) bez nadmernej námahy potrebnej na ich zaistenie alebo odistenie. Uchyťte kábel (16) o káblové príchytky (17) a (18) naznačeným spôsobom.

1.1d Montáž rukoväte (typ „IV“ - model 380)

Ustavte dve už predmontované spodné časti rukoväte (11) a (12) do pracovnej polohy tak, aby sa zub označený «>» zhodoval VÝHRADNE s jedným z dvoch miest ozubenia označených «1» alebo «2», v závislosti na požadovanej výške, a potom ich zaistite dvomi spodnými plastovými maticami (13).

Nastavená poloha musí byť rovnaká na obidvoch stranách. Namontujte hornú časť rukoväte (14) a zaistite ju o dve spodné časti rukoväte (11) a (12) pomocou horných plastových matíc (15) (vopred vybratých z príslušných otvorov), vložených do jedného z dvoch otvorov (3) alebo (4) v závislosti od požadovanej výšky.

Uchyťte kábel (16) o káblové príchytky (17) a (18) naznačeným spôsobom.

1.2 Montáž zberného koša

Spojte vzájomne dva bočné komponenty (1) a (2) zberného koša, potom namontujte vrchnú časť (3) a správne zacvaknite všetky obvodové úchyty.

Namontujte rukoväť (4) na vrchnú časť zberného koša tak, že ju zacvaknete do príslušných uložení.

1.3 Vybratie a nabitie akumulátora

Stroj je vybavený čiastočne nabitým akumulátorom, vloženým do svojho uloženia.

Pred použitím stroja vyberte akumulátor a vykonajte jeho kompletné nabitie, spôsobom uvedeným v bode 4.4.

2. POPIS OVLÁDACÍCH PRVKOV

POZNÁMKA Význam symbolov, uvedených na ovládacích prvkoch, je vysvetlený na predchádzajúcich stranách.

2.1 Bezpečnostný kľúč (Vypínacie zariadenie)

Aktivácia a vypnutie elektrického rozvodu stroja sa vykonáva bezpečnostným kľúčom (Vypínacie zariadenie), ktorý sa nachádza v priestore akumulátora.

Otvorte dverka (1) a zasuňte kľúč (2) na doraz, aby bolo možné uviesť motor do chodu.

Kvôli vybratiu kľúča je potrebné stlačiť aretovací jazýček. Vybratím kľúča dôjde k úplnému vypnutiu elektrického rozvodu kvôli zabráneniu nekontrolovaného použitia stroja.

2.2 Vypínač s dvojitou funkciou

Motor je ovládaný vypínačom s dvojitou funkciou, aby sa predišlo náhodnému rozjazu.

Pre uvedenie do činnosti je potrebné stlačiť tlačidlo (2), potiahnuť jednú z dvoch pák (1) a vyčkáť 2-3 sekundy na uvedenie motora do chodu.

⚠ UPOZORNENIE! Naštartovanie motora súčasne spustí kosiace zariadenie.

Pri uvoľnení obidvoch pák (1) dôjde automaticky k zastaveniu motora.

2.3 Nastavenie výšky kosenia

Výška kosenia sa nastavuje prostredníctvom príslušnej páky (1).

VYKONAJTE UVEDENÝ ÚKON PRI ZASTAVENOM KOSIACOM ZARIADENÍ.

3. KOSENIE TRÁVY

• Výdrž akumulátora

Výdrž akumulátora (a tým pádom aj povrch trávnik, ktorý je možné pokosiť pred ďalším nabíjaním) je podmienená hlavne:

- Faktormi prostredia, ktoré spôsobujú vyššiu spotrebu energie:
 - Kosenie hustého, vysokého alebo vlhkého trávnik;
- Chovaním obsluhy, ktorému by sa bolo potrebné:
 - Časté zapínanie a vypínanie počas pracovnej činnosti;
 - príliš nízka výška kosenia s ohľadom na stav trávnik;
 - príliš vysoká rýchlosť pojazdu s ohľadom na odstránované množstvo trávy.

ELECTRONIC RPM ADAPTOR

Tento stroj je vybavený elektronickým systémom „ELECTRONIC RPM ADAPTOR“, ktorý riadi otáčky motora na základe zaťaženia počas kosenia trávy. Systém „ELECTRONIC RPM ADAPTOR“ optimalizuje výdrž akumulátora. V prípade nízkej trávy (menšie zaťaženie) stroj pracuje s nízkymi otáčkami (menší vnímaný hluk) a zvyšuje tak výdrž akumulátora. V prípade vysokej trávy (väčšie zaťaženie) stroj pracuje s vysokými otáčkami (väčší vnímaný hluk) a znižuje tak výdrž akumulátora.

Pre optimalizáciu výdrže akumulátora je vždy vhodné:

- Kosiť trávu, keď je trávnik suchý;
- kosiť trávu často, aby nedosiahla príliš vysokú výšku;
- nastaviť väčšiu výšku kosenia, keď je tráva veľmi vysoká a druhý krát kosiť s menšou výškou;
- nepoužívať stroj pre funkciu mulčovania pri veľmi vyso-

kej tráve.

V prípade, keď chcete použiť stroj na dlhšiu dobu, ako umožňuje štandardný akumulátor, je potrebné:

- Zakúpiť druhý štandardný akumulátor a okamžite vymeniť vybitý akumulátor, bez ohrozenia plynulosti použitia;
- zakúpiť akumulátor s predĺženou výdržou v porovnaní so štandardným akumulátorom (viď 5.1).

POZNÁMKA Tento stroj umožňuje kosenie trávnikov rôznymi spôsobmi; pred zahájením pracovnej činnosti je vhodné pripraviť stroj podľa toho, aký spôsob kosenia chcete použiť. **VYKONAJTE UVEDENÝ ÚKON PRI VYPNUTOM MOTORE.**

3.1a Príprava na kosenie a zber trávy do zberného kôša:

- Nadvihnite ochranný kryt zadného vyhadzovania (1) a správne pripevnite zberný kôš (2), spôsobom naznačeným na obrázkoch.

3.1b Príprava na kosenie trávy a jej vyhadzovanie dozadu:

- Odložte zberný kôš a uistite sa, že ochranný kryt zadného vyhadzovania (1) zostane stabilne spustený.

3.1c Príprava na kosenie trávy a jej posekanie nadrobno (funkcia mulčovania – ak je súčasťou):

- Nadvihnite ochranný kryt zadného vyhadzovania (1), zasuňte vychyľovací uzáver (5) do výstupného otvoru a zatlačte ho, až kým nezacvakne spodný profil do okraja výstupného otvoru.

Vychyľovací uzáver (5) sa demontuje tak, že nadvihnete ochranný kryt zadného vyhadzovania (1) a uzáver vytiahnete, pričom ho budete držať vo zdvihnutej polohe, aby došlo k odpojeniu spodného profilu z okraja výstupného otvoru.

3.2 Štartovanie

Uistite sa, že akumulátor je nabitý a správne vložený do jeho uloženia, spôsobom uvedeným v bode 4.4.

Otvorte dvierka (1), a potom zasuňte na doraz bezpečnostný kľúč (2), až kým nebudete počuť cvaknutie.

Pri štartovaní motora stlačte poistné tlačidlo (4) a potiahnite jednu z dvoch pák (3) vypínača.

3.3 Kosenie trávy

Vzhľad trávnik sa vylepší, ak bude pri každom prechode koseny na rovnakú výšku a striedavo v dvoch smeroch.

Keď je zberný kôš naplnený príliš, účinnosť zberu trávy klesá a hlučnosť kosačky sa zvyšuje.

Zložte a vyprázdňte zberný kôš a potom

- uvoľnite páčku vypínača a vyčkejte na zastavenie kosiaceho zariadenia;
- nadvihnite ochranný kryt zadného vyhadzovania, uchopte rukoväť a zložte zberný kôš tak, že ho budete držať vo vzpriamenej polohe.

- **V prípade mulčovania:** neodstraňujte príliš veľké množstvo trávy naraz. Nikdy nekoste viac ako jednu tretinu celkovej výšky trávy pri jednom prejazde! Prispôbujte rýchlosť pohybu stavu trávnik a objemu kosenej trávy.

Rady pre starostlivosť o trávnik

Každý druh trávy sa vyznačuje inými vlastnosťami, a preto je potrebné starať sa o trávnik rôznymi spôsobmi; vždy si prečítajte pokyny uvedené v baleniach osív, týkajúce

sa výšky kosenia vzhľadom k podmienkam rastu v danej oblasti.

Je potrebné mať neustále na pamäti, že väčšia časť trávy sa skladá zo stebľa a jedného alebo viacerých listov. Pri úplnom odseknutí listov dôjde k poškodeniu trávnik a obnovenie rastu bude oveľa náročnejšie.

Vo všeobecnosti platia nasledujúce pokyny:

- príliš nízke kosenie spôsobuje vytrhávajúce a preriedenie trávneho porastu, charakteristické „škvritým“ vzhľadom;
- v lete musí byť kosenie vyššie, aby sa zabránilo vysušiu terénu;
- nekoste mokrú trávu; mohlo by to spôsobiť zníženie účinnosti následkom zachytávania trávy na rotačnom zariadení a vytrhávajúceho porastu;
- v prípade príliš vysokej trávy je vhodné najprv kosiť s maximálnou dovolenou výškou stroja a potom kosiť až po dvoch alebo troch dňoch.

3.4 Ukončenie práce

Po ukončení pracovnej činnosti uvoľnite obdivy páky (1).

Pred vykonaním akéhokoľvek úkonu na kosačke **VYČKAJTE NA ZASTAVENIE KOSIACEHO ZARIADENIA.** Otvorte dvierka (2) a vyberte bezpečnostný kľúč (3), zatlačením na aretovací jazýček.

DÔLEŽITÁ INF. Ak počas práce dôjde k zastaveniu motora následkom prehriatia, je potrebné pred jeho ďalším naštartovaním vyčekať približne 5 minút.

4. RIADNA ÚDRŽBA

Kosačku skladujte na suchom mieste.

DÔLEŽITÁ INF. Pravidelná a dôsledná údržba je nevyhnutným predpokladom dlhodobého udržovania pôvodnej bezpečnostnej úrovne a vlastností stroja.

Akékoľvek nastavovanie alebo údržba musí byť vykonaná pri zastavenom motore, so strojom odpojeným od elektrickej siete.

- 1) Pred akýmkoľvek zásahom v rámci čistenia, údržby alebo nastavovania stroja, si natiahnite hrubé pracovné rukavice.
- 2) Po každom kosení odstráňte zvyšky trávy a bahna zachytené vo vnútri skrine, aby neuschli, pretože by to mohlo sťažiť prípadné následné štartovanie.
- 3) Zakaždým sa uistite, že nasávacie otvory sú voľné a nie sú upchaté úlomkami.

UPOZORNENIE! Bezpečnostný kľúč vyberte pred odložením stroja a pred zahájením akéhokoľvek zásahu čistenia alebo údržby.

4.1 Uskladnenie vo zvislej polohe (model 380)

V prípade potreby môže byť stroj uložený zvislo, zaveseňý na hák.

UPOZORNENIE! Uistite sa, že hák a príslušný upevňovací systém majú vhodnú nosnosť s ohľadom na hmotnosť stroja; dohľadnite, aby sa deti, prípadne zvieratá, nešplhali na stroj, a ešte viac tak nezaťažovali hák.

Zaveste stroj tak, aby bolo kosiace zariadenie otočené smerom ku stene, alebo ho vhodne zakryte, aby nebolo možné prísť s ním do kontaktu, vrátane náhodného ale-

bo nečakaného, a poraniť tak ľudí alebo zvieratá.

Kvôli uloženiu stroja do zvislej polohy odistite úchyty (1 – typ „III“) alebo povoľte plastové matice (2 – typ „IV“) a otočte rukoväť dopredu tak, aby sa zub označený «>» zhodoval VÝHRADNE s miestom ozubenja označeným «S», a potom ich zaistíte úchyty (1 – typ „III“) alebo plastovými maticami (2 – Typ „IV“).

Nastavená poloha musí byť rovnaká na oboch stranách.

4.2 Údržba kosiaceho zariadenia

Každý úkon na rotačnom zariadení je vhodne prenechať pracovníkom Špecializovaného strediska, ktoré má k dispozícii vhodnejšiu výbavu.

Na tomto stroji je potrebné použiť kosiace zariadenie označené kódom uvedeným v tabuľke na strane ix.

Vzhľadom na vývoj výrobku sa môže stať, že vyššie uvedené kosiace zariadenie bude časom nahradené iným, s obdobnými parametrami, mierou bezpečnosti a s možnosťou zameniteľnosti.

Namontujte späť kosiace zariadenie (2) s kódom obrátenými smerom k terénu, podľa postupu uvedeného na obrázku.

Dotiahnite strednú skrutku (1) momentovým kľúčom nastaveným na hodnotu 30 Nm (pre model 340) alebo 16-20 Nm (pre model 380).

4.3 Čistenie stroja

Nepoužívajte prúd vody, aby ste nezamočili motor a elektrické komponenty.

Pri čistení skrine nepoužívajte agresívne kvapaliny.

4.4 NABITIE AKUMULÁTORA A STAROSTLIVOSŤ O AKUMULÁTOR

POZNÁMKY

1. Akumulátor je potrebné skladovať v prostredí s teplotou v rozmedzí od +7°C C do + 40 °C. V prípade skladovania zariadenia v prostredí, v ktorom je možné prekročiť uvedené medzné hodnoty, je potrebné akumulátor vybrať a odložiť ho na vhodné miesto.
2. Počas použitia je akumulátor chránený proti úplnému vybitiu ochranným zariadením, ktoré vypne stroj a zablokuje jeho činnosť.
3. Akumulátor je vybavený ochranou, ktorá zabráni jeho nabitíu, keď teplota nie je v rozmedzí od 0 do 45 °C.
4. Akumulátor môže byť nabitý kedykoľvek, tiež čiastočne, bez rizika jeho poškodenia.

4.4a Overenie stavu nabitia akumulátora

Pre overenie stavu nabitia akumulátora (4) stlačte tlačidlo (4a), ktoré aktivuje štyri LED (4b) s nižšie uvedeným významom:

LED	Nabitie akumulátora
4 ZELENÉ	100%
3 ZELENÉ	70%
2 ZELENÉ	45%
1 ZELENÁ	10% - Zabezpečte nabitie

Žiadna	Akumulátor je nabitý menej ako na 10 % a vyžaduje okamžité nabitie. Ak sa po 30 minútach nabíjania nezozsvieti aspoň jedna LED, znamená to, že je akumulátor poškodený a je potrebné ho vymeniť.
--------	---

4.4b Vybratie a nabitie akumulátora

Po každej pracovnej činnosti je potrebné zaistiť nabitie akumulátora.

Pre nabitie akumulátora:

- Otvorte dverka (1) a vyberte bezpečnostný kľúč (2);
- stlačte spodný jazýček (3) a vyberte akumulátor (4);
- vložte akumulátor (4) do jeho uloženia v nabíjačke akumulátorov (5) jeho zatlačením na doraz;
- pripojte nabíjačku akumulátorov (5) do elektrickej zásuvky s napätím odpovedajúcim napätíu uvedenému na štítku.

Doba trvania nabíjania je približne 1,5 – 3,5 hodiny, v závislosti na kapacite akumulátora a zvyškovom nabití.

Nabíjačka akumulátora (5) je diagnostického druhu a je vybavená LED, ktorá poskytuje informácie o stave akumulátora a nabíjania v súlade s nižšie uvedenou tabuľkou:

LED (5a)	Význam
ZELENÁ (Blikajúca)	Nabíjajúci sa akumulátor
ZELENÁ	Úplne nabitý akumulátor
ČERVENÁ	Prehriaty akumulátor: vyberte akumulátor a nechajte ho ochladiť najmenej na 30 minút
Zhasnutá	Akumulátor chýba alebo nie je vhodne vložený
ČERVENÁ (Blikajúca)	Porucha nabíjania alebo chybný akumulátor; v takom prípade vyberte akumulátor a znovu ho vložte späť v priebehu 2 hodín: Keď LED informuje o stave nabitia, znamená to, že akumulátor je v dobrom stave a nabíjanie môže riadne pokračovať. V opačnom prípade: <ul style="list-style-type: none">– odpojte nabíjačku akumulátora od elektrickej siete a znovu ju k nej pripojte po uplynutí niekoľkých minút;– vyberte akumulátor z nabíjačky akumulátora a znovu ho do nej vložte po uplynutí niekoľkých minút. Keď ani po týchto pokusoch LED (5b) nebude signalizovať stav nabitia a bude ďalej blikaf, znamená to, že akumulátor je chybný a je potrebné ho vymeniť.

4.4c Spätná montáž akumulátora do stroja

Po dokončení nabíjania:

- stlačte spodný jazýček (3) a vyberte akumulátor (4) (zabráňte jeho dlhodobému udržiavaniu v stave nabíjania po jeho nabití);
- odpojte nabíjačku akumulátora (5) od elektrickej siete;
- otvorte dverka (1) stroja, vložte akumulátor (4) do jeho uloženia v stroji a zatlačte ho až na doraz kvôli jeho zaisteniu v danej polohe a kvôli zaisteniu elektrického

kontaktu.

- znovu úplne zatvorte dvierka (1).

5. PRÍSLUŠENSTVO

⚠ UPOZORNENIE! *Pre vašu bezpečnosť je jednoznačne zakázané montovať akékoľvek iné príslušenstvo ako to, ktoré je uvedené v nasledujúcom zozname, a ktoré bolo navrhnuté pre model a typ vášho stroja.*

5.1 Alternatívne akumulátory

K dispozícii sú akumulátory rôznej kapacity, aby sa bolo možné prispôsobiť rôznym prevádzkovým potrebám. Zoznam akumulátorov homologovaných pre tento stroj je uvedený na str. «ix».

6. DIAGNOSTIKA

Čo je potrebné robiť, keď ...	
Pôvod problému	Korekcia
1. Pri aktivácii vypínača nedôjde k uvedeniu motora do chodu	
Chýba bezpečnostný kľúč, alebo nie je správne vložený	Zasuňte kľúč až po cvaknutie (viď 3.2)
Chýba akumulátor alebo nie je správne vložený	Otvorte dvierka a uistite sa, že akumulátor je správne vložený (viď 4.4)
Vybitý akumulátor	Skontrolujte stav nabitia akumulátora a podľa potreby ho dobite (viď 4.4)
Zásah tepelnej ochrany	Nechajte stroj ochladnúť
Uvedenie motora do chodu nie je okamžité	Držte stlačený vypínač po dobu 1-3 sekúnd (viď 2.2)
2. Zastavenie motora počas pracovnej činnosti	
Akumulátor nie je správne vložený	Otvorte dvierka a uistite sa, že akumulátor je správne vložený (viď 4.4)
Vybitý akumulátor	Skontrolujte stav nabitia akumulátora a podľa potreby ho dobite (viď 4.4)
Zásah ochrany	Vyčkajte 5 minút a potom znovu uveďte stroj do činnosti
Upchatie zabraňujúce otáčaniu kosiaceho zariadenia	Vytiahnite bezpečnostný kľúč, nasadte si pracovné rukavice a odstráňte trávu alebo úlomky, ktoré sa nachádzajú v spodnej časti stroja a/alebo vo výstupnom kanáli
3. Motor je v chode, ale kosiace zariadenie sa neotáča	
Kosiace zariadenie nie je dostatočne upevnené	Okamžite zastavte motor a obráťte sa na Servisné stredisko (viď 4.2)
4. Nadmerný hluk a/alebo vibrácie počas pracovnej činnosti	

Kosiace zariadenie nie je dostatočne upevnené alebo je poškodené	Okamžite zastavte motor a obráťte sa na Servisné stredisko (viď 4.2)
5. Kapacita akumulátora je nedostatočná	
Náročné podmienky použitia s vyšším prúdovým odberom	Optimalizujte použitie (viď 4.4)
Akumulátor s nízkym výkonom s ohľadom na prevádzkové nároky	Použite druhý akumulátor alebo akumulátor s väčšou kapacitou (viď 5.2)
6. Nabíjačka akumulátora nenabíja akumulátor (červená LED rozsvietená stálym svetlom alebo blikajúca)	
Akumulátor nie je správne vložený do nabíjačky akumulátora	Skontrolujte, či je vloženie správne (viď 4.4)
Nevhodné podmienky prostredia	Nabíjajte v prostredí s vhodnou teplotou (viď 4.4)
Znečistené kontakty	Očistite kontakty
7. Nabíjačka akumulátora nenabíja akumulátor (nie je rozsvietená žiadna LED)	
Chýba napätie pre nabíjačku akumulátora	Skontrolujte, či je zástrčka riadne zasunutá a či je v zásuvke elektrickej siete prúd
Chybná nabíjačka akumulátora	Vykonajte výmenu s použitím originálneho náhradného dielu

V akejkoľvek inej situácii, ktorá nie je uvedená v zozname, sa obráťte na vášho Predajcu alebo Servisné stredisko.



VARNOSTNI PREDPISI ki jih morate natančno upoštevati

A) URJENJE

- 1) **POZOR!** Preden stroj uporabite, pazorno preberite ta navodila. Seznanite se s kontrolnimi ročicami in s pravilno uporabo stroja. Naučite se hitro zaustaviti motor. Zaradi nespoštovanja opozoril in navodil lahko pride do kratkega stika, požara in/ali hudih poškodb. Shranite vsa opozorila in navodila, da lahko pozneje pogledate vanje.
- 2) Nikoli ne pustite, da stroj uporabljajo otroci ali druge osebe, ki niso dovolj seznanjene z navodili. Lokalni zakoni lahko določajo spodnjo mejo starosti za uporabnike.
- 3) Ta aparat smejo uporabljati otroci, ki imajo osem ali več let, in osebe z zmanjšanimi fizičnimi, senzoričnimi in mentalnimi sposobnostmi, ali osebe brez izkušenj in znanja, če so nadzorovani ali poučeni o varni uporabi aparata in razumejo s tem povezane nevarnosti. Otroci se ne smejo igrati z aparatom. Otroci brez nadzora ne smejo izvajati čiščenja in rednega vzdrževanja.
- 4) Kosilnice nikoli ne uporabljajte, če se v bližini nahajajo ljudje, predvsem pa otroci ali živali.
- 5) Če je uporabnik utrujen, se slabo počuti ali je pod vplivom zdravil, drog, alkohola ali substanc, ki bi lahko zmanjšale njegovo sposobnost refleksov ali pozornost, stroja ne sme uporabljati.
- 6) Ne pozabite, da je delavec oziroma uporabnik odgovoren za nesreče in nepredvidljive nevarnosti, ki se lahko pripetijo drugim osebam ali njihovi lastnini. Uporabnik mora oceniti morebitna tveganja na terenu, kjer namerava delati, in poskrbeti za svojo varnost in varnost drugih, predvsem na nagibnih, neravnih, spolzkih ali nestabilnih terenih.
- 7) V primeru, da želite prodati ali posoditi stroj, se prepričajte, da bo uporabnik videl navodila za uporabo, ki se nahajajo v tem priročniku.

B) POSTOPKI PRED UPORABO

- 1) Med uporabo stroja vselej nosite odporne delovne čevlje, ki varujejo pred drsenjem, in dolge hlače. Ne vklaplajte stroja bosi ali z odprtimi sandali. Ne nosite verižic, zapetnic in nerodnih oblačil z opletajočimi deli ali s trakci/vrvicami in med delom ne nosite kravate. Dolge lase primerno splete. Vedno nosite zaščitne slušnice.
- 2) Dobro preglejte celotno delovno območje in odstranite vse, kar bi stroj lahko izmetal ali bi lahko poškodovalo rezalno enoto in motor (kamenje, veje, žice, kosti itd.).
- 3) Pred uporabo opravite splošen pregled stroja, predvsem:
 - Opravite vizualni pregled rezalne naprave in preverite, če vijaki in rezalni sklop niso izrabljeni ali poškodovani. Zaradi ohranitve ravnotežja zamenjajte poškodovano ali izrabljeno rezalno napravo v celoti, skupaj z vijaki. Morebitna popravila mora opraviti izključno specializirana servisna služba.
 - Premikanje varnostne ročice mora biti prosto, ne prežeko; ko jo popustite, se mora samodejno in hitro vrniti v nevtralni položaj, pri čemer se rezalna naprava zaustavi.
- 4) Pred začetkom dela je treba vselej montirati zaščitne na izmetu (zbiralno košaro, ščitnik bočnega izmeta oziroma ščitnik zadnjega izmeta).

C) MED UPORABO

- 1) Delajte samo pri dnevni svetlobi ali pri dobri umetni svetlobi in v pogojih dobre vidljivosti. Z delovnega območja oddaljite druge osebe, otroke in živali.
- 2) Po možnosti se izognite delu na mokri travi. Dela ne opravljajte med dežjem ali ko obstaja nevarnost neviht. Stroja ne uporabljajte v slabih vremenskih pogojih, zlasti če obstaja verjetnost za pojav strel.
- 3) Ne izpostavljajte stroja dežju ali mokremu okolju. Voda, ki prode v stroj, poveča nevarnost električnega strelslaja.
- 4) Vedno zagotovite svojo stabilnost na neravnih površinah.
- 5) Nikoli ne tecite, vedno hodite; pazite, da vas kosilnica ne bo vlekla.
- 6) Bodite posebno pozorni, ko se približate oviram, ki bi lahko zmanjšale vidljivost.
- 7) Na nagibnih terenih je treba kositi prečno, nikoli v smeri navzgor/navzdol; pri tem je treba paziti, da pri menjavi smeri kolesa ne naletijo na ovire (kamenje, veje, korenine itd.), saj bi to lahko povzročilo bočni zdrs ali izgubo nadzora nad strojem.
- 8) Stroja ne smete uporabljati na nagibih, ki presegajo 20°, ne glede na smer gibanja.
- 9) Bodite izredno pozorni, ko kosilnico vlečete proti sebi. Pred in med vzvratnim gibanjem opazujte, kaj je za vami, da se prepričate o odsotnosti ovir.
- 10) Ustavite rezalno napravo, če morate kosilnico nagniti zaradi prevoza ali zaradi prečkanja površin brez trave ter ko kosilnico prevažate od ali do območja, ki ga nameravate kositi.
- 11) Pazite na promet, kadar stroj uporabljate blizu ceste.
- 12) Stroja ne uporabljajte, če so zaščitne poškodovane ali če niso nameščeni zbiralna košara, ščitnik bočnega izmeta ali ščitnik zadnjega izmeta.
- 13) Zelo pozorni bodite v bližini strmin, jarkov ali nasipov.
- 14) Motor zaženite previdno v skladu z navodili in pri tem pazite, da bodo vaše noge dovolj oddaljene od rezalne naprave.
- 15) Med zaganjanjem imejte obe roki na ročaju držaja.
- 16) Kosilnice ne nagibajte, ko jo želite zagnati. Kosilnico zaženite na ravni površini brez ovir ali visoke trave.
- 17) Ne postavljajte rok ali nog poleg ali pod vrteče se dele. Bodite vedno dovolj oddaljeni od odprtine za izmet.
- 18) Kosilnice ne dvigujte in ne prenašajte, ko je motor prižgan.
- 19) Ne spreminjajte in ne izklaplajte varnostnih sistemov.
- 20) Pri modelu s pogonom koles pred zagonom motorja izključite prenos gibanja na kolesa.
- 21) Uporabljajte samo dodatno opremo, ki jo je odobril proizvajalec stroja.
- 22) Ne uporabljajte stroja, če kosi dodatne opreme oziroma orodja niso montirani na predvidenih mestih.
- 23) Izključite rezalno napravo, ugasnite motor in izvlecite ključ (ter se prepričajte, če so se vsi gibljivi deli popolnoma zaustavili):
 - med transportiranjem stroja;
 - vedno, kadar pustite kosilnico brez nadzora;
 - preden se lotite odstranjevanja vzrokov za blokado ali odmaševanja kanala za izmet;
 - pred pregledovanjem, čiščenjem ali delom na stroju;
 - po udarcu ob neustrezni predmet. Pred ponovno uporabo stroja preverite morebitne poškodbe in izvedite po-

trebna popravila.

- 24) Izključite rezalno napravo in ugasnite motor:
 - vsakič, ko snamete ali ponovno nameščate zbiralno košaro.
 - vsakič, ko snamete ali ponovno nameščate odbijač bočnega izmeta;
 - pred naravnavanjem višine košnje, če tega opravila ni mogoče izvesti z mesta upravljavca.
- 25) Med delom vedno ohranjajte varnostno razdaljo od vrteče se rezalne naprave, ki je enaka dolžini držaja.
- 26) **POZOR** – V primeru povzročitve škode ali drugih nezdog med delom nemudoma zaustavite motor in oddaljite stroj, da ne povzročite dodatne škode; v primeru nezgod, pri katerih se poškodujejo operater ali tretje osebe, nemudoma nudite prvo pomoč, ki ustreza situaciji, in se obrnite na zdravstveno ustanovo za ustrežno nego. Natančno odstranite morebitne drobce, ki bi lahko povzročili škodo ali poškodbe na ljudeh ali živalih, ker jih le-ti morda ne bi opazili.
- 27) **POZOR** – Raven hrupnosti in stopnja vibracij, ki sta navedena v teh navodilih, predstavljata maksimalni vrednosti ob uporabi stroja. Uporaba neuravnovešene rezalne elementa, prehitro gibanje in opuščanje vzdrževalnih opravil pomembno vplivajo na emisije hrupa in vibracije. To pomeni, da je treba izvajati preventivne ukrepe za preprečitev možnih poškodb zaradi močnega hrupa in vibracij; poskrbite za vzdrževanje stroja, nosite zaščitne glušnike in med delom delajte odmore.

D) VZDRŽEVANJE IN SKLADIŠČENJE

- 1) **POZOR!** – Iztaknite ključ in preberite ustrezna navodila, preden izvršite kakršen koli poseg za čiščenje ali vzdrževanje. Oblecite ustrezna oblačila in delovne rokavice v vseh primerih, ko bi lahko bilo delo nevarno za roke.
- 2) **POZOR!** – Nikoli ne uporabljajte stroja, če so njegovi deli obrabljeni ali poškodovani. Poškodovane ali obrabljene dele morate vedno zamenjati; ne smete jih popravljati. Uporabljajte samo originalne rezervne dele; uporaba neoriginalnih in/ali nepravilno montiranih rezervnih delov ogroža varnost stroja, lahko povzroči nesreče ali poškodbe na osebah ter proizvajalca oprosti vsake obveznosti ali odgovornosti.
- 3) Vse postopke vzdrževanja in naravnavanja, ki niso opisani v tem priročniku, mora opraviti vaš prodajalec ali specializiran servis, ki razpolaga s potrebnim znanjem in opremo za pravilno opravljanje dela in za ohranjanje izvirne varnosti stroja. Zaradi posegov, opravljenih v neprimernih ustanovah ali s strani neusposobljenih oseb, se razveljavi vsakršna oblika garancije in vsakršna odgovornost proizvajalca.
- 4) Po vsaki uporabi iztaknite ključ in pregledjte, če je prišlo do morebitnih poškodb na stroju.
- 5) Vijaki in matice morajo ostati dobro priti, da se zagotovi varno delovanje stroja. Redno vzdrževanje je bistvenega pomena za varnost in za ohranjanje dobrega delovanja stroja.
- 6) Redno pregledujte, če so vijaki rezalne naprave pravilno priti.
- 7) Ko prijemate rezalno napravo z namenom njene odstranitve ali ponovne namestitve, nosite delovne rokavice.
- 8) Pri brušenju rezila poskrbite za njegovo uravnoveženje. Vse operacije v zvezi z rezalno napravo (demontaža, brušenje, uravnoveženje, ponovna montaža in/ali zamenjava) so zahtevne in je zanje potrebno specifično znanje ter posebno orodje; iz varnostnih razlogov jih je treba vedno opraviti v specializiranem centru.

9) Med reguliranjem stroja bodite pozorni in pazite, da se vam prsti ne zagozdijo med gibajočo se rezalno napravo in fiksne dele stroja.

10) Rezalne naprave se ne dotikajte, dokler ključ ni bil iztaknjen in dokler se rezalna naprava ni popolnoma zaustavila. Med posegi na rezalni napravi bodite pozorni, ker se rezalna naprava lahko giblje kljub temu, da je bil ključ iztaknjen.

11) Pogosto pregledujte ščitnik bočnega izmeta, ščitnik zadnjega izmeta oziroma zbiralno košaro, da preverite morebitno obrabljenost ali poškodovanost. Če so poškodovani, jih zamenjajte.

12) Če so nalepke z navodili in opozorili poškodovane, jih zamenjajte.

13) Stroj shranjujte izven dosega otrok.

14) Preden stroj postavite v katerikoli prostor, najprej počakajte, da se motor ohladi.

15) Za zmanjšanje nevarnosti požara poskrbite, da bo stroj, še zlasti motor, prost ostankov trave, listja ali odvečne maščobe. Vselej izpraznite zbiralno košaro in posod s poškodeno travo ne puščajte v zaprtem prostoru.

E) DODATNA OPOZORILA

1) Stroja ne uporabljajte v prostorih z nevarnostjo eksplozije in v prostorih, kjer so prisotni vnetljive tekočine, plini ali prah. Električni stroji proizvajajo iskre, ki lahko vžgejo prah ali pare.

2) Stroja ne preobremenjujte. Uporabljajte stroj, ki je primeren za delo, ki ga opravljate. Primeren stroj bo boljše in varneje opravil delo: z delovno hitrostjo, za katero je bil izdelan.

3) Za polnjenje baterije uporabljajte samo polnilnike, ki jih priporoča proizvajalec. Neustrezen polnilnik lahko povzroči električni stresljaj, pregretje ali uhajanje baterijske korozivne tekočine iz baterije.

4) Uporabljajte samo specifične baterije, ki so predvidene za vaše orodje. Uporaba drugih baterij lahko povzroči poškodbe in nevarnost za požar.

5) Baterija, ki je v slabem stanju, lahko povzroči uhajanje tekočine. Izogibajte se stiku s tekočino. V primeru naključnega stika takoj splaknite z vodo. Če tekočina pride v stik z očmi, se posvetujte z zdravnikom. Tekočina, ki uhaja iz baterije, lahko povzroči draženje kože ali opekle.

6) Preden vstavite baterijo, se prepričajte da je aparat izključen. Vstavitve baterije v prižgan električni aparat lahko povzroči požar.

7) Neuporabljeno baterijo hranite proč od pisarniških sponk, kovancev, ključev, žebeljev, vijakov ali drugih malih kovinskih predmetov, ki bi lahko povzročili kratek stik kontaktov. Kratek stik med kontakti baterije lahko privede do vžiga ali požara.

8) Akumulatorja nikoli ne odpirajte.

9) Iztošenih baterij nikoli ne odvzrite na ogenj – **NEVARNOST EKSPLOZIJE!**

10) Polnilnik baterij priklopite samo v vtičnice z omrežno napetostjo, ki je označena na identifikacijski tablici.

11) Uporabljajte samo originalni akumulator.

12) Med daljšo uporabo se akumulator lahko segreje. Pred ponovnim polnjenjem ga ohladite.

13) Akumulator in polnilnik hranite izven dosega otrok.

14) Ne uporabljajte polnilnika v prostorih, kjer so prisotne vnetljive pare ali snovi.

15) Akumulatorje polnite samo pri temperaturah med 10 °C in 40 °C.

16) Nikoli ne hranite akumulatorjev v prostorih, kjer temperatura presega 40 °C.

17) Nikoli ne povzročajte kratkega stika med kontakti akumulatorjev in jih ne povežite s kovinskimi predmeti.

18) Med transportiranjem akumulatorjev pazite, da se kontakti ne staknejo med seboj; pri transportiranju ne uporabljajte kovinske embalaže.

19) Kratek stik akumulatorja lahko povzroči eksplozijo. Kratek stik v vsakem primeru poškoduje akumulator.

20) Redno preverjajte, če je kabel polnilca baterije poškodovan. V primeru, da je kabel poškodovan, polnilec baterije zamenjajte.

21) Akumulatorje morate popolnoma napolniti, preden jih spravite pred zimskim mirovanjem.

22) Polnilec baterije shranite na varno pred dežjem in vlago. V primeru, da voda pride v polnilec baterije, se nevarnost električnih stikov poveča.

23) Poskrbite, da bo polnilnik baterije vselej čist. Nanosi umazanije lahko povzročijo električni stresljaj.

24) Polnilnika baterije ne uporabljajte v prostorih z vnetljivimi snovmi ali na lahko gorljivih površinah, kot so npr. papir, blago itd. Med polnjenjem se polnilnik baterij segreje, kar lahko privede do požara.

25) Okvarjen polnilnik baterij ali nepravilna uporaba baterije lahko povzročita uhajanje pare, ki draži dihalne poti. Če sumite, da se je to zgodilo, prostor prezračite in obiščite zdravnika.

26) Z mehko, suho in čisto krpo redno čistite ventilacijske odprtine baterije.

F) PREVOZ IN PREMEŠČANJE

1) Vsakič, ko je treba stroj premeščati, dvigati, transportirati ali nagibati, morate:

- nositi močne delovne zaščitne rokavice;
- zgrabit stroj na točkah, ki zagotavljajo varen prijem, ob upoštevanju teže in njene pravilne porazdelitve;
- uporabiti ustrezno število oseb glede na težo stroja in na značilnosti transportnega sredstva ali mesta, kamor je potrebno stroj postaviti ali od koder ga želite odstraniti;
- zagotoviti, da premeščanje stroja ne bo povzročilo poškodb na stvareh ali osebah.

2) Med transportom morate stroj ustrezno zavarovati z vrvmi ali verigami.

G) VAROVANJE OKOLJA

1) Varovanje okolja mora biti pomemben in prednostni vidik pri uporabi stroja, v korist civilnega sožitja in okolja, v katerem živimo. Pazite, da s svojim delom ne motite sosedov.

2) Natančno upoštevajte lokalne predpise za odlaganje embalaže, pokvarjenih delov ali katerega koli elementa, ki močno vpliva na okolje; teh odpadkov ne smete odvreči v smeti, ampak jih morate ločiti in jih izročiti posebnim zbirnim centrom, ki bodo poskrbeli za njihovo reciklažo.

3) Natančno upoštevajte lokalne predpise za odlaganje odpadnega materiala po košnji.

4) Ko stroja ne boste več uporabljali, ga ne smete odvreči v okolje, ampak se obrnite na center za zbiranje odpadkov, v skladu z veljavni lokalnimi predpisi.

POZNAVANJE STROJA

OPIS STROJA IN PODROČJE UPORABE

Ta stroj je vrtna naprava, natančneje kosilnica za stoječe-ga delavca.

Stroj v glavnem sestavlja motor, ki poganja rezalno napravo v ohišju, opremljenem s kolesi in držalom.

Operater lahko stroj vodi in upravlja glavne komande, medtem ko se vselej nahaja za držalom, torej na varnostni razdalji od vrteče se rezalne naprave. Če se operater oddalji od stroja, se motor in vrteča se naprava v nekaj sekundah ustavita.

Predvidena uporaba

Ta stroj je zasnovan in izdelan za košnjo (in zbiranje) trave na vrtovih in travnatih površinah, katerih obseg ustreza zmogljivosti kosilnice, ob prisotnosti upravljavca v stoječem položaju.

Prisotnost posebne opreme ali posebnih naprav lahko prepreči zbiranje pokošene trave ali ustvari učinek mulčenja, tj. pokrivanja tal s pokošeno travo.

Tip uporabnika

Ta stroj je namenjen uporabi s strani navadnih uporabnikov, tj. nepoklicnih delavcev. Ta stroj je namenjen »neprofesionalni uporabi«.

Nepravilna uporaba

Katerakoli druga raba, ki se ne ujema z zgornjimi navedbami, je lahko nevarna in lahko povzroči poškodbe na ljudeh in/ali predmetih.

K nepravilni uporabi spada (na primer, a ne samo):

- zvažati na stroju osebe, otroke ali živali;
- voziti se na stroju;
- uporabljati stroj za vleko ali potiskanje tovorov;
- uporabljati stroj za zbiranje listja ali delcev;
- uporabljati stroj za ravnanje živih mej ali za košnjo drugega, ne travnatega rastlinja;
- uporaba stroja s strani več oseb;
- zaganjati vrtečo se napravo na predelih brez trave.

IDENTIFIKACIJSKA NALEPKA IN SESTAVNI DELI STROJA (glej slike na str. ii)

1. Raven zvočne moči
2. Znak skladnosti CE
3. Leto izdelave
4. Tip kosilnice
5. Serijska številka
6. Ime in naslov proizvajalca
7. Šifra artikla
8. Vrtilna frekvenca motorja
9. Teža v kg
10. Napetost električnega napajanja
- 10a. Stopnja električne zaščite

11. Ogradje
12. Motor
13. Rezalna naprava
14. Ščitnik zadnjega izmeta
15. Zbiralna košara
16. Držaj
17. Vklonno stikalo
18. Vratca odprtine za baterijo
19. Varnostni ključ (Naprava za izklop)

DOBAVLJENA OPREMA IN IDENTIFIKACIJSKE ETIKETE

21. Baterija (akumulator)
 - 21.1 Proizvajalec
 - 21.2 Napetost in kapaciteta
22. Polnilnik baterije
 - 22.1 Proizvajalec
 - 22.2 Napetost in frekvenca električnega napajanja / Absorpcija
 - 22.3 Napetost in tok napajalnika

Takoj po nakupu stroja prepišite identifikacijske številke (3 - 4 - 5) v okenca na zadnji strani priročnika.

Izvod izjave o skladnosti se nahaja na predzadnji strani priročnika.



Električnih aparatov ne odlagajte med gospodinjске odpadke. Na podlagi evropske Direktive 2012/19/EU o električnih in elektronskih odpadkih ter na podlagi njenega izvajanja v skladu z nacionalnimi predpisi je treba izrabljene električne naprave zbirati ločeno, z namenom predelave na ekološko kompatibilen način. Če električne aparate odvržete na odlagališče ali na zemljo, lahko škodljive snovi dosežejo podtalno vodo in pridejo v prehrabno verigo, kar ima negativne posledice za vaše zdravje in dobro počutje. Za podrobnejše informacije o odstranjevanju tega artikla se posvetujte s svojim prodajalcem ali z ustanovo, ki je pristojna za odstranjevanje gospodinjinskih odpadkov.

OPIS SIMBOLOV NA KOMANDAH (kjer so predvideni)

30. **POZOR** – Ob zagonu motorja se istočasno zažene tudi rezalna naprava.
31. Zaustavitev
32. Tek
33. Aktiviran električni tokokrog (stroj prižgan)

VARNOSTNA NAVODILA – Vaš stroj zahteva previdno uporabo. V ta namen so bili na stroj nameščeni znaki, ki vas opominjajo na glavne previdnostne ukrepe pri uporabi. Njihov pomen je razložen v nadaljevanju. Priporočamo vam tudi, da pozorno preberete varnostne predpise, ki so navedeni v posebnem poglavju te knjižice. Zamenjajte poškodovane ali nečitljive nalepke.

61. Pozor: Pred uporabo stroja preberite knjižico z navodili.
62. Nevarnost izmetavanja. Poskrbite, da bodo med uporabo stroja druge osebe izven delovnega območja.
63. Samo za električne kosilnice z omrežnim napajanjem.
64. Samo za električne kosilnice z omrežnim napajanjem.
65. Pazite na ostro rezalno napravo: Rok ali nog ne vstavljajte v ohišje rezalne naprave. Tudi po izklopu motorja se rezalna naprava še naprej vrti. Pred vzdrževalnimi posegi odstranite napravo za izklop.
66. Ne izpostavljajte stroja dežju ali vlagi.
67. Pazite na ostro rezalno napravo: Tudi po izklopu motorja se rezalna naprava še naprej vrti.

71. Polnilnik baterije z zaščitnim transformatorjem.
72. Uporabljajte samo v suhem okolju.
73. Pred uporabo preberite navodila.
74. Akumulatorja ne izpostavljajte soncu, ko je temperatura višja od 45°C.

75. Akumulatorja ne dajajte v vodo in ga ne izpostavljajte vlagi.
76. Baterij ne odvrzite na ogenj. **NEVARNOST EKSPLOZIJE!**

PREDPISI GLEDE UPORABE

OPOMBA - Ujemanje med napotki v besedilu in ustreznimi slikami (na strani ix in naslednjih) je nakazano s številko, ki stoji pred naslovom poglavja.

1. ZAKLJUČEK MONTAŽE

OPOMBA Ob dobavi bodo na stroju morda že montirani nekateri elementi.

POZOR! *Odstranjevanje embalaže in dokončno montažo morate opraviti na ravni in trdni površini, z zadostnim prostorom za premikanje stroja in embalaže, pri tem pa se morate vedno posluževati ustreznega orodja.*

Z odpadno embalažo ravnajte v skladu z veljavnimi lokalnimi predpisi.

1.1a Montaža držaja (Tip »I« – Model 340)

V pripadajoče odprtine vstavite spodnjo desno (11) in levo stran (12) držaja in ju pritrdite s priloženima vijakoma (13) in podložkama (13a).

Montirajte zgornji del držaja (14) ter ga blokirajte na dva spodnja dela (11 in 12) z zgornjima vpenjalnima ročicama (15) (ki ste ju pred tem vzeli iz odprtin), tako da ju vstavite v eno od odprtin (3 ali 4) glede na zaželeno višino.

Za reguliranje zaustavitvene moči deblokirajte vpenjalni ročici (15) in ju privijte ali odvijte z osi, kolikor je potrebno za zagotovitev stabilnega fiksiranja zgornjega dela (14) na dva spodnja dela držaja (11 in 12), tako da za blokiranje in deblokiranje ne bo potrebna pretirana sila.

Kabel (16) pripnite na kabelski objemki (17) in (18) skladno z navodili.

1.1b Montaža držaja (Tip »II« – Model 340)

V pripadajoče odprtine vstavite spodnjo desno (11) in levo stran (12) držaja in ju pritrdite s priloženima vijakoma (13) in podložkama (13a).

Montirajte zgornji del držaja (14) ter ga blokirajte na dva spodnja dela (11 in 12) z zgornjima držalom (15) (ki ste ju predhodno vzeli iz odprtin), tako da ju vstavite v eno od odprtin (3 ali 4) glede na zaželeno višino.

Kabel (16) pripnite na kabelski objemki (17) in (18) skladno z navodili.

1.1c Montaža držaja (Tip »III« – Model 380)

Oba že montirana spodnja dela držaja (11 in 12) postavite v delovni položaj in pri tem pazite, da zob, ki je označen z oznako «>», sede SAMO v eno od dveh odprtin, označenih z «1» ali «2», v skladu z zaželeno višino; nato blokirajte spodnja vpenjalna ročaja (13).

Lega mora biti enaka na obeh straneh. Montirajte zgornji del držaja (14) ter ga blokirajte na dva spodnja dela (11 in 12) z zgornjima vpenjalnima ročicama (15) (ki ste ju pred tem vzeli iz odprtin), tako da ju vstavite v eno od odprtin (3 ali 4) glede na zaželeno višino.

Za reguliranje zaustavitvene moči deblokirajte vpenjalni ročici (15) in ju privijte ali odvijte z osi, kolikor je potrebno za zagotovitev stabilnega fiksiranja zgornjega dela (14) na dva

spodnja dela držaja (11 in 12), tako da za blokiranje in deblokiranje ne bo potrebna pretirana sila.

Kabel (16) pripnite na kabelski objemki (17) in (18) skladno z navodili.

1.1d Montaža držaja (Tip »IV« – Model 380)

Oba že montirana spodnja dela držaja (11 in 12) postavite v delovni položaj in pri tem pazite, da zob, ki je označen z oznako «>», sede SAMO v eno od dveh odprtih, označenih z «1» ali «2», v skladu z zaželeno višino; nato blokirajte spodnja vpenjalna ročaja (13).

Leg a mora biti enaka na obeh straneh.

Montirajte zgornji del držaja (14) ter ga blokirajte na dva spodnja dela (11 in 12) z zgornjima držaloma (15) (ki ste ju predhodno vzeli iz odprtih), tako da ju vstavite v eno od odprtih (3 ali 4) glede na zaželeno višino.

Kabel (16) pripnite na kabelski objemki (17) in (18) skladno z navodili.

1.2 Montaža zbiralne košare

Povežite med sabo oba bočna elementa zbiralne košare – (1) in (2) – ter nato montirajte zgornji del (3), tako da pravilno spnete vse obodne spoje.

Namestite ročaj (4) na zgornji del zbiralne košare in ga vstavite v predvidene sedeže, tako da se zaskoči.

1.3 Odstranitev in polnjenje baterije

Stroj ima vstavljen delno napolnjeno baterijo.

Pred uporabo stroja snemite baterijo in jo do konca napolnite skladno z navodili pod točko 4.4.

2. OPIS KOMAND

OPOMBA Pomen simbolov na komandah je razložen na predhodnih straneh.

2.1 Varnostni ključ (Naprava za izklop)

Električni tokokrog stroja vklopite in izklopite s pomočjo varnostnega ključa (naprave za izklop), ki se nahaja znotraj prostora za baterijo.

Odpriate vratca (1) in do konca vstavite ključ (2), da omogočite zagon motorja.

Ključ izvlečete tako, da pritisnete na jezičke zatiča.

Ko izvlečete ključ, se električni tokokrog popolnoma prekine. Na ta način preprečite nenadzorovano delovanje stroja.

2.2 Stikalo na dvojni vklop

Motor se upravlja s stikalom na dvojni vklop, ki preprečuje, da bi stroj pomotoma zagnali.

Za zagon pritisnite na gumb (2), potegnite enega od obeh vzvodov (1) in počakajte 2–3 sekunde, da se motor zažene.

⚠ POZOR! Ob zagonu motorja se istočasno zažene tudi rezalna naprava.

Motor se samodejno ustavi ob izpustitvi obeh vzvodov (1).

2.3 Nastavitev višine košnje

Višino košnje nastavite s pomočjo ustreznega vzvoda (1). TA POSTOPEK IZVEDITE Z MIRUJOČO REZALNO NAPRAVO.

3. KOŠNJA TRAVE

• Avtonomija baterije

Avtonomija baterije (in torej površina travnika, ki jo je mogoče pokositi pred ponovnim polnjenjem) je odvisna pred-

vsem:

- a) od okoljskih dejavnikov, ki lahko povzročijo večjo porabo energije:
 - košnja goste, visoke ali vlažne trave;
- b) od dejanj upravljavca, ki naj bi se jim izogibal:
 - pogosto prižiganje in ugašanje med delom;
 - prenzika košnja glede na lastnosti trave;
 - prehitro napredovanje glede na količino pokošene trave;

ELECTRONIC RPM ADAPTOR

Ta stroj je opremljen z elektronskim sistemom »ELECTRONIC RPM ADAPTOR« ki regulira število obratov motorja glede na napor, ki je potreben pri košnji trave.

Sistem »ELECTRONIC RPM ADAPTOR« omogoča optimizacijo avtonomije baterije. Pri košnji nizke trave (manjši napor), stroj deluje z nizkim številom obratov (hrup je manjši), kar podaljša avtonomijo baterije. Pri košnji visoke trave (večji napor), stroj deluje z visokim številom obratov (hrup je večji), kar skrajša avtonomijo baterije.

Za doseganje optimalne avtonomije baterije je treba vselej:

- kositi travo, ko je travnik suh;
- kositi travo pogosto, tako da ne doseže velike višine;
- kadar je trava zelo visoka, kositi dvakrat ter pri prvem prehodu nastaviti nekoliko večjo višino košnje, pri drugem prehodu pa nižjo;
- kadar je trava zelo visoka, ne uporabljajte funkcije mulčenja.

Če želite stroj zdržema uporabljati dlje časa, kot to dopušča standardna baterija, je mogoče:

- kupiti še eno standardno baterijo, tako da lahko izpraznjeno baterijo takoj nadomestite, ne da bi morali prekiniti z delom;
- kupiti posebno baterijo, ki ima daljšo avtonomijo od standardne baterije (glej 5.1).

OPOMBA Ta stroj omogoča košnjo trate na razne načine; pred začetkom dela je treba stroj pripraviti v odvisnosti od zaželenega načina dela. TA POSTOPEK IZVEDITE Z UGASNJENIM MOTORJEM.

3.1a Priprava na košnjo z zbiranjem trave v zbiralno košaro:

- Privzdignite ščitnik zadnjega izmeta (1) in pravilno pripnite zbiralno košaro (2), kot je prikazano na sliki.

3.1b Priprava na košnjo z izmetom trave zadaj:

- Odstranite zbiralno košaro in se prepričajte, da ščitnik zadnjega izmeta (1) ostaja stabilno v spodnjem položaju.

3.1c Priprava na košnjo z drobljenjem trave (funkcija mulčenja – če je predvidena):

- Privzdignite ščitnik zadnjega izmeta (1), vstavite pokrov odbijača (5) v odprtino za izmet in ga potisnite do konca, tako da se spodnji profil pravilno zatakne na rob odprtine za izmet.

Za odstranitev pokrova odbijača (5) privzdignite ščitnik zadnjega izmeta (1) in ga snemite, tako da ga držite privzdignjenega in pri tem spodnji profil snamete z roba odprtine za izmet.

3.2 Zagon

Preverite, če je baterija polna in pravilno vstavljena, v skladu z navodili pod točko 4.4.

Odpriate vratca (1) in nato vtaknete varnostni ključ (2) do konca, tako da začutite »klik«.

Za zagon motorja pritisnite varnostni gumb (4) in povlecite za enega od obeh vzvodov (3) stikala.

3.3 Košnja trave

Izgled trate bo lepši, če boste kosili vedno pri isti višini in izmeničivo v obe smeri.

Ko je zbiralna košara prepolna, pobiranje trave ni več učinkovito, stroj pa začne drugače ropotati.

Zbiralno košaro odstranite in izpraznite na naslednji način:

- popustite stikalno ročico in počakajte, da se rezalna naprava ustavi;
- dvignite ščitnik zadnjega izmeta, zgrabite za ročaj in odstranite zbiralno košaro. Pri tem pazite, da ostane v pokončnem položaju.

- **V primeru mulčenja:** vselej se izogibajte temu, da bi porazili zelo veliko količino trave. Nikoli ne kosite več od ene tretjine celotne višine trave v enem samem prehodu s kosilnico! Hitrost napredovanja kosilnice morate prilagoditi pogojem travnika in količini pokosene trave.

Nasveti za vzdrževanje trate

Vsaka vrsta trave ima različne značilnosti in zato zahteva različne načine vzdrževanja; vedno preberite navodila v embalaži s semeni, ki se nanašajo na višino košnje, pazite pa tudi na pogoje za rast na območju, kjer trato obdelujete.

Upošteвайте, da je večji del trave sestavljen iz enega stebela ter iz enega ali več listov. Če travne liste popolnoma pokosite, travo poškodujete in otežite rast.

Na splošno pa lahko veljajo naslednji nasveti:

- prenikza košnja povzroča trganje in razredčena mesta na travnati površini, ki je posledično videti »lisasta«;
- poletji mora biti košnja nekoliko višja, da preprečite izsušitev terena;
- ne kosite trave, ko je mokra; to lahko zmanjša učinkovitost rezila, ker se nanj lepi trava in povzroča trganje šopov iz travne ruše;
- v primeru zelo visoke trave je primerno opraviti prvo košnjo pri najvišji višini, ki je dovoljena za stroj, po dveh ali treh dneh pa opravite še drugo košnjo.

3.4 Zaključek dela

Po končanem delu izpusite oba vzvoda (1).

Pred katerim koli posegom na stroju POČAKAJTE, DA SE REZALNA NAPRAVA USTAVI.

Odpriete vratca (2) in izvlecite varnostni ključ (3), tako da pritisnete na jeziček zatiča.

POMEMBNO Če se motor med delom ustavi zaradi pregreteja, je treba pred ponovnim zagonom počakati približno 5 minut.

4. REDNO VZDRŽEVANJE

Kosilnico hranite v suhem prostoru.

POMEMBNO Redno in skrbno vzdrževanje je nujno potrebno, če želimo dolgo časa ohraniti prvotno raven varnosti in učinkovitosti stroja.

Vse posege za izvajanje nastavitev ali vzdrževanje opravljajte samo, ko je motor ugasnjen in je stroj izklopljen iz omrežja.

- 1) Preden začnete s kakršnim koli opravilom čiščenja, vzdrževanja ali nastavitvev na stroju, si nadenite vzdržljive delovne rokavice.
- 2) Po vsaki košnji odstranite ostanke trave in blata, ki so se nabrali v notranjosti ogrođja, ker posušeni ostanki lahko otežijo naslednji zagon.
- 3) Vselej poskrbite, da so dovodi zraka čisti.

POZOR! Preden pospravite stroj in pred kakršnimi koli vzdrževalnimi posegi ali čiščenjem, izvlecite varnostni ključ.

4.1 Shranjevanje v pokončnem položaju (Modello 380)

Po potrebi lahko stroj postavite v pokončen položaj in ga obesite na kljuko.

POZOR! Prepričajte se, da ste uporabili ustrezne tip kljuke in sistem za obešanje, ki lahko preneseta težo stroja. Bodite pozorni in pazite, da se otroci ali živali ne bodo obešali na stroj in tako dodatno obtežili kljuko. Stroj obesite tako, da bo rezalna naprava obrnjena proti steni ali ustrezno pokrita, da ne bo predstavljala nevarnosti ob slučajnem stiku z odraslimi osebami, otroki ali živalmi.

Če želite stroj postaviti v pokončen položaj, sprostite vpenjalni ročici (1 – Tip »III«) ali popustite držali (2 – Tip »IV«) in držaj zasukajte naprej, da se zob, označen z oznako «>» zaskoči SAMO v odprtino, ki je označena s črko "S". Nato blokirajte vpenjalni ročici (1 – Tip »III«) ali držali (2 – Tip »IV«).

Legra mora biti enaka na obeh straneh.

4.2 Vzdrževanje rezalne naprave

Vsak poseg na vrteči se rezilni napravi naj opravi specializiran servis, ki razpolaga z ustreznim orodjem.

Na tem stroju je predvidena uporaba rezalne naprave s šifro, ki je navedena v razpredelnici na strani ix.

Zaradi razvoja artikla bo omenjena rezalna naprava lahko sčasoma nadomeščena z drugo, ki bo imela enakovredne lastnosti, kar se tiče varnosti in možnosti medsebojnega zamenjavanja.

Ponovno montirajte rezilo (2) v vrstnem redu, ki ga prikazuje slika, ter s šifro obrnjeno t k tlom.

Zategnite osrednji vijak (1) z dinamometričnim ključem, umerjenim na 30 Nm (za model 340) oziroma na 16–20 Nm (za model 380).

4.3 Čiščenje stroja

Ne uporabljajte vodnega curka, da ne zmotečite motorja ali električnih delov.

Ogrođja ne čistite z agresivnimi sredstvi.

4.4 RAVNANJE Z BATERIJO IN NJENO POLNJENJE

OPOMBE

1. Baterijo je treba hraniti v prostoru s temperaturo med +7°C in +40°C. Če stroj hranite v prostoru, kjer je možno, da temperatura preseže to vrednost, je treba baterijo odstraniti in jo shraniti na primernejšem kraju.
2. Med uporabo je baterija zaščitena proti popolni izpraznitvi z zaščitnim mehanizmom, ki izklopi in zaustavi stroj.
3. Baterija je opremljena z zaščitno, ki preprečuje polnjenje, če je temperatura okolja nižja od 0°C oziroma presega +45°C.
4. Baterijo lahko kadarkoli tudi samo delno napolnite brez nevarnosti, da bi se poškodovala.

4.4a Kontrola stanja napoljenosti baterije

Za preveritev napoljenosti baterije (4) pritisnite na gumb (4a), ki aktivira štiri LED sijalke (4b) z naslednjimi pomeni:

LED sijalke	Napoljenost baterije
4 ZELENE	100%
3 ZELENE	70%
2 ZELENI	45%
1 ZELENA	10% - Poskrbite za polnjenje
Nobena	Napoljenost baterije je pod 10 %. Potrebno je takojšnje polnjenje. Če se po 30 minutah polnjenja ne prižge vsaj ena LED sijalka, je baterija okvarjena in jo je treba zamenjati.

4.4b Odstranitev in polnjenje baterije

Po vsaki uporabi je dobro poskrbeti, da se baterija ponovno napolni.

Postopek polnjenja baterije:

- odprite vratca (1) in izvlecite varnostni ključ (2);
- pritisnite na spodnji jeziček (3) in izvlecite baterijo (4);
- baterijo (4) vstavite na predvideno mesto v polnilniku (5) in jo potisnite do konca;
- polnilnik baterij (5) priklopite na vtičnico, katere napetost mora ustrezati tisti, ki je navedena na ploščici.

Autonomija baterije je okrog 1,5–3,5 ur, odvisno od zmogljivosti baterije in preostale napoljenosti.

Polnilnik baterije (5) je diagnostičnega tipa in je opremljen z LED sijalko, ki daje informacije o stanju baterije in o njeni napoljenosti, kot navaja spodnja tabela:

LED sijalka (5a)	Pomen
ZELENA (Utripajoča)	Baterija se polni
ZELENA	Baterija je napolnjena
RDEČA	Baterija je pregreta: izvlecite jo in jo pustite ohlajati vsaj 30 minut
Ugasnjena	Baterija ni prisotna ali ni pravilno vstavljena
RDEČA (Utripajoča)	Nepравilnost pri polnjenju; možno je, da je baterija okvarjena. V tem primeru baterijo izvlecite in jo spet vstavite po 2 urah: če LED sijalka kaže stanje polnitve, je baterija v dobrem stanju in je mogoče nadaljevati s polnjenjem. V nasprotnem primeru: <ul style="list-style-type: none">– polnilnik baterije odklopite od električnega omrežja in ga ponovno priklopite po nekaj minutah;– baterijo izvlecite iz polnilnika in jo spet vstavite po nekaj minutah. Če po teh poskusih LED sijalka (5b) ne kaže stanja polnitve, ampak še naprej utripa, je baterija okvarjena in jo je treba zamenjati.

4.4c Vstavev baterije v stroj

Po končanem polnjenju:

- pritisnite na spodnji jeziček (3) in izvlecite baterijo (4) (pazite, da je po zaključenem polnjenju ne pustite predolgo v polnilniku);
- polnilnik (5) izklopite iz omrežja;
- odprite vratca (1) stroja, vstavite baterijo (4) na predvide-

- no mesto v stroju in jo potisnite do konca, tako da se blokira v položaju, ki zagotavlja električni kontakt;
- vratca popolnoma zaprite (1).

5. DODATNA OPREMA

⚠ POZOR! Zaradi vaše varnosti je izrecno prepovedano montirati katerikoli drugi dodatek razen tistih, ki so na naslednjem seznamu in so bili zasnovani izključno za model in tip vašega stroja.

5.1 Drugi tipi baterij

Na razpolago so baterije različnih zmogljivosti, ki so prilagojene posebnim delovnim zahtevam. Seznam homologiranih baterij za ta stroj se nahaja v tabeli na strani »ix«.

6. DIAGNOSTIKA

Kaj morate storiti, če ...	
Vzrok težave	Odprava težave
1. Ob pritisku na stikalo se motor ne zažene	
Varnostni ključ ni vtaknjen ali je vtaknjen nepravilno	Ključ potisnite vse do »klika« (glej 3.2)
Baterija ni vstavljena ali je vstavljena nepravilno	Odprite vratca in preglejte, če je baterija pravilno vstavljena (glej 4.4)
Baterija je izpraznjena	Kontrolirajte stanje napoljenosti baterije in jo napolnite (glej 4.4)
Sproži se termična varovalka	Počakajte, da se stroj ohladi
Zagon motorja ni takojšen	Stikalo držite pritisnjeno za 1–3 sekunde (glej 2.2)
2. Motor se ustavi med delom	
Baterija ni pravilno vstavljena	Odprite vratca in preglejte, če je baterija pravilno vstavljena (glej 4.4)
Baterija je izpraznjena	Kontrolirajte stanje napoljenosti baterije in jo napolnite (glej 4.4)
Sproži se zaščitna naprava	Počakajte vsaj 5 minut in nato ponovno zaženite stroj
Prisotnost ovir, ki preprečujejo vrtenje rezalne naprave	Iztaknite varnostni ključ, nadenite delovne rokavice in odstranite travo ali druge drobce, ki so se nabrali v spodnjem delu stroja in/ali v kanalu za izmet
3. Motor je v teku, toda rezalna naprava se ne vrti	
Popustil je spoj rezalne naprave	Takoj zaustavite motor in kontaktirajte servisno službo (glej 4.2)
4. Med delom se opaža pretiran hrup in/ali pretirane vibracije	
Popustitev spoja rezalne naprave ali poškodba rezalne naprave	Takoj zaustavite motor in kontaktirajte servisno službo (glej 4.2)

5. Avtonomija baterije je zelo kratka	
Težki pogoji uporabe, ki povzročajo večjo porabo toka	Optimizirajte uporabo stroja (glej 4.4)
Baterija ne zadostuje za vaše potrebe	Uporabite dodatno baterijo ali zmogljivejšo baterijo (glej 5.2)
6. Polnilnik ne polni baterije (rdeča LED sijalka sveti ali utripa)	
Baterija ni pravilno vstavljena v polnilnik	Preglejte, ali je vstavev baterije pravilna (glej 4.4)
Neustrezni okoljski pogoji	Opravite polnjenje v prostoru z ustrezno temperaturo (glej 4.4)
Umazanija na kontaktih	Očistite kontakte
7. Polnilnik ne polni baterije (nobena LED sijalka ne sveti)	
Polnilnik ni pod električno napetostjo	Preverite, če je vtičač priključen in če na vtičnici obstaja napetost
Polnilnik baterije je okvarjen	Zamenjajte ga z novim originalnim

V vseh drugih situacijah, ki niso navedene na seznamu, se posvetujte s svojim prodajalcem ali s servisno službo.

SIGURNOSNA PRAVILA
kojih se strogo treba pridržavati
A) OBUKA

- 1) **PAŽNJA!** Pažljivo pročitati ova uputstva pre korišćenja mašine. Upoznati se s komandama i prikladnom upotrebom mašine. Naučite da brzo zaustavite motor. Nepoštovanje upozorenja i uputstava može dovesti do električnog udara, požara i/ili ozbiljnih povreda. Sačuvati sva upozorenja i uputstva za naredne potrebe.
- 2) Nikada ne dopustite da mašinu koriste deca ili osobe koje nisu dovoljno upoznate s uputstvima. Lokalnim zakonima može da bude određen najniži uzrast korisnika.
- 3) Ovu mašinu mogu koristiti deca od 8 i više godina starosti, kao i osobe smanjenih fizičkih, osetnih ili psihičkih sposobnosti ili osobe koje nemaju iskustva s mašinom ili ne poznaju istu, pod uslovom da ih nadzire osoba odgovorna za njihovu sigurnost ili da su upoznate sa sigurnom upotrebom mašine i da su svesne pratećih opasnosti. Deca se ne smeju igrati ovom mašinom. Redovno čišćenje i održavanje mašine ne smeju vršiti deca bez nadzora.
- 4) Nikada ne koristiti kosačicu ako se u blizini nalaze osobe, posebno deca, ili životinje.
- 5) Nikada ne koristiti mašinu ako je rukovaoc umoran ili se loše oseća i ako se nalazi pod uticajem lekova, droga, alkohola ili štetnih supstanci koje mogu da smanje njegove reflekse i pažnju.
- 6) Uvek treba imati na umu da je rukovaoc ili korisnik odgovoran za nesreće i nepredviđene slučajeve koji mogu da se dogode drugim osobama ili njihovoj imovini. Odgovornost korisnika podrazumeva procenu potencijalnih opasnosti terena na kojem se radi, zatim preduzimanje svih mera predostrožnosti koje će garantovati njegovu sigurnost i sigurnost ostalih, posebno na nizbrdicama, neravnim, klizavim ili nestabilnim terenima.
- 7) U slučaju da želite ustupiti ili prodati mašinu drugima, proverite da li je novi korisnik pročitao uputstva za upotrebu sadržana u ovom priručniku.

B) PRIPREMNE RADNJE

- 1) Prilikom upotrebe mašine, uvek nosite jaku radnu obuću, otpornu na klizanje, i duge pantalone. Nemojte uključivati mašinu bosih nogu ili u otvorenim sandalima. Nemojte nositi lance, narukvice i glomaznu odeću s lepršavim delovima ili odeću s uzcicama, kao ni kravate. Duga kosa se mora vezati. Uvek nosite sredstvo za zaštitu ušiju.
- 2) Dobro pregledajte celu radnu površinu i uklonite sve ono što bi mašina mogla izbaciti ili što bi moglo da ošteti reznu glavu i motor (kamenje, grane, čelične žice, kosti, itd.).
- 3) Pre upotrebe izvršite opšti pregled mašine, a posebno:
 - proverite izgled rezne glave, kao i to da šrafovi i rezna glava nisu istrošeni ili oštećeni. Zamenite u komadu oštećenu ili istrošenu reznju glavu i šrafove kako bi se održala ravnoteža. Eventualne popravke morate izvršiti u specijalizovanom servisu.
 - Sigurnosna poluga mora se neometano kretati, ne na silu, a kad je pustite, mora se automatski i brzo vratiti u neutralni položaj i dovesti do zaustavljanja rezne glave.
- 4) Pre početka rada uvek namontirajte štitnike na izlazu (vreća za skupljanje trave, štitnik za bočno izbacivanje ili štitnik za izbacivanje otpozadi).

C) ZA VREME UPOTREBE

- 1) Radite samo po dnevnom svetlu ili pri dobrom veštačkom osvetljenju i kad se dobro vidi. Udaljite osobe, decu i životinje s radnog područja.
- 2) Ako je moguće, izbegavajte rad na mokroj travi. Nemojte raditi po kiši i kad postoji rizik od nevremena. Nemojte koristiti mašinu ako je vreme loše, posebno ne ako je moguća pojava munja.
- 3) Ne izlažite mašinu kiši ili mokrim prostorijama. Voda koja uđe u kosačicu povećava rizik od električnog udara.
- 4) Uvek morate imati siguran oslonac na nizbrdicama.
- 5) Nikada ne trčite, već hodajte; nemojte da vas kosačica vuče.
- 6) Obratite posebnu pažnju kad se približavate preprekama koje bi mogle da smanje vidljivost.
- 7) Kosite uvek poprečno na nizbrdicama, nikada gore/dole, vodeći posebno računa na promenu pravca i da točkovi ne naidu na prepreke (kamenje, granje, korenje, itd.), što bi moglo dovesti do bočnog klizanja i gubitka kontrole nad mašinom.
- 8) Mašina ne sme da se koristi na nizbrdicama većim od 20°, nezavisno od toga u kojem pravcu se radi.
- 9) Dobro pazite kada vučete kosačicu prema vama. Gledajte iza sebe pre i za vreme kretanja u rikverc kako biste se уверили da nema prepreka.
- 10) Zaustavite reznu glavu ako kosačicu morate da nagnete zbog transporta, prilikom prelaska preko netravnatih površina i kada kosačicu prenosite s travnjaka ili na travnjak koji treba da kosite.
- 11) Kad koristite mašinu u blizini puta, pazite na saobraćaj.
- 12) Nikada ne koristite mašinu ako su štitnici oštećeni ili bez vreće za skupljanje trave, štitnika za bočno izbacivanje ili štitnika za izbacivanje otpozadi.
- 13) Budite oprezni u blizini provalija, šanaca ili nasipa.
- 14) Pokrenite motor oprezno, prema uputstvu i držite noge podalje od rezne glave.
- 15) Za vreme puštanja u pogon, obe ruke morate držati na zahvatnom delu drške.
- 16) Ne naginjte kosačicu da biste je pustili u pogon. Pustite kosačicu u pogon na ravnoj površini na kojoj nema prepreka ili visoke trave.
- 17) Ne približavajte ruke i noge pored ili ispod rotirajućih delova. Uvek se držite podalje od otvora za izbacivanje.
- 18) Ne podižite i ne prenosite kosačicu dok je motor u pogonu.
- 19) Nemojte dirati ili dezaktivirati sigurnosne mehanizme.
- 20) Kod modela s vučom, isključite prenos na točkove pre puštanja motora u pogon.
- 21) Koristite isključivo dodatnu opremu koju je odobrio proizvođač mašine.
- 22) Nemojte koristiti mašinu ako dodatna oprema/alatke nisu namontirani na predviđenim mestima.
- 23) Isključite reznju glavu, zaustavite motor i izvadite ključ (proverite da li su se svi delovi u pokretu od kraja zaustavili):
 - tokom transporta mašine;
 - svaki put kada kosačicu ostavite bez nadzora;
 - pre nego što otklonite uzroke blokade ili pre nego što odčepite cev za izbacivanje;
 - pre nego što pregledate i očistite mašinu ili počnete raditi na njoj;
 - nakon što je udareno strano telo. Utvrdite eventualna

oštećenja na mašini i izvršite potrebne popravke pre ponovne upotrebe iste.

24) Isključite reznu glavu i zaustavite motor:

- svaki put kada skidate ili ponovo stavljate vreću za skupljanje trave;
- svaki put kada skidate ili ponovo montirate usmerivač bočnog izbacivanja;
- pre nego što podesite visinu košenja, ako ovu operaciju nije moguće izvršiti s mesta rukovaoca.

25) Tokom rada, budite uvek na sigurnosnom rastojanju od okretne rezne glave, koja je određena dužinom drške.

26) PAŽNJA – U slučaju kvara ili nesreće za vreme rada, odmah zaustavite motor i udaljite mašinu kako ne bi nastala dalja oštećenja; ako se povredite ili povredite druge osobe, odmah примените odgovarajuće mere prve pomoći i obratite se zdravstvenoj ustanovi radi potrebnog lečenja. Pažljivo uklonite sav eventualni otpad koji bi mogao oštetiti ili povrediti osobe ili životinje ukoliko ih niko ne nadzire.

27) PAŽNJA! - Nivo buke i vibracija naveden u ovim uputstvima predstavlja maksimalne vrednosti upotrebe mašine. Upotreba neuravnoteženog reznog elementa, prevelika brzina kretanja i nevršenje održavanja znatno utiču na emisiju zvuka i vibracije. Zato je potrebno primeniti mere preventivne zaštite radi otklanjanja mogućih rizika od prevelike buke i naprezanja od vibracija; vršite održavanje mašine, nosite zaštitu za uši, pravite pauze za vreme rada.

D) ODRŽAVANJE I SKLADIŠTENJE

1) PAŽNJA! – Izvadite ključ i pročitajte odgovarajuća uputstva pre nego što počnete da vršite bilo koju operaciju čišćenja ili održavanja. Nosite odgovarajuću odeću i radne rukavice u svim situacijama koje mogu biti opasne po ruke.

2) PAŽNJA! - Nikada ne koristite mašinu ako su njeni delovi istrošeni ili oštećeni. Pokvareni ili dotrajali delovi se moraju zameniti, a nikako popravljati. Koristite isključivo originalne rezervne delove: upotreba neoriginalnih i/ili neispravno postavljenih rezervnih delova ugrožava sigurnost mašine, može prouzrokovati nesreće ili telesne povrede i oslobađa Proizvođača od bilo kakve odgovornosti ili odgovornosti.

3) Sve operacije vezane za održavanje i podešavanja koje nisu opisane u ovom priručniku moraju se obavljati kod ovlašćenog prodavca ili u specijalizovanom servisu koji raspolaže potrebnim znanjem i alatom, kako bi se pomenute operacije mogle pravilno izvršiti i kako bi se mogla očuvati prvobitna sigurnost mašine. Operacije izvršene u neadekvatnim strukturama ili od strane nekvalifikovanog osoblja povlače prekid bilo kog oblika garancije i bilo kakve obaveze ili odgovornosti proizvođača.

4) Nakon upotrebe, izvadite ključ i proverite eventualna oštećenja na mašini.

5) Šrafovi i matice treba da ostanu zategnuti, kako biste bili sigurni da je mašina uvek u bezbednim radnim uslovima. Redovno održavanje je osnovni uslov za bezbednost i održavanje efikasnosti.

6) Redovno proveravajte da li su šrafovi na reznoj glavi pravilno zategnuti.

7) Nosite radne rukavice prilikom rukovanja reznom glavom, kad istu skidate ili montirate.

8) Pobrinite se za uravnoteženje rezne glave kada vršite njeno oštrenje. Sve operacije koje se tiču rezne glave (skidanje, oštrenje, uravnotežavanje, montiranje i/ili zamenjena) su teški poslovi, koji zahtevaju određenu stručnost kao i upotrebu odgovarajućeg alata; iz sigurnosnih razloga, potrebno je da se one uvek vrše u specijalizovanim servisima.

9) Za vreme izvođenja operacija podešavanja mašine, pazite da ne uvučete prste između rezne glave u pogonu i fik-

snih delova mašine.

10) Nemojte dodirivati reznu glavu sve dok ne izvadite ključ i dok se rezna glava potpuno ne zaustavi. Za vreme vršenja operacija na reznoj glavi, pazite jer rezna glava može biti u pokretu iako je izvađen ključ.

11) Često proveravajte štitnik za bočno izbacivanje, ili pak štitnik za izbacivanje otpozadi, vreću za skupljanje trave kako biste proverili da li su istrošeni ili oštećeni. Zamenite ih ako su oštećeni.

12) Zamenite nalepnice na kojima se nalaze uputstva i poruke upozorenja ako su oštećene.

13) Odložite mašinu na mesto kojem ne mogu pristupiti deca.

14) Sačekajte da se motor ohladi, pre odlaganja mašine u bilo koju prostoriju.

15) Da bi se umanjio rizik od požara, uklonite ostatke trave, lišća ili preterane masnoće s kosačice, a naročito s motora. Uvek ispraznite vreću za skupljanje trave i ne ostavljajte posude sa pokošenom travom unutar prostorija.

E) DODATNA UPOZORENJA

1) Nemojte ekspozirati mašinu u prostorijama u kojima postoji rizik od eksplozije, u prisustvu zapaljivih tečnosti, plina ili prašine. Električni alat stvara varnice koje mogu zapaliti prašinu ili paru.

2) Nemojte preopterećivati mašinu. Koristite mašinu pogodnu za rad. Prilagođena mašina će biti i sigurnije izvršiti posao, pri brzini za koju je i projektovana.

3) Da biste napunili bateriju, koristite isključivo punjače baterije koje je preporučio proizvođač. Neodgovarajući punjač baterije može izazvati električni udar, pregrevanje ili curenje nagrizajuće tečnosti iz baterije.

4) Koristite isključivo specifične baterije koje su predviđene za vašu kosačicu. Upotreba drugih baterija može izazvati povrede i rizik od požara.

5) Ako je baterija neispravna, može doći do curenja tečnosti iz nje. Izbegavajte da dođete u dodir s tom tečnošću. Ako slučajno dođete u dodir s tečnošću, odmah isperite vodom. Ako tečnost dospe u oči, obratite se lekaru. Tečnost koja iscuri iz baterije može nadražiti kožu ili izazvati opekotine.

6) Uverite se da je kosačica isključena pre nego što stavite bateriju. Ako se baterija stavlja u električne aparate koji su uključeni, to može dovesti do požara.

7) Bateriju koju ne koristite morate držati podalje od kancelarijskih spajalica, kovanog novca, ključeva, eksera, šrafova ili drugih sitnih metalnih predmeta, koji bi mogli dovesti do kratkog spoja kontakata. Kratak spoj između kontakata baterije može dovesti do sagorevanja ili požara.

8) Akumulator ne smete otvarati.

9) Ne bacajte u vatra upotrebljene baterije – postoji OPASNOST OD EKSPLOZIJE!

10) Uključite punjač baterije samo u utičnice pri naponu koji je označen na identifikacionoj pločici.

11) Koristite isključivo originalne akumulatore.

12) Ako se akumulator duže koristi, mogao bi se pregrejati. Ostavite ga da se ohladi pre nego što počnete da ga puniti.

13) Nemojte čuvati akumulator i punjač baterije na domaćaju dece.

14) Nemojte koristiti punjač baterije na mestima na kojima ima pare ili zapaljivih supstanci.

15) Puniti akumulatore samo na temperaturi između 10°C i 40°C.

16) Nemojte čuvati akumulatore u prostorijama u kojima temperatura prelazi 40°C.

17) Nemojte izazivati kratak spoj između kontakata akumulatora i nemojte ih povezivati na metalne predmete.

18) Za vreme transporta akumulatora pazite da ne povežete kontakte međusobno i nemojte koristiti metalne kutije za transport istih.

19) Kratak spoj akumulatora može dovesti do eksplozije. U svakom slučaju kratak spoj oštećuje akumulator.

20) Redovno proveravajte da li je kabal punjača akumulatora oštećen. Ako je oštećen, treba da zamenite punjač akumulatora.

21) Napunite do kraja akumulatore pre nego što ih odložite za vreme zimskog perioda.

22) Sačuvajte punjač akumulatora na mestu koje ne kisne ili na kojem nema vlage. Ako voda dospe u punjač akumulatora, postoji veći rizik od električnog udara.

23) Punjač baterije mora uvek biti čist. Naslage prljavštine mogu dovesti do električnog udara.

24) Nemojte koristiti punjač baterije sa zapaljivim supstancama ili na lako zapaljivim površinama kao što su papir, platno itd. Za vreme punjenja, punjač baterije se zagreva i mogao bi izazvati požar.

25) Oštećeni punjač baterija ili nepravilna upotreba baterije mogu dovesti do izlaska pare, koja može nadražiti disajne puteve. Proverite prostoriju svežim vazduhom i obratite se lekaru da vas pregleda ukoliko se jave smetnje.

26) Mekom, suvom i čistom četkicom povremeno očistite otvore za ventilaciju baterije.

F) TRANSPORT I Premeštanje

1) Svaki put kada je neophodno pomeriti, podići, transportovati ili nageti mašinu, treba da:

- nosite debele radne rukavice;
- uhvatite mašinu na mestima koja pružaju sigurnost, imajući u vidu težinu i njenu raspoređenost;
- broj osoba treba da odgovara težini mašine i karakteristikama prevoznog sredstva ili mesta na koje treba smestiti ili odakle treba uzeti mašinu;
- Proverite da prilikom pomeranja mašine ne oštetite predmete ili ne povredite osobe.

2) Tokom transporta, uvežite mašinu na odgovarajući način sajlama ili lancima.

G) ZAŠTITA ŽIVOTNE SREDINE

1) Zaštita životne sredine mora predstavljati bitan i prvenstveni vid upotrebe mašine, u korist civilnog življenja kao i zaštite životne sredine. Ne uznemiravajte susede.

2) Strogo se pridržavajte lokalnih propisa o uklanjanju ambalaže, istrošenih delova ili svih drugih elemenata štetnih za životnu sredinu; ti otpaci se ne smeju bacati u smeće, nego ih treba razdvojiti i predati odgovarajućim centrima za skupljanje otpada, koji će se pobrinuti za recikliranje materijala.

3) Strogo se pridržavajte lokalnih propisa o zbrinjavanju otpadnog materijala nakon košenja.

4) U trenutku kada mašinu više ne koristite, nemojte je napustiti u okolini, već se obratite centru za skupljanje otpada, u skladu s važećim lokalnim propisima.

UPOZNAVANJE MAŠINE

OPIS MAŠINE I PODRUČJE UPOTREBE

Ova mašina je namenjena za korišćenje u baštama, odnosno u pitanju je kosačica na guranje.

Mašina se uglavnom sastoji od motora, koji aktivira reznu glavu koja se nalazi u karteru, s točkovima i drškom.

Rukovaoc je u stanju da upravlja mašinom i aktivira glavne komande, a da uvek bude iza mašine, dakle na sigurnosnom rastojanju od okretne rezne glave. Udaljavanje rukovaoca od mašine dovodi do zaustavljanja motora i okretne rezne glave u roku od nekoliko sekundi.

Predviđena upotreba

Ova mašina je predviđena i napravljena za košenje (i skupljanje) trave u baštama i na travnatim površinama, čija je veličina srazmerna kapacitetu košenja, i koristi se na guranje od strane rukovaoca.

Prisustvo dodatne opreme ili posebnih uređaja može dovesti do toga da se ne skuplja pokošena trava ili da se postigne efekat malčiranja i ostavljanja pokošene trave na tlu.

Tipologija korisnika

Ova mašina je namenjena da je koriste osobe, odnosno neprofesionalni rukovaoci. Ova mašina je namenjena za upotrebu iz hobija.

Neprimerena upotreba

Svaka druga upotreba koja nije prethodno navedena može biti opasna i može prouzrokovati štetu po lica i/ili stvari.

Neprimerena upotreba obuhvata (navodimo samo nekoliko primera):

- prevoženje na mašini osoba, dece ili životinja;
- vožnju na mašini;
- upotrebu mašine za vuču ili guranje tereta;
- upotrebu mašine za skupljanje lišća ili otpadaka;
- upotrebu mašine za potkresivanje žive ograde ili za rezanje netravnatne vegetacije;
- upotrebu mašine od strane više osoba istovremeno;
- pokretanje okretne rezne glave na netravnatim površinama.

IDENTIFIKACIJSKA NALEPNICA I DELOVI MAŠINE (vidi slike na str. ii)

1. Nivo zvučne snage
2. CE oznaka usaglašenosti
3. Godina proizvodnje
4. Tip kosačice
5. Serijski broj
6. Naziv i adresa Proizvođača
7. Šifra artikla
8. Brzina motora
9. Težina u kg
10. Napon napajanja
- 10a. Stepen električne zaštite

11. Šasija
12. Motor
13. Rezna glava
14. Štitnik za izbacivanje otpozadi
15. Vreća za skupljanje trave
16. Drška
17. Komanda prekidača
18. Vratašca za pristup prostoru s baterijom
19. Sigurnosni ključ (Uređaj za isključivanje)

KOMPONENTI I IDENTIFIKACIJSKE NALEPNICE

- 21. Baterija (akumulator)
- 21.1 Proizvođač
- 21.2 Napon i kapacitet
- 22. Punjač baterije
- 22.1 Proizvođač
- 22.2 Napon i frekvencija napajanja / Apsorpcija
- 22.3 Napon i struja punjenja

Odmah po kupovini mašine upisati identifikacijske brojeve (3 -4 -5) u predviđena mesta na poslednjoj stranici ovog priručnika.

Primer Deklaracije o usaglašenosti nalazi se na poslednjoj stranici priručnika.



Ne baciti električne aparate u kućno smeće. Na osnovu Evropske Direktive 2012/19/EU o otpadu električnih i elektronskih aparata i njenom sprovođenju u skladu sa državnim propisima, istrošeni električni aparati se moraju odvojeno skupljati da bi se mogli ponovo koristiti na ekološki prihvatljiv način. Ako budete bacili električne aparate na deponiju ili na zemljište, štetne supstance mogu dospeti do vodonosnog sloja i tako ući u prehrambeni lanac i ugroziti vaše zdravlje i sigurnost. Za detaljne informacije o likvidaciji ovog proizvoda, obratite se nadležnom zavodu za pravljanje otpada iz domaćinstva ili vašem preprodavaču.

OPIS SIMBOLA KOJI SE NALAZE NA KOMANDAMA (gde su predviđeni)

- 30. PAŽNJA - Pokretanje motora istovremeno dovodi do uključivanja rezne glave.
- 31. Zaustavljanje
- 32. Kretanje
- 33. Uključeno strujno kolo (mašina uključena)

SIGURNOSNI PROPISI - Vašu kosačicu treba da koristite oprezno. U tu svrhu na mašini se nalaze simbolični crteži koji imaju ulogu da Vas podsete na glavne mere predostrožnosti prilikom upotrebe mašine. Dole sledi njihovo objašnjenje. Takođe vam savetujemo da pažljivo pročitate sigurnosna pravila koja su data u odgovarajućem poglavlju ove knjižice. Zamenite oštećene ili nečitke etikete.

- 61. Pažnja: Pročitati priručnik s uputstvima pre korišćenja mašine.
- 62. Rizik od izbacivanja. Za vreme upotrebe mašine osobe moraju biti van radnog područja.
- 63. Samo za električne kosačice koje se napajaju s mreže.
- 64. Samo za električne kosačice koje se napajaju s mreže.
- 65. Pazite na oštru reznu glavu: Nemojte nikada stavljati ruke ili noge u ležište rezne glave. Rezna glava se i dalje okreće i nakon gašenja motora. Izvadite uređaj za isključivanje pre nego što počnete vršiti radnje održavanja.
- 66. Ne izlažite mašinu kiši ili vlazi.
- 67. Pazite na oštru reznu glavu: Rezna glava se i dalje okreće i nakon gašenja motora.
- 71. Punjač baterije poseduje sigurnosni transformator.
- 72. Koristiti samo u suvoj prostoriji.
- 73. Pročitajte priručnik s uputstvima pre upotrebe.
- 74. Ne izlažite akumulator suncu kada temperatura prelazi 45°C.

- 75. Ne uranjajte akumulator u vodu niti ga izlažite vlazi.
- 76. Ne bacajte baterije u vatru. OPASNOST OD EKSPLOZIJE!

PRAVILA KORIŠĆENJA

NAPOMENA - Slaganje između uputstava sadržanih u tekstu i odgovarajućih figura (koje se nalaze na stranama ix i narednim paragrafima) označeno je brojem koji prethodi svakom paragrafu.

1. DOVRŠETAK MONTAŽE

NAPOMENA Mašina može biti isporučena s nekim delovima koji su već namontirani.

PAŽNJA! Raspakivanje i dovršavanje montaže treba izvršiti na ravnoj i čvrstoj površini, s dovoljno prostora za pomicanje mašine i ambalaže, služeći se uvek odgovarajućim alatom.

Ambalažu morate ukloniti prema važećim lokalnim propisima.

1.1a Montaža drške (Tip "I" - Model 340)

U odgovarajuće otvore umetnite donji desni (11) i levi deo (12) drške i pričvrstite ih pomoću isporučenih šrafova (13) i podmetaka (13a).

Stavite gornji deo drške (14) i blokirajte ga za dva donja dela (11) i (12) pomoću gornjih ručki (15) (koje ste prethodno izvadili iz njihovih otvora), koje su postavljene u jedan od dva otvora (3) ili (4) u zavisnosti od željene krajnje visine. Za podešavanje jačine držanja, treba da popustite ručke (15) i da ih pritegnete ili odšrafite na njihovoj osovinu onoliko koliko je potrebno kako biste stabilno pričvrstili gornji deo (14) za dva donja dela drške (11) i (12), a da nije potrebna preterana snaga da se blokiraju ili odblokiraju. Zakačite kabal (16) za kuku za kabal (17) i (18) kako je prikazano.

1.1b Montaža drške (Tip "II" - Model 340)

U odgovarajuće otvore umetnite donji desni (11) i levi deo (12) drške i pričvrstite ih pomoću isporučenih šrafova (13) i podmetaka (13a).

Namontirajte gornji deo drške (14) i pričvrstite ga za donja dva dela (11) i (12) pomoću gornjih ručica (15) (koje ste prethodno izvadili iz njihovih otvora), koje su postavljene u jedan od dva otvora (3) ili (4) u zavisnosti od željene krajnje visine. Zakačite kabal (16) za kuku za kabal (17) i (18) kako je prikazano.

1.1c Montaža drške (Tip "III" - Model 380)

Postavite u radni položaj dva donja dela drške (11) i (12), koja su već namontirana, tako da se zubac obeležen znakom «>» poklopi ISKLJUČIVO s jednim od dva mesta označena brojevima «1» ili «2» na nizu zubaca, u zavisnosti od željene visine, pa blokirajte dve donje ručke (13).

Položaj treba da bude isti na obe strane. Stavite gornji deo drške (14) i blokirajte ga za dva donja dela (11) i (12) pomoću gornjih ručki (15) (koje ste prethodno izvadili iz njihovih otvora), koje su postavljene u jedan od dva otvora (3) ili (4) u zavisnosti od željene krajnje visine. Za podešavanje jačine držanja, treba da popustite ručke (15) i da ih pritegnete ili odšrafite na njihovoj osovinu onoliko koliko je potrebno kako biste stabilno pričvrstili gornji deo (14) za dva donja dela drške (11) i (12), a da nije potrebna

preterana snaga da se blokiraju ili odblokiraju. Zakačite kabal (16) za kuku za kabal (17) i (18) kako je prikazano.

1.1d Montaža drške (Tip "IV" - Model 380)

Postavite u radni položaj dva donja dela drške (11) i (12), koja su već namontirana, tako da se zubac obeležen znakom «>» poklopi ISKLJUČIVO s jednim od dva mesta označena brojevima «1» ili «2» na nizu zubaca, u zavisnosti od željene visine, pa blokirajte dve donje ručice (13).

Položaj treba da bude isti na obe strane.

Namontirajte gornji deo drške (14) i pričvrstite ga za donja dva dela (11) i (12) pomoću gornjih ručica (15) (koje ste prethodno izvadili iz njihovih otvora), koje su postavljene u jedan od dva otvora (3) ili (4) u zavisnosti od željene krajnje visine.

Zakačite kabal (16) za kuku za kabal (17) i (18) kako je prikazano.

1.2 Montaža vreće za skupljanje trave

Spojite međusobno oba bočna dela (1) i (2) vreće za skupljanje trave, pa potom namontirajte gornji deo (3), tako što ćete pravilno zakačiti sve spojnice po obodu.

Postavite ručku (4) na gornji deo vreće za skupljanje trave, sve dok ne škljocne u odgovarajućim ležištima.

1.3 Skidanje i punjenje akumulatora

Kosačica se isporučuje s delimično napunjenim akumulatorom, koji se nalazi u svom kućištu.

Pre upotrebe kosačice, skinite akumulator i do kraja ga napunite, kao što je navedeno u tački 4.4.

2. OPIS KOMADI

NAPOMENA Značenje simbola na komandama objašnjeno je na prethodnim stranicama.

2.1 Sigurnosni ključ (Uređaj za isključivanje)

Uključivanje i isključivanje električnog kola mašine vrši se preko sigurnosnog ključa (Uređaj za isključivanje), koji se nalazi u prostoru za bateriju.

Otvorite vratašca (1) i uvucite ključ (2) kako bi se motor pokrenuo.

Da biste izvukli ključ, treba da pritisnete na jezičak za blokiranje.

Izvlačenjem ključa, električno kolo se potpuno gasi i na ovaj način se sprečava nekontrolisana upotreba mašine.

2.2 Prekidač s dvostrukim delovanjem

Motorom se upravlja pomoću prekidača sa dvostrukim delovanjem, kako bi se izbeglo slučajno pokretanje.

Za puštanje u pogon pritisnite dugme (2), povucite jednu od dve poluge (1) i sačekajte 2-3 sekunde pre nego što se motor pokrene.

PAŽNJA! Pokretanje motora istovremeno dovodi do uključivanja rezne glave.

Motor se automatski zaustavlja puštanjem obe poluge (1).

2.3 Podešavanje visine košenja

Podešavanje visine košenja postiže se pomoću odgovarajuće poluge (1).

OVU OPERACIJU VRŠITI KAD JE REZNA GLAVA ZAUSTAVLJENA.

3. KOŠENJE TRAVE

• Autonomija baterije

Autonomija baterije (dakle travnata površina koja se može pokositi pre punjenja baterije) na prvom mestu je uslovljena:

- ambijentalnim faktorima koji stvaraju veću potrebu za energijom:
 - košenje guste, visoke, vlažne trave;
- ponašanjem rukovaoca koji treba da izbegne:
 - često uključivanje i isključivanje kosačice za vreme rada;
 - suviše nisku visinu košenja u odnosu na stanje trave;
 - suviše veliku brzinu kretanja u odnosu na količinu trave koju treba odstraniti;

ELECTRONIC RPM ADAPTOR

Ova mašina poseduje elektronski sistem "ELECTRONIC RPM ADAPTOR" koji reguliše broj obrtaja motora u zavisnosti od napora potrebnog pri košenju trave. Sistem "ELECTRONIC RPM ADAPTOR" povećava autonomiju akumulatora/baterije.

Ako je u pitanju niska trava (manji napor), mašina radi pri manjem broju obrtaja (čuje se manja buka) i tako povećava autonomiju akumulatora/baterije.

Ako je u pitanju visoka trava (veći napor), mašina radi pri većem broju obrtaja (čuje se veća buka) i tako smanjuje autonomiju akumulatora/baterije.

Da bi autonomija baterije što duže trajala, korisno je:

- kositi travu kad je travnjak suv;
- kositi travu često tako da ona ne poraste mnogo;
- postaviti veću visinu košenja kad je trava mnogo velika, a potom izvršiti još jedno košenje s manjom visinom košenja;
- ne koristiti mašinu u funkciji malčiranja kad je trava veoma velika.

Ako želite koristiti kosačicu za duži rad od onog koji omogućuje standardna baterija, moguće je:

- kupiti još jednu standardnu bateriju da biste odmah zamenili praznu bateriju i da tako ne treba da prekinete rad;
- kupiti bateriju s većom autonomijom u odnosu na standardnu bateriju (vidi 5.1).

NAPOMENA Ova mašina omogućava košenje travnjaka na različite načine; pre početka rada, potrebno je pripremiti mašinu za željeni način košenja. OVU OPERACIJU VRŠITI KADA JE MOTOR UGAŠEN.

3.1a Priprema za košenje i skupljanje trave u vreću:

- Podignite štitnik za izbacivanje otpozadi (1) i pravilno zakačite vreću (2) kako je prikazano na slici.

3.1b Priprema za košenje i izbacivanje trave otpozadi:

- Skinite vreću i proverite da li je štitnik za izbacivanje otpozadi (1) stabilno spušten.

3.1c Priprema za košenje i usitnjavanje trave (funkcija malčiranja – ako je predviđena):

- Podignite štitnik za izbacivanje otpozadi (1), postavite čep usmerivača (5) u otvor za izbacivanje i gurnite ga do kraja dok se donji profil pravilno ne zakači za ivicu otvora za izbacivanje.

Da biste skinuli čep usmerivača (5), podignite štitnik za izbacivanje otpozadi (1) i izvucite ga držeći ga podignutim

kako biste otkočili donji profil s ivice otvora za izbacivanje.

3.2 Pokretanje

Uverite se da je baterija napunjena i da je pravilno postavljena u svoje ležište, kao što je označeno u tački 4.4.

Otvorite vratašca (1), zatim do kraja uvucite sigurnosni ključ (2), sve dok se ne čuje "klik".

Da biste motor pustili u pogon, pritisnite sigurnosno dugme (4) i povucite jednu od dve poluge (3) prekidača.

3.3 Košenje trave

Travnjak će izgledati bolje ako se košenje vrši uvek na istoj visini i naizmenično u dva pravca.

Kad se vreća za skupljanje trave prepuni, skupljanje trave nije više efikasno, a kosačica menja zvuk.

Za skidanje i pražnjenje vreće za skupljanje trave,

- pustite polugu prekidača i sačekajte da se zaustavi rezna glava;
- podignite štitnik za izbacivanje otpozadi, uhvatite ručku i skinite vreću držeći je u uspravnom položaju.

- **Kod malčiranja:** uvek izbegavajte da odstranite veliku količinu trave. U samo jednom prolazu kosačicom nikada nemojte odstraniti više od jedne trećine ukupne visine trave! Prilagodite brzinu kretanja uslovima travnjaka i količini odstranjene trave.

Saveti za održavanje travnjaka

SVAKA vrsta trave poseduje različite osobine i može zahtevati razne načine održavanja travnjaka; uvek pročitati uputstva na pakovanju semena, u vezi s visinom košenja u odnosu na uslove rasta trave na području na kojem se kosi.

Treba imati u vidu da se većina vlati trave sastoji od jedne stabljike sa jednim ili više listova. Ako potpuno pokosite listove, travnjak će se oštetiti i rast nove trave će biti otežan.

Uopšteno, mogu važiti sledeća uputstva:

- prenisno košenje uzrokuje čupanje i proređivanje travnatog pokrivača, koji izgleda u tom slučaju kao da ima "mrlje";
- leti travu treba ostaviti višu da ne bi došlo do sušenja zemljišta;
- nemojte kositi mokru travu; to može smanjiti efikasnost okretne rezne glave zbog prijanjanja trave po njoj i dovesti do čupanja trave na travnatom pokrivaču;
- u slučaju izuzetno visoke trave, poželjno je izvršiti prvo košenje na maksimalnoj visini koju mašina omogućava, a potom izvršiti naredno košenje nakon dva ili tri dana.

3.4 Završetak rada

Po završetku rada, pustite obe poluge (1).

SAČEKAJTE DA SE REZNA GLAVA zaustavi pre vršenja bilo koje intervencije na kosačici.

Otvorite vratašca (2) i izvucite sigurnosni ključ (3), tako što ćete pritisnuti na jezičak za blokiranje.

VAŽNO U slučaju da se motor zaustavi tokom rada zbog pregrevanja, neophodno je sačekati oko 5 minuta pre njegovog ponovnog pokretanja.

4. REDOVNO ODRŽAVANJE

Držati kosačicu na suvom mestu.

VAŽNO Redovno i pažljivo održavanje je neophodno da biste tokom vremena održali prvobitni nivo sigurnosti i uči-

nak mašine.

Bilo koja operacija podešavanja ili održavanja mora se izvršiti kad je motor zaustavljen, a mašina isključena s električne mreže.

- 1) Nosite debele radne rukavice pre svake intervencije čišćenja, održavanja ili podešavanja koje se vrše na mašini.
- 2) Nakon svakog košenja, uklonite ostatke trave i blato koji su se nagomilali unutar šasije, kako bi se izbeglo da kada se osuše, otežaju naredno pokretanje mašine.
- 3) Uvek proverite da otvori za vazduh nisu zapušeni ostacima trave.

PAŽNJA! Izvucite sigurnosni ključ pre nego što odložite kosačicu i pre nego što počnete da vršite bilo koju intervenciju čišćenja i održavanja.

4.1 Odlaganje u vertikalnom položaju (Model 380)

Ako je potrebno, kosačicu možete odložiti vertikalno, okaçenu o kuku.

PAŽNJA! Uverite se da su kuka i odgovarajući sistem za fiksiranje prikladni i da mogu podneti težinu kosačice; dobro pazite i nadzirite da se deca ili životinje ne penju na kosačicu jer bi se na ovaj način povećala težina kosačice okačene za kuku.

Okačite mašinu tako da rezna glava bude okrenuta prema zidu ili da bude pokrivena na odgovarajući način, kako ne bi predstavljala opasnost ukoliko slučajno ili nenamerno dođe u dodir s osobama, decom ili životinjama.

Da biste mašinu postavili vertikalno, odblokirajte ručke (1 - Tip "III") ili popustite ručice (2 - Tip "IV") i okrenite dršku prema napred tako da se zubac obeležen oznakom «>» poklopi ISKLJUČIVO s mestom označenim slovom «S» na nizu zubaca, potom pričvrstite ručke (1 - Tip "III") ili ručice (2 - Tip "IV").

Položaj treba da bude isti na obe strane.

4.2 Održavanje rezne glave

SVAKU intervenciju na okretnoj reznoj glavi treba izvršiti u specijalizovanom servisu koji poseduje odgovarajući alat. Na ovoj mašini predviđena je upotreba rezne glave čija je šifra navedena u tabeli na strani ix.

Budući da se proizvod usavršava, gore pomenuta rezna glava bi mogla vremenom biti zamenjena sa drugom reznom glavom koja ima analogne karakteristike uzajamne zamenljivosti i radne sigurnosti.

Namontirajte reznu glavu (2) tako da šifra bude okrenuta prema tlu, prema redosledu prikazanom na slici.

Pričvrstite središnji šraf (1) pomoću moment ključa, baždarenog na 30 Nm (za model 340) ili 16-20 Nm (za model 380).

4.3 Čišćenje mašine

Ne koristite mlazove vode i izbegavajte kvašenje motora i električnih delova.

Ne upotrebljavajte jake tečnosti za čišćenje šasije.

4.4 PUNJENJE I RUKOVANJE BATERIJOM

NAPOMENA

1. Bateriju treba čuvati u prostorijama s temperaturom iz-

među 0° i + 45°C. U slučaju da kosačicu treba uskladištiti u prostorijama u kojima postoji mogućnost da se premaše navedene vrednosti, dobro bi bilo izvaditi bateriju i odložiti je na odgovarajuće mesto.

2. Za vreme upotrebe, baterija je zaštićena od totalnog praznjenja preko zaštitnog uređaja koji isključuje mašinu i blokira njen rad.
3. Baterija ima zaštitu koja sprečava punjenje ukoliko temperatura prostorije ne iznosi između +7°C i +40 °C.
4. Baterija se može napuniti u svakom trenutku, čak i delimično, a da ne postoji rizik da se ošteti.

4.4a Provera stanja napunjenosti baterije

Da biste proverili stanje napunjenosti akumulatora (4), pritisnite dugmence (4a) koje pali četiri LED svetla (4b) koja imaju sledeće značenje:

LED	Napunjenost akumulatora
4 ZELENA LED SVETLA	100%
3 ZELENA LED SVETLA	70%
2 ZELENA LED SVETLA	45%
1 ZELENO LED SVETLO	10% - Napuniti akumulator
Nijedno	Akumulator je napunjen manje od 10% i potrebno ga je odmah napuniti. Ako se nakon 30 minuta punjenja ne upali nijedno LED svetlo, to znači da je akumulator u kvaru i da ga treba zameniti.

4.4b Skidanje i punjenje baterije

Svaki put nakon rada, preporučuje se da napunite bateriju.

Baterija se puni na sledeći način:

- otvorite vratašca (1) i izvucite sigurnosni ključ (2);
- pritisnuti jezičak (3) i skinuti akumulator (4);
- postavite bateriju (4) u njeno ležište na punjaču baterije (5) i gurnite je do kraja;
- uključite punjač baterije (5) u utičnicu čiji se napon poklapa s naponom označenim na pločici.

Punjenje traje oko 1,5 - 3,5 sati, što zavisi od kapaciteta akumulatora i preostale napunjenosti istog.

Punjač akumulatora (5) je dijagnostičkog tipa, poseduje LED svetlo koje pruža informacije o stanju akumulatora i njegovoj napunjenosti, prema sledećoj tabeli:

LED (5a)	Značenje
ZELENO (Trepćuće svetlo)	Akumulator se puni
ZELENO	Akumulator je do kraja napunjen
CRVENO	Akumulator je pregrejan: izvaditi akumulator i ostaviti ga da se ohladi najmanje 30 minuta.
Ugašeno	Nema akumulatora ili on nije pravilno stavljen

CRVENO (Trepćuće svetlo)

Problem u punjenju i moguće je da je akumulator oštećen; u tom slučaju, izvaditi akumulator i ponovo ga staviti nakon 2 sata: ako LED svetlo pokazuje da se akumulator puni, to znači da je isti u dobrom stanju i da se punjenje može nastaviti bez problema. U suprotnom:

- iščupati iz struje punjač akumulatora i nakon nekoliko minuta ponovo ga uključiti u struju;
 - izvaditi akumulator i nakon nekoliko minuta ponovo ga staviti u punjač akumulatora.
- Ako nakon ovih pokušaja, LED svetlo (5b) ne pokazuje da se akumulator puni i nastavi da trepti, to znači da je akumulator u kvaru i da ga treba zameniti.

4.4c Ponovno stavljanje baterije na mašinu

Nakon što je akumulator napunjen:

- pritisnuti jezičak (3) i izvaditi akumulator (4) (izbegavajte da ga dalje puniti nakon što je punjenje završeno);
- iščupati punjač akumulatora (5) iz struje
- otvoriti vratašca (1) na mašini, postaviti akumulator (4) u njegovo ležište na mašini i gurnuti ga do kraja da se blokira u položaju i da se obezbedi električni kontakt.
- zatvoriti do kraja vratašca (1).

5. DODATNA OPREMA

PAŽNJA! Radi vaše sigurnosti strogo je zabranjeno montirati bilo koju dodatnu opremu osim one koja je navedena na sledećem spisku, a koja je izričito projektovana za model i tip vaše mašine.

5.1 Alternativni akumulatori

Raspoloživi su akumulatori različitog kapaciteta, kako bi se mogli prilagoditi različitim radnim potrebama. Spisak zvanično odobrenih akumulatora za ovu mašinu nalazi se u tabeli na str. «ix».

6. DIJAGNOSTIKA

Šta raditi ako ...	
Izvor problema	Popravka
1. Motor se ne pušta u pogon nakon pritiska na prekidač	
Sigurnosni ključ nije umetnut ili nije umetnut pravilno	Umetnuti ključ sve dok se ne čuje "klik" (vidi 3.2)
Baterija nije postavljena ili nije pravilno postavljena	Otvoriti vratašca i proveriti da li je baterija dobro postavljena (vidi 4.4)
Baterija se ispraznila	Proveriti stanje napunjenosti i napuniti bateriju (vidi 4.4)
Intervencija termičke zaštite	Ostaviti kosačicu da se ohladi
Motor se odmah ne pušta u pogon	Držati pritisnutim prekidač u roku od 1-3 sekunde (vidi 2.2)

2. Motor se zaustavlja za vreme rada	
Baterija nije pravilno postavljena	Otvoriti vratašca i proveriti da li je baterija dobro postavljena (vidi 4.4)
Baterija se ispraznila	Proveriti stanje napunjenosti i napuniti bateriju (vidi 4.4)
Intervencija zaštite	Sačekati najmanje 5 minuta, a potom ponovo pustiti u pogon mašinu
Prepreke koje onemogućavaju okretanje rezne glave	Izvaditi sigurnosni ključ, staviti radne rukavice i ukloniti travu ili otpad koji se nalazi u donjem delu mašine i/ili u kanalu za izbacivanje
3. Motor je uključen, ali se rezna glava ne okreće	
Šraf rezne glave popustio	Odmah zaustaviti motor i kontaktirati servis (vidi 4.2)
4. Čuje se buka i/ili prekomerne vibracije za vreme rada	
Šraf rezne glave popustio ili je rezna glava oštećena	Odmah zaustaviti motor i kontaktirati servis (vidi 4.2)
5. Autonomija baterije je nedovoljna	
Upotreba u teškim uslovima s većom apsorpcijom struje	Optimizovati upotrebu (vidi 4.4)
Baterija nedovoljna za potrebe rada	Koristiti još jednu bateriju ili bateriju s većom autonomijom (vidi 5.2)
6. Punjač baterije ne puni bateriju (crveno led svetlo fiksno upaljeno ili trepti)	
Baterija nije pravilno postavljena u punjač	Proveriti da li je baterija pravilno postavljena (vidi 4.4)
Ambijentalni uslovi nisu odgovarajući	Izvršiti punjenje u prostoriji s odgovarajućom temperaturom (vidi 4.4)
Kontakti prljavi	Očistiti kontakte
7. Punjač baterije ne puni bateriju (nijedno led svetlo nije upaljeno)	
Punjač baterije se ne napaja strujom	Proveriti da li je utikač uključen i ima li napona u utičnici
Punjač baterije oštećen	Zameniti ga originalnim punjačem

U svakoj drugoj situaciji, koja nije nabrojana na spisku, konsultujte ovlašćenog prodavca ili servisnu službu.



SÄKERHETS NORMER ska noggrant iakttas

A) INSKOLNING

- 1) **VARNING!** Läs noggrant igenom den här instruktionsboken innan maskinen används. Lär dig att känna igen reglagen och använd maskinen på lämpligt sätt. Lär dig att snabbt stänga av motorn. Bristande iakttagelse av föreskrifterna och instruktionerna kan orsaka el-stötar, brand och/eller allvarliga skador. Bevara alla föreskrifter och instruktioner för framtida bruk.
- 2) Tillåt aldrig att maskinen används av barn eller av personer utan kunskap om instruktionerna. Lokala bestämmelser kan ange en minimiålder för dess användning.
- 3) Den här maskinen kan användas av barn från och med 8 år och av personer med fysiska, psykiska eller mentala funktionshinder eller med dålig erfarenhet och/eller kunskap, på villkor att de övervakas av en person eller efter att de fått instruktioner om hur maskinen används under säkra förhållanden och förstått de möjliga farorna. Barnen får inte leka med apparaten. Rengöring och löpande underhåll får inte utföras av barn utan uppsikt.
- 4) Använd aldrig gräsklipparen med personer, speciellt barn, eller djur i närheten.
- 5) Använd aldrig maskinen om du är trött eller mår dåligt eller har tagit medicin, droger, alkohol eller andra ämnen som kan påverka omdömet och uppmärksamheten.
- 6) Kom ihåg att operatören eller användaren ansvarar för oförutsedda olyckor som kan uppstå på andra personer eller deras egendom. Det ligger på ditt ansvar som användare att bedöma vilka faror som kan uppstå i samband med det aktuella arbetet. Du som användare är dessutom skyldig att vidta alla nödvändiga försiktighetsåtgärder för din egen och andras säkerhet, framför allt vid arbete på slutande, ojämn, hal eller instabil mark.
- 7) Om du vill överlämna eller låna ut maskinen till andra, se till att användaren läser igenom instruktionerna i denna handbok.

B) FÖRBEREDELSE

- 1) Bär alltid kraftiga, halksäkra arbetsskor och långa byxor. Aktivera inte maskinen barfota eller med öppna sandaler. Undvik att bära kedjor, armband, vida kläder med fladdrande delar eller med snören eller slipsar. Sätt upp långt hår. Bär alltid öronskydd.
- 2) Undersök arbetsområdet noggrant och avlägsna allt som kan slungas ut från maskinen eller skada skärenheten och motorn (stenar, järntrådar, ben, osv.).
- 3) Innan användning, utför en allmän kontroll av maskinens funktion och då särskilt:
 - skärenheten utvändigt och kontrollera att skruvarna och skärenheten inte är slitna eller skadade. Byt ut skärenheten i block och skadade eller slitna skruvar för att bibehålla en balans. Eventuella reparationer ska utföras på en serviceverkstad.
 - Säkerhetsspaken ska röra sig utan hinder, tryck inte för kraftigt och när den släpp ska den automatiskt och snabbt gå tillbaka till friläget vilket stannar skärenheten.
- 4) Innan arbetet påbörjas, montera alltid skydden vid utgången (uppsamlingspåse, tömningsskydd på sidan eller bakre tömningsskydd).

C) UNDER ANVÄNDNINGEN

- 1) Arbeta endast vid dagsljus eller med en god belysning och med bra sikt. Håll personer, barn och djur på avstånd från arbetsområdet.
- 2) Undvik om möjligt att arbeta på blött gräs. Undvik att arbeta i regn och vid risk för åskväder. Använd aldrig maskinen under dåliga väderförhållanden, speciellt vid åska.
- 3) Utsätt inte maskinen för regn eller fukt. Vatten kan komma in i utrustningen vilket kan öka risken för elstötar.
- 4) Se alltid till att du står stadigt på lutande mark.
- 5) Spring aldrig och gå lugnt och undvik att du dras med av gräsklipparen.
- 6) Var speciellt uppmärksam när du går nära hinder som kan begränsa sikten.
- 7) Arbeta tvärgående i slutningen och aldrig upp och ner. Var mycket försiktig vid byte av riktning och att hjulen inte stöter emot hinder (stenar, grenar, rötter osv.) som kan leda till att du glider åt sidan eller förlorar kontrollen över maskinen.
- 8) Maskinen får inte användas på sluttningar som överstiger 20° oberoende av korriktningen.
- 9) Var mycket uppmärksam när du drar gräsklipparen mot dig. Titta bakåt innan och under backningen för att se till att det finns några hinder.
- 10) Stanna upp skärenheten om gräsklipparen ska lutas för transport, när du går över ytor utan gräs och när gräsklipparen transporteras från eller till ett område som ska klippas.
- 11) Se upp för trafiken när gräsklipparen används nära en väg.
- 12) Använd aldrig maskinen om skydden är skadade eller utan uppsamlingspåsen, tömningsskyddet på sidan eller det bakre tömningsskyddet.
- 13) Var mycket uppmärksam i närheten av stup, hål eller vallar.
- 14) Starta motorn försiktigt enligt instruktionerna och håll benen på avstånd från skärenheten.
- 15) Båda händerna ska hålla i handtaget under starten.
- 16) Luta inte gräsklipparen för att starta den. Starta den på en jämn yta utan hinder eller högt gräs.
- 17) Gå inte nära med händerna eller fötterna vid eller under de roterande delarna. Håll dig alltid borta från tömningsöppningen.
- 18) Lyft eller transportera inte gräsklipparen när motorn är i funktion.
- 19) Gör inga otillåtna ändringar på eller inaktivera skyddsanordningarna.
- 20) I modellerna med dragkraft, koppla ur kopplingen för hjulens transmission innan motorn startas.
- 21) Använd endast tillbehör som godkänts av maskinens tillverkare.
- 22) Använd inte maskinen om tillbehören/verktygen inte installerats i förutsedda punkter.
- 23) Koppla ur skärenheten, stäng av motorn och lossa tändstiftets kabel (se till att alla delar i rörelse har stannat upp helt och hållet):
 - Under transport av maskinen
 - Var gång gräsklipparen står obevakad
 - Innan orsakerna till blockeringen åtgärdas eller innan utkastningsrännan rensas
 - Innan du kontrollerar, rengör eller utför arbeten på maskinen
 - Efter att du slagit till ett främmande föremål. Kontrollera

eventuella skador och förbered nödvändiga reparationer, innan maskinen används på nytt.

24) Koppla ur skärenheten och stäng av motorn:

- Varje gång som du avlägsnar eller monterar tillbaka uppsamlingspåsen.
- Varje gång som du avlägsnar eller monterar tillbaka tömningsriktplattan på sidan.
- Innan klipphöjden ställts in om detta inte kan utföras från förarplatsen.

25) Håll alltid ett säkerhetsavstånd från den roterande skärenheten under arbetet på grund av handtagets längd.

26) **WARNING** – Vid förstörelse eller olyckor under arbetet, stäng omedelbart av motorn och ställ maskinen på avstånd för att inte orsaka fler skador. Vid olyckor som medför kroppsskador, ge omedelbart första hjälpen och kontakta ett sjukhus för nödvändig vård. Ta noggrant bort eventuella rester som kan orsaka materialskador eller skador på människor eller djur om de inte tas bort.

27) **WARNING** – Buller- och vibrationsnivån som anges i instruktionsboken är maximala värden vid användning av maskinen. Användningen av en skärenhet i obalans, en för hög hastighet, inget underhåll, påverkar väsentligen ljud- och vibrationsemissioner. Därför måste du använda skydd mot möjliga skador som beror på en hög ljudnivå och vibrationspåkänningar. Förutse ett underhåll av maskinen, bär hörselskydd och ta pauser under arbetet.

D) UNDERHÅLL OCH FÖRVARING

1) **WARNING!** – Avlägsna nyckeln och läs instruktionerna innan någon som helst rengöring eller underhåll påbörjas. Bär passande kläder och arbetshandskar i alla situationer där händerna kan utsättas för risk.

2) **WARNING!** – Använd aldrig maskinen med utslitna eller skadade delar. Trasiga eller slitna delar måste bytas ut och får aldrig repareras. Använd endast originalreservdelar: tillverkaren har inte någon som helst ansvar eller förpliktelse vid en användning av icke originala och/eller felaktiga reservdelar

3) Allt justeringsarbete och underhållsarbete som inte beskrivs i denna bruksanvisning skall utföras hos er återförsäljare eller en specialiserad serviceverkstad som har tillräckligt med kunsknad och nödvändiga verktyg för att utföra ett korrekt arbete och genom att bibehålla maskinens ursprungliga säkerhet. Ingrepp som utförs av olämpliga strukturer eller av ej kvalificerade personer medför att all slags garanti, tillverkarens förpliktelse eller ansvar upphör att gälla.

4) Efter varje användning, avlägsna nyckeln och kontrollera eventuella skador på maskinen.

5) Se till att muttrar och skruvar är åtdragna för att alltid ha en maskin under säkra funktionsförhållanden. Ett regelmässigt underhåll är väsentligt för säkerheten och för att upprätthålla prestationsnivån.

6) Kontrollera regelbundet att skruvarna på skärenheten har dragits åt riktigt.

7) Bär arbetshandskar för att hantera skärenheten, montera ner den och montera tillbaka den.

8) Se till att skärenheten är i balans när den slipas. Alla åtgärder gällande skärenheten (nedmontering, slipning, återmontering och/eller byte) är tunga arbeten som kräver en specifik kompetens och användning av lämpliga utrustningar. Av säkerhetsskäl krävs det därför att de alltid utförs på en serviceverkstad.

9) Under inställningar av maskinen, var mycket uppmärksam för att undvika att fingrarna fångas in mellan skärenheten i rörelse och maskinens fasta delar.

10) Vidrör inte skärenheten förrän nyckeln avlägsnats och skärenheten står helt still. Under åtgärderna på skärenheten, var försiktig eftersom den kan röra sig, även om nyckeln har avlägsnats.

11) Kontrollera ofta tömningskyddet på sidan eller det bakre tömningskyddet och uppsamlingspåsen för att kontrollera dess slitage eller förstörelse. Byt ut om skadade.

12) Byt ut etiketterna med instruktioner och varningsmeddelanden om de är skadade.

13) Ställ tillbaka maskinen i ett område som barn inte kan tillträda.

14) Låt motorn kallna innan maskinen ställs undan.

15) För att minska brandrisken, ta bort rester av gräs, blad eller överskottsfett från maskinen och speciellt motorn. Töm alltid uppsamlingspåsen och lämna inte behållarna med klippt gräs inne i en lokal.

E) YTTERLIGARE ANVISNINGAR

1) Använd inte maskinen i miljöer där det finns risk för explosion, i närheten av brandfarlig vätska, gas eller pulver. Elektrisk utrustning avger gnistor som kan sätta eld på damm eller ångor.

2) Överbelasta aldrig maskinen. Använd maskinen på passande sätt för arbetet. En passande maskin kommer att utföra arbetet bättre och på ett säkrare sätt och på den hastighet som den tillverkats för.

3) För att ladda batterier, använd endast batteriladdare som rekommenderas av tillverkaren. En olämplig batteriladdare kan orsaka en elektrisk stöt, överhettning eller läcka av korrosiv vätska från batteriet.

4) Använd endast de specifika batterierna som förutses för ditt verktyg. En användning av andra batterier kan orsaka skador och brandrisk.

5) Ett batteri i dåligt skick kan orsaka att vätska läcker från batteriet. Undvik kontakt med vätskan. Vid en oavsiktlig kontakt, skölj med vatten. Vid kontakt med ögonen, kontakta en läkare. Vätskan som läckt från batteriet kan orsaka irritationer på huden eller brännskador.

6) Se till att apparaten är släckt innan batteriet sätts in. Att montera ett batteri i en elektrisk apparat som är på kan orsaka olyckor.

7) Håll batteriet som inte används på avstånd från gem, mynt, nycklar, spikar, skruvar eller andra små metalldelar som kan orsaka en kortslutning på kontaktarna. En kortslutning mellan batterikontaktarna kan medföra förbränning eller brand.

8) En ackumulator får aldrig öppnas.

9) Släng aldrig använda batterier i eld – **FARA FÖR EXPLOSION!**

10) Anslut batteriladdaren endast till uttag med den nätspänning som anges på märkskylten.

11) Använd endast till en original ackumulator.

12) Under en längre användning kan ackumulatorn överhettas. Låt den kyla ner innan den laddas.

13) Förvara inte ackumulatorn och batteriladdaren inom räckhåll för barn.

14) Använd inte batteriladdaren i områden där det finns antändbara ångor eller ämnen.

15) Ladda ackumulatörerna endast i en temperatur mellan 10°C och 40°C.

16) Förvara aldrig ackumulatörerna i miljöer med en temperatur som överstiger 40°C.

17) Orsaka aldrig en kortslutning mellan ackumulatörernas kontakter och koppla dem aldrig till metallföremål.

18) Under transporten av ackumulatörer, se till att kontaktarna inte kopplas mellan varandra och använd inte metall-

behållare för transport.

19) Kortslutningen av ackumulatören kan orsaka en explosion. I samtliga fall kan kortslutningen skada ackumulatören.

20) Kontrollera regelbundet om batteriladdarens kabel är skadad. Om kabeln är skadad måste batteriladdaren bytas ut.

21) Ladda ackumulatörerna totalt innan de ställs undan inför vintersäsongen.

22) Håll batteriladdaren skyddad mot regn eller fukt. Vatten som tränger in i batteriladdaren ökar risken för elektriska stötår.

23) Håll batteriladdaren ren. Smuts som samlas kan orsaka en elektrisk stöt.

24) Använd inte batteriladdaren i miljör där det finns antändbara ämnen eller lättantändliga ytor som papper, tyg, osv. Under laddningen värms batteriladdaren och kan orsaka brand.

25) En skadad batteriladdare eller en felaktig användning av batteriet kan orsaka en läcka av ånga som kan irritera luftvägarna. Lufta miljön med frisk luft och kontakta en läkare vid besvär.

26) Gör regelbundet rent ventilationsöppningarna på batteriet med en mjuk, torr och ren pensel.

F) TRANSPORT OCH FÖRFLYTTNING

1) Varje gång som maskinen ska förflyttas, lyftas, transporterats eller lutas ska du:

- Bära kraftiga arbetshandskar
 - Ta tag i maskinen i punkter som ger ett säkert grepp med tanke på vikten och dess fördelning
 - Få hjälp av andra personer med tanke på maskinens vikt och transportmedlets egenskaper eller platsen på vilken gräsklipparen ska placeras eller hämtas
 - Se till att maskinens rörelse inte leder till skador eller sår.
- 2) Under transporten, spänn fast maskinen med vajrar eller kedjor.

G) MILJÖSKYDD

1) Miljöskyddet ska vara en betydande aspekt och prioritet vid användningen av maskinen, till fördel för den civila samlevnaden och miljön i vilken vi lever. Undvik att störa grannskapet.

2) Följ noggrant lokala bestämmelser för bortskaftande av emballage, trasiga delar och andra enheter som kan medföra kraftiga miljöeffekter. Dessa avfall får inte kastas i soporna utan ska separeras och överlämnas till insamlingscentraler som återvinner materialen.

3) Följ noggrant lokala bestämmelser för bortskaftande av material som finns kvar efter klippningen.

4) När maskinen tas ur drift, lämna inte maskinen i miljön, utan kontakta en insamlingscentral enligt gällande lokala förordningar.

LÄRA KÄNNA MASKINEN

BESKRIVNING AV MASKINEN OCH ANVÄNDNINGSOMRÅDET

Den här maskinen är ett trädgårdsredskap och närmare bestämt en förarledd gräsklippare

Maskinen består huvudsakligen av en motor som aktiverar en skärenheten som sitter i en kåpa med hjul och ett handtag.

Användaren ska alltid stå bakom handtaget för att köra maskinen och aktivera huvudreglagen och därmed på ett säkert avstånd från den roterande skärenheten. När användaren lämnar maskinen stannar motorn och den roterande enheten upp inom några sekunder.

Förutsedd användning

Den här maskinen har utformats och konstruerats för att klippa (och samla upp) gräs i trädgårdar och i gräsiga områden beroende på skärkapaciteten. Maskinen är förarledd.

Tillbehör eller specifika anordningar kan förhindra en uppsamling av klippt gräs eller orsaka en "mulching"-effekt och klippt gräs lämnas på marken.

Typ av användare

Den här maskinen är avsedd för användning av konsumenter, det vill säga för icke yrkesmässigt bruk. Den här maskinen är avsedd för "fritidsbruk".

Felaktig användning

Vilken som helst annan användning än den som anges ovan anses som farlig och orsakar kroppsskador och/eller materialskador.

Följande anses som felaktig användning (som exempel, men inte uteslutande):

- transportera personer, barn eller djur på maskinen;
- transportera sig själv på maskinen;
- använda maskinen för att släpa eller skjuta laster;
- använda maskinen för att samla in löv eller skräp;
- använda maskinen för att klippa buskar eller annan vegetation än gräs;
- maskinen används av flera personer;
- sätta på den roterande enheten i områden utan gräs.

MÄRKPLÅT OCH MASKINENS KOMPONENTER (se bilden på sida ii)

1. Ljudeffektsnivå
2. CE-märkning om överensstämmelse
3. Tillverkningsår
4. Typ av gräsklippare
5. Serienummer
6. Tillverkarens namn och adress
7. Artikelnummer
8. Motorns varvtal
9. Vikt i kg
10. Utspänning
- 10a. Elektrisk skyddsklass

11. Chassi
12. Motor
13. Skärenhet
14. Bakre tömningsskydd
15. Uppsamlingspåse
16. Handtag
17. Manöverknapp
18. Lucka till batterifack
19. Säkerhetsnyckel (frånkopplingsenhet)

KOMPONENTER SOM MEDFÖLJER OCH MÄRKPLÅTAR

21. Batteri (ackumulator)
- 21.1 Tillverkare
- 21.2 Spänning och kapacitet
22. Batteriladdare
- 22.1 Tillverkare
- 22.2 Utspanning och strömförsörjningsfrekvens/absorberad
- 22.3 Spänning och laddningsström

Omedelbart efter att maskinen köpts, skriv in identifieringsnumren (3 - 4 - 5) i de avsedda platserna på bruksanvisningens sista sida.

Ett exempel på en försäkran om överensstämmelse finns på den näst sista sidan i handboken.



Släng inte elektriska apparater i hushållsavfallet. Enligt det Europeiska direktivet 2012/19/EU gällande bortskaftande av elektrisk och elektronisk utrustning och dess genomförande i enlighet med nationella normer, urladdade elektriska apparater skall samlas upp separat för att slutligen kunna återanvändas på ett ekologiskt sätt. Om elektrisk utrustning slängs på soptippen eller på marken så kan de giftiga ämnena nå vattennivån och på så vis komma i kontakt med näringskedjan och på så vis skada din hälsa och välmående. För mer information gällande bortskaftande av er produkt så kontakta kompetent myndighet gällande hushållsavfall eller er återförsäljare.

BESKRIVNING AV SYMBOLERNA SOM STÅR PÅ REGLAGEN (där det förutses)

30. VARNING - När motorn startas kopplas samtidigt skärenheten.
31. Stopp
32. Växel
33. Elkrets aktiverad (maskin tänd)

SÄKERHETSFORESKRIFTER - Din gräsklippare ska användas med försiktighet. För detta syfte har symboler placerats på maskinen vilka påminner om de huvudsakliga försiktighetsåtgärderna. Symbolerna förklaras nedan. Det rekommenderas även att du noggrant läser igenom säkerhetsföreskrifterna i motsvarande kapitel i denna handbok. Byt ut skadade eller oläsliga etiketter.

61. Varning: Läs instruktionsboken innan maskinen används.
62. Risk för utstötning. Håll personer utanför arbetsområdet under användningen.
63. Endast för elektriska gräsklippare med strömförsörjning.
64. Endast för elektriska gräsklippare med strömförsörjning.
65. Var försiktig med den vassa skärenheten: För aldrig in händer eller fötter där skärenheten sitter. Skärenheten fortsätter att rotera även efter att motorn stängts av. Ta bort fränkopplingsanordningen innan underhållet.
66. Utsätt inte maskinen för regn eller fukt.
67. Var försiktig med den vassa skärenheten: Skärenheten fortsätter att rotera även efter att motorn stängts av.

71. Batteriladdaren har en säkerhetstransformator.
72. Används endast i torra miljöer.
73. Läs instruktionsboken innan användningen.
74. Utsätt inte ackumulatort för solljus när temperaturen överstiger 45°C.
75. Placera inte ackumulatort i vatten och utsätt den inte för fukt.
76. Kasta inte batterierna i eld. EXPLOSIONSFARA.

BRUKSANVISNING

ANMÄRKNING – Motsvarigheten mellan referenserna i texten och motsvarande figurer (på sidorna ix och följande) anges med numret som står innan varje avsnitt.

1. SLUTFÖRA MONTERINGEN

ANMÄRKNING Maskinen kan levereras med vissa komponenter monterade.

⚠️ VARNING! Uppackningen och slutförandet av monteringen ska utföras på en plan och stabil yta, med utrymme som är tillräckligt för att flytta maskinen och emballagen med hjälp av lämpliga utrustningar. Bortskaftandet av emballagen ska göras enligt gällande lokala bestämmelser.

1.1a Montering av handtaget (typ "I" - modell 340)

För in de undre delarna till höger (11) och vänster (12) i motsvarande hål på handtaget och fäst dem med skruvarna (13) och brickorna (13a) som erhålls.

Montera handtagets övre del (14) och blockera den med de två nedre delarna (11) och (12) med de övre spakarna (15) (som tidigare avlägsnades från respektive hål), som sitter i ett av de två hålen (3) eller (4) i funktion till den slutliga önskade höjden.

För att ställa in hållkraften ska varje spak blockeras (15) och skruva fast den eller loss den på sin axel så att en stabil fastsättning kan garanteras för den övre delen (14) till de två nedre delarna på handtaget (11) och (12), utan att en överdriven kraft krävs för att blockera eller frigöra dem. Fäst kabeln (16) till kabelhållarna (17) och (18) enligt anvisningen.

1.1b Montering av handtaget (typ "II" - modell 340)

För in de undre delarna till höger (11) och vänster (12) i motsvarande hål på handtaget och fäst dem med skruvarna (13) och brickorna (13a) som erhålls.

Montera handtagets övre del (14) och blockera den med de två nedre delarna (11) och (12) med de övre vridhandtagen (15) (som tidigare avlägsnades från respektive hål), som sitter i ett av de två hålen (3) eller (4) i funktion till den slutliga önskade höjden.

Fäst kabeln (16) till kabelhållarna (17) och (18) enligt anvisningen.

1.1c Montering av handtaget (typ "III" - modell 380)

Ställ handtagets två nedre delar, förmonterade, på arbetsläget (11) och (12), och anpassa tanden som markerats med ">" ENDAST med ett av uttagen som markerats "1" eller "2" på kuggningen i funktion till den önskade höjden och blockera därefter de två nedre spakarna (13).

Läget ska vara samma för de båda sidorna. Montera handtagets övre del (14) och blockera den med de två nedre delarna (11) och (12) med de övre spakarna (15)

(som tidigare avlägsnades från respektive hål), som sitter i ett av de två hålen (3) eller (4) i funktion till den slutliga önskade höjden.

För att ställa in hållkraften ska varje spak blockeras (15) och skruva fast den eller loss den på sin axel så att en stabil fastställning kan garanteras för den övre delen (14) till de två nedre delarna på handtaget (11) och (12), utan att en överdriven kraft krävs för att blockera eller frigöra dem. Fäst kabeln (16) till kabelhållarna (17) och (18) enligt anvisningen.

1.1d Montering av handtaget (typ "IV" - modell 380)

Ställ handtagets två nedre delar, förmonterade, på arbetsläget (11) och (12), och anpassa tanden som markerats med ">" ENDAST med en uttagen som markerats "1" eller "2" på kuggningen i funktion till den önskade höjden och blockera därefter de två nedre vridhandtagen (13).

Läget ska vara samma för de båda sidorna.

Montera handtagets övre del (14) och blockera den med de två nedre delarna (11) och (12) med de övre vridhandtagen (15) (som tidigare avlägsnades från respektive hål), som sitter i ett av de två hålen (3) eller (4) i funktion till den slutliga önskade höjden.

Fäst kabeln (16) till kabelhållarna (17) och (18) enligt anvisningen.

1.2 Montering av uppsamlingspåsen

För samman uppsamlingspåsens två idelkomponenter (1) och (2) och montera sedan den övre delen (3). För korrekt i samtliga fästansordningar runtomkring.

Montera spaken (4) på uppsamlingspåsens övre del (2) genom att sätta in den tills den klickar på plats i motsvarande fäste.

1.3 Borttagning och laddning av batteriet

Maskinen levereras med delvis laddat batteri som sitter i batterifacket.

Ta bort batteriet och ladda det innan maskinen används, se punkt 4.4.

2. BESKRIVNING AV REGLAGEN

ANMÄRKNING Symbolernas betydelse på reglagen förklaras på de föregående sidorna.

2.1 Säkerhetsnyckel (frånkopplingsenhet)

Aktiveringen och släckningen av maskinens elkrets görs med hjälp av en säkerhetsnyckel (frånkopplingsanordning) som sitter i batterifacket.

Öppna luckan (1) och sätt in nyckeln i botten (2) för att starta motorn.

Tryck in låsfjädern för att ta bort nyckeln.

Ta bort nyckeln och inaktivera elkretsen helt och hållet för att förhindra en okontrollerad användning av maskinen.

2.2 Brytare för dubbel åtgärd

Motorn styrs av en brytare med dubbel effekt för att undvika en oavsiktlig start.

Tryck på knappen (2) för att starta och dra i en av de två spakarna (1). Vänta i 2-3 sekunder innan motorn startas.

⚠ VARNING! När motorn startas kopplas samtidigt skärenheten.

Motorn stannar upp automatiskt när de båda spakarna släpps (1).

2.3 Reglering av skärhöjd

Regleringen av klipphöjden görs med hjälp av motsvarande spak (1).

UTFÖR ARBETET MED STILLASTÄNDE SKÄRENHET.

3. GRÄSKLIPPNING

• Batteriliv

Batterilivet (och därmed gräsområdet som kan klippas innan laddningen) beror huvudsakligen på:

- miljöfaktorer som skapar ett högre energibehov:
 - klippning av tjockt, högt, fuktigt gräs,
- operatörens beteende, som ska undvika:
 - att ofta tända och släcka maskinen under arbetet,
 - en för låg klipphöjd i förhållande till gräsens tillstånd,
 - en för hög körhastighet för mängden gräs som ska klippas,

ELECTRONIC RPM ADAPTOR

Den här maskinen har ett elektroniskt system "ELECTRONIC RPM ADAPTOR" som ställer in motorns varvtal beroende på belastningen under gräsklippningen.

Systemet "ELECTRONIC RPM ADAPTOR" förlänger batterilivet. När gräset är kort (lägre belastning) arbetar maskinen på låga varvtal (lägre buller) vilket ökar batterilivet.

När gräset är högt (högre belastning) arbetar maskinen på höga varvtal (högre buller) vilket minskar batterilivet.

För att förbättra batterilivet är det alltid lämpligt att:

- klippa gräset när gräsmattan är torr,
- klippa gräset ofta så att det inte blir för högt,
- ställa in en högre klipphöjd när gräset är mycket högt och utföra en andra klippning på en lägre höjd,
- använd inte maskinen på funktionen "mulching" med mycket högt gräs.

Om du vill använda maskinen för arbeten som varar längre än den tid som standardbatteriet kan garantera är det möjligt att:

- köpa ett andra standardbatteri för att omedelbart ersätta ett urladdat batteri, utan att arbetet behövs avbrytas;
- köpa ett batteri med högre batteriliv i förhållande till standardbatteriet (se 5.1).

ANMÄRKNING Denna maskin gör att du kan klippa gräs på olika sätt. Innan arbetet inleds ska maskinen ställas in beroende på hur du vill utföra gräsklippningen. UTFÖR ARBETSMOMENTET MED AVSTÄNGD MOTOR.

3.1a Inställning för klippningen och uppsamlingen av gräs i uppsamlingspåsen:

- Lift det bakre tömningsskyddet (1) och haka fast uppsamlingspåsen (2) riktigt som på figuren.

3.1b Inställning för klippningen och bakre tömning av gräs:

- Ta bort uppsamlingspåsen och se till att det bakre tömningskyddet (1) förblir stabilt nedsänkt.

3.1c Inställning för klippningen och malningen av gräs (funktionen "mulching" – i förekommande fall):

- Lift det bakre tömningskyddet (1), för in riktplattans plugg (5) i tömningsöppningen och tryck den i botten tills den nedre profilen fästs riktigt på tömningsöppningens kant.

För att ta bort riktplattans plugg (5), lyft det bakre tömnings-

skyddet (1) och dra ut den genom att hålla den lyft så att den nedre profilen lossnar från tömningsöppningens kant.

3.2 Start

Se till att batteriet laddats och sitter rätt i facket enligt punkt 4.4.

Öppna luckan (1) och sätt i säkerhetsnyckeln i botten (2) tills du hör ett klickljud.

För att starta motorn, tryck på säkerhetsknappen (4) och dra i en av brytarens två spakar (3).

3.3 Gräsklippning

Gräsmattans yttre förbättras om skärningarna alltid utförs på samma höjd och alternativt i de två riktningarna.

När uppsamlingspåsen fylls för mycket fungerar inte gräsuppsamlingen riktigt och gräsklipparens ljud ändras.

För att ta bort och tömma uppsamlingspåsen,

- släpp vippestromställaren och vänta tills skärenheten stannat upp,
- lyft det bakre tömningsskyddet, ta tag i handtaget och ta bort uppsamlingspåsen genom att hålla den i upprätt läge.

- **Vid "mulching":** undvik alltid att klippa en stor mängd gräs. Avlägsna aldrig mer än en tredjedel av gräsets totala höjd på en enda gång! Anpassa körhastigheten till gräsmattans tillstånd och till mängden gräs som klippts.

Råd för skötsel av gräsmattan

Varje typ av gräs har olika egenskaper och gräsmattan kan därmed kräva olika skötselsätt. Läs alltid igenom anvisningarna på frönas förpackningar ifråga om klipphöjden, i förhållande till hur gräset växer i området där arbetet utförs. Kom ihåg att de flesta grästyperna består av en stjälk och ett eller flera blad. Om bladen klipps helt, skadas gräsmattan och utväxten är svår.

I allmänhet kan de följande anvisningarna gälla:

- en för låg klippning orsakar hål och gallringar på gräsmattan, med en "fläckig" yta
- under sommaren ska klippningen vara högre för att undvika en torkning av marken
- klipp inte gräset när det är blött. Det kan minska den roterande enhetens effekt och gräset klistrar sig fast och medför hål i gräsmattan.
- för speciellt högt gräs ska den första klippningen göras på maskinens högsta höjd, följt av en andra klippning med två eller tre dagars mellanrum.

3.4 Efter avslutat arbete

Släpp båda spakarna (1) efter arbetet.

VÄNTA TILLS SKÄRENHETEN STANNAT UPP innan du utför något som helst ingrepp på gräsklipparen.

Öppna luckan (2) och ta bort säkerhetsnyckeln (3) genom att trycka på låsfjädern.

VIKTIGT Om motorn stannar upp på grund av överhettning under arbetet, måste du vänta i ungefär 5 minuter innan den kan startas om.

4. LÖPANDE UNDERHÅLL

Förvara gräsklipparen på torr plats.

VIKTIGT Ett regelbundet och noggrant underhåll måste utföras för att bibehålla maskinens säkerhetsnivåer och ur-

sprungliga prestationer.

Alla regleringar eller underhåll ska utföras med avstängd motor med motorn urkopplad från elnätet.

- 1) Bär kraftiga arbetshandskar innan någon som helst rengöring, underhåll eller reglering på maskinen.
- 2) Ta bort gräsresterna och lera som samlats inuti chassit för att undvika att de kan försvåra nästa start då de torkat.
- 3) Se alltid till att det inte finns skräp i luftöppningarna.

⚠️ WARNING! Ta bort säkerhetsnyckeln innan maskinen ställs undan och innan en rengöring eller ett underhåll inleds.

4.1 Vertikal förvaring (modell 380)

Vid behov kan maskinen förvaras vertikalt genom att hänga den i en krok.

⚠️ WARNING! Se till att kroken och motsvarande fäst-anordning är lämpliga och kan motstå maskinens vikt. Var uppmärksam och övervaka att barn eller djur inte kan klättra upp på maskinen och överbelasta kroken. Haka fast maskinen så att skärenheten förblir riktad mot en vägg eller riktigt täckt så att det inte medför en fara vid kontakt, även oavsiktligt eller oförutsett, med personer, barn eller djur.

För att ställa maskinen vertikalt, frigör spakarna (1 - typ "III") eller lossa vridhandtagen (2 - typ "IV") och vrid handtaget framåt så att tanden som markerats "S" ENDAST anpassas med uttaget markerat med "S" på kuggningen och blockera därefter spakarna (1 - typ "III") eller vridhandtagen (2 - typ "IV").

Läget ska vara samma för de båda sidorna.

4.2 Underhåll av skärenheten

Varje ingrepp på den roterande enheten ska utföras hos serviceverkstad som har de lämpliga utrustningarna.

På denna maskin förutses en användning av skärenheten med koden som anges i tabellen på sidan ix.

Med tanke på produktens utveckling, kan den ovannämnda skärenheten ersättas med en annan, med liknande egenskaper ifråga om utbytarhet och funktionssäkerhet. Montera skärenheten (2) med koden vänd mot marken. Följ sekvensen som anges i figuren.

Dra åt den mittre skruven (1) med en momentnyckel reglerad på 30 Nm (för modell 340) eller 16-20 Nm (för modell 380).

4.3 Rengöring av maskinen

Använd inte vattenstrålar och undvik att blöta ner motorn och de elektriska komponenterna.

Använd inte aggressiva vätskor för att göra rent chassit.

4.4 LADDNING OCH HANTERING AV BATTERIET

ANMÄRKNINGAR

1. Batteriet ska förvaras på en plats med en temperatur mellan +7°C och +40°C. Om maskinen förvaras i omgivning där det finns risk för att de här gränserna överstigs rekommenderas det att batteriet tas bort och förvaras på en lämplig plats.
2. Under användningen skyddas batteriet mot en total urladdning genom en skyddsanordning som släcker ma-

skinen och blockerar funktionen.

- Batteriet har ett skydd som förhindrar en omladdning om omgivningstemperaturen inte är mellan 0 och +45 °C.
- Batteriet kan inte laddas om när som helst, även delvis, utan en risk att det skadas.

4.4a Kontroll av batteriets laddning

För att kontrollera batteriets laddning (4), tryck på knappen (4a) som aktiverar fyra lysdioder (4b) med följande betydelse:

LYSDIOD	Batteriladdning
4 GRÖNA	100%
3 GRÖNA	70%
2 GRÖNA	45%
1 GRÖN	10% - Ladda batteriet
Ingen	Batteriet har en laddning under 10 % och måste omedelbart laddas. Om en lysdiod inte tänds efter 30 minuters laddning betyder det att batteriet är skadat och måste bytas ut.

4.4b Borttagning och laddning av batteriet

Efter varje arbete rekommenderas det att ladda om batteriet.

För att ladda batteriet:

- öppna luckan (1) och dra ut säkerhetsnyckeln (2),
- tryck på den nedre fjädern (3) och ta bort batteriet (4),
- sätt i batteriet i botten (4) i batteriladdarens fack (5),
- anslut batteriladdaren (5) till uttag med den nätspänning som anges på märkskylten.

Laddningen varar ungefär 1,5 till 3,5 timmar beroende på batterikapaciteten och återstående laddning. Batteriladdaren (5) är av diagnostyp med en lysdiod som ger information om batteriets status och laddning enligt tabellen nedan:

Lysdiod (5a)	Betydelse
GRÖN (Blinkande)	Batteri under laddning
GRÖN	Batteri helt laddat
RÖD	Batteri överhettat: avlägsna batteriet och låt det svalna under minst 30 minuter.
Släckt	Batteri finns inte eller har inte placerats riktigt
RÖD (Blinkande)	Fel under laddningen och batteriet kan vara skadat. Ta i detta fall bort batteriet och sätt tillbaka det inom 2 timmar: om lysdioden anger laddningen betyder det att batteriet är i gott skick och att laddningen kan göras riktigt. I annat fall: <ul style="list-style-type: none">koppla ur och koppla tillbaka batteriladdaren till strömuttaget inom några minuter,ta bort och sätt i batteriet i batteriladdaren inom några minuter. Om lysdioden (5b) inte anger laddningsvillkoret efter några försök och fortsätter att blinka, betyder det att batteriet är skadat och måste bytas ut.

4.4c Borttagning av batteriet på maskinen

När laddningen slutförts:

- tryck på den nedre fjädern (3) och ta bort batteriet (4) (undvik att fortsätta laddningen efter att det laddats färdigt),
- koppla ur batteriladdaren (5) från elnätet
- öppna luckan (1) på maskinen, sätt i batteriet (4) i maskinens fack och tryck det i botten för att blockera det på plats och fäst elkontakten.
- stäng luckan (1) riktigt.

5. TILLBEHÖR

⚠ VARNING! För din säkerhet är det absolut förbjudet att montera vilket som helst annat tillbehör utöver de som ingår i den följande listan, som uttryckligen konstruerats för din maskins modell och typ.

5.1 Alternativa batterier

Det finns batterier med olika kapaciteter för att passa specifika arbetsmoment. Listan över batterier för den här maskinen finns i tabellen på sidan "ix".

6. DIAGNOS

Felsökning ...	
Orsak	Åtgärd
1. Motorn startar inte när brytaren trycks ner	
Säkerhetsnyckel saknas eller sitter inte i riktigt	Sätt i nyckeln till du hör ett "klickljud" (se 3.2)
Batteriet saknas eller sitter fel	Öppna luckan och se till att batteriet sitter riktigt i facket (se 4.4)
Urladdat batteri	Kontrollera laddningen och ladda batteriet (se 4.4)
Värmskyddet har utlöst	Låt maskinen svalna
Starta inte motorn omedelbart	Håll ner knappen i 1-3 sekunder (se 2.2)
2. Motorn stannar upp under arbetet	
Batteriet sitter fel	Öppna luckan och se till att batteriet sitter riktigt i facket (se 4.4)
Urladdat batteri	Kontrollera laddningen och ladda batteriet (se 4.4)
Skyddet ingriper	Vänta minst 5 minuter och starta sedan om maskinen
Tilläppningar som förhindrar rotationen på skärenheten	Avlägsna säkerhetsnyckeln, bär arbetshandskar och avlägsna gräs eller avfall som sitter inne i maskinen och/eller i tömningskanalen
3. Motorn är igång men skärenheten roterar inte	

Fäst skärinsatsen som sitter löst	Stanna omedelbart motorn och kontakta en serviceverkstad (se 4.2)
4. Överdrivna buller och/eller vibrationer skapas under arbetet	
Fäst skärenheten som sitter löst eller så kan skärenheten vara skadad	Stanna omedelbart motorn och kontakta en serviceverkstad (se 4.2)
5. Dålig batteriladdning	
Tunga arbetsvillkor med högre strömförbrukning	Förbättra användningen (se 4.4)
Batteriet räcker inte för arbetet som ska utföras	Använd ett extrabatteri eller ett batteri med högre batteriliv (se 5.2)
6. Batteriladdaren laddar inte batteriet (röd lysdiod tänd eller blinkar)	
Batteriet sitter inte riktigt i batteriladdaren	Kontrollera att det sitter riktigt (se 4.4)
Olämpliga miljövillkor	Ladda i miljöer med lämplig temperatur (se 4.4)
Kontaktorna är smutsiga	Gör rent kontaktorna
7. Batteriladdaren laddar inte batteriet (ingen lysdiod tänd)	
Batteriladdaren är inte spänningssatt	Kontrollera att kontakten sitter i och att strömuttaget är spänningssatt
Felaktig batteriladdare	Byt mot en original reservdel

I övriga situationer, som inte anges i listan, kontakta din återförsäljare eller en serviceverkstad.

**GÜVENLİK KURALLARI
bu kurallara özenle uyulmalıdır**
A) EĞİTİM

- 1) DİKKAT! Makineyi kullanmadan önce işbu talimatları dikkatlice okuyun. Kumandaları ve makinenin uygun kullanımını iyi öğrenin. Motoru hızlı bir şekilde durdurmayı öğrenin. Uyarılara ve talimatlara uyulmaması; elektrik çarpmalarına, yangınlara ve/veya ciddi yaralanmalara neden olabilir. Bütün uyarıları ve talimatları ileride danışmak için saklayın.
- 2) Çocukların veya kullanılmayan makineyi yeterli derecede bilmeyen kişilerin makineyi kullanmasına asla izin vermeyin. Yerel kanunlar kullanıcı için minimum bir yaş sınırı tespit edebilir.
- 3) Bu cihaz, denetim altında tutulmaları veya cihazın güvenli koşullar altında kullanımına ilişkin bilgilendirilmiş ve potansiyel tehlike olasılıklarından haberdar olmaları koşuluyla, 8 yaşındaki veya daha büyük çocuklar ve fiziki ve akli yetenekleri tam gelişmemiş veya yetersiz deneyim ve bilgiye sahip kişiler tarafından kullanılabilir. Çocuklar cihazla oynamamalıdır. Temizlik ve olağan bakım işlemleri denetimsiz çocuklar tarafından yapılmamalıdır.
- 4) İnsanlar, özellikle de çocuklar veya hayvanlar yakındayken çim biçme makinesini asla kullanmayın.
- 5) Kullanıcı yorgun olduğunda, kendini kötü hissettiğinde veya ilaç, uyuşturucu, alkol veya refleks ve dikkat yeteneklerine zararlı maddeler almışsa makineyi asla kullanmamalıdır.
- 6) Başka kişilere veya onların mallarına gelebilecek kazalardan ve beklenmedik olaylardan operatörün veya kullanıcının sorumlu olduğunu unutmayın. Üzerinde çalışılması gereken arazinin potansiyel risklerini değerlendirmek ve aynı zamanda özellikle eğimlerde, engebeli, kaygan veya sağlam olmayan arazilerde kendinin ve başkalarının güvenliğini garanti etmek için tüm gerekli önlemleri almak kullanıcının sorumluluğu altındadır.
- 7) Makinenin başkalarına devredilmek veya ödünç verilmesi istenmesi halinde kullanıcının, işbu kılavuzda bulunan kullanım talimatlarını okuması olduğundan emin olun.

B) HAZIRLIK İŞLEMLERİ

- 1) Makineyi kullanırken daima dayanıklı, kaymayı önleyici iş ayakkabıları ve uzun pantolonlar giyin. Çıplak ayakla veya açık sandaletlerle makineyi çalıştırmayın. Zincir, bilezik takmaktan ve uçuşan parçalara sahip veya bağıcıklı giysiler giymekten kaçının ve kravat takmayın. Uzun saçları toplayın. Daima koruyucu kulaklıklar takın.
- 2) Bütün çalışma sahasını iyice kontrol edin ve makine tarafından fırlatılabilecek veya kesim grubuna ve motora hasar verebilecek her türlü nesneyi uzaklaştırın (taşlar, dallar, demir teller, kemikler, vb.).
- 3) Kullanımdan önce, makinenin genel kontrolünü ve özellikle aşağıdakilerin kontrolünü gerçekleştirin:
 - kesim düzeninin görüntüsünü ve vidaların ve kesim grubunun aşınmış veya hasar görmüş olmadığını kontrol edin. Balansı korumak için kesim düzenini ve hasarlı veya aşınmış vidaları blok halinde değiştirin. Olası onarımlar uzman bir merkez nezdinde gerçekleştirilmelidirler.
 - Güvenlik levyesi zorlanmadan serbest hareket etmelidir, ve bırakıldığında otomatik olarak ve hızlıca nötr pozisyona dönmeli ve kesim düzenini durdurmalıdır.

- 4) Çalışmaya başlamadan önce, çıkıştaki korumaları daima monte edin (toplama sepeti, yanah tahlîye koruması veya arka tahlîye koruması).

C) KULLANIM ESNASINDA

- 1) Sadece gün ışığında veya yeterli yapay ışıkta ve iyi görünürlük koşullarında çalışın. Kişileri, çocukları ve hayvanları çalışma alanından uzaklaştırın.
- 2) Mümkün ise, ıslak çimlerde çalışmaktan kaçının. Yağmur altında ve fırtına riski olduğunda çalışmaktan kaçın. Makineyi, özellikle şimşek çakma olasılığının bulunduğu kötü hava şartlarında kullanmayın.
- 3) Makineyi yağmura veya nemli ortamlara maruz bırakmayın. Bir aletin içine sızan su, elektrik çarpması riskini artırır.
- 4) Eğimli araziler üzerinde daima kendi dayanak noktanızda emin olun.
- 5) Asla koşmayın, yürüyün; çim biçme makinesinin sizi çekmesine izin vermeyin.
- 6) Görülebilirliği kısıtlayabilecek engellere yaklaşırken özellikle dikkat gösterin.
- 7) Yanal kaymaya veya makinenin kontrolünü kaybetmeye neden olabilecek yön değişimlerine ve tekerleklerin engellerle (taşlar, dallar, ağaç kökleri, vb.) karşılaşmasına çok dikkat ederek, asla yukarı/aşağı yönde değil, eğime çapraz yönde kesin.
- 8) Marş yönünden bağımsız olarak, makine 20°den fazla eğimli zeminler üzerinde kullanılmamalıdır.
- 9) Çim biçme makinesini kendinize doğru çekerken azami dikkat gösterin. Engeller bulunmadığından emin olmak için, geri vitesten önce ve geri vites esnasında arkanızı bakın.
- 10) Çimsiz yüzeyler üzerinden geçerken, taşınması esnasında çim biçme makinesini eğmenize gerekirse ve çim biçme makinesini kesim yapılacak alandan veya alana taşınırken kesim düzenini durdurun.
- 11) Makine yol yakınlarında kullanılıyorsa, trafiğe dikkat edin.
- 12) Karterler hasar görmüş ise, veya toplama sepeti, yanah tahlîye koruması veya arka tahlîye koruması olmadan makineyi asla çalıştırmayın.
- 13) Sarp kayalık, çukur veya nehir kenarlarının yakınlarında çok dikkatli olun.
- 14) Motoru, talimatlarla uygun olarak ve ayakların kesim düzeninden iyice uzak olmasına dikkat ederek çalıştırın.
- 15) Ateşleme esnasında, her iki el de tutamak üzerinde olmalıdır.
- 16) Çalıştırmak için çim biçme makinesini eğmeyin. Çalıştırma işlemini düz ve engelsiz veya yüksek çimlerin olmadığı bir düzlem üzerinde yapın.
- 17) Döner parçaların yanına veya altına ellerinizi veya ayaklarınızı yaklaşmıyın. Daima tahlîye ağzından uzak durun.
- 18) Motor işlemekte iken çim biçme makinesini kaldırmayın veya başka bir yere taşımayın.
- 19) Emniyet sistemlerini kurcalamayın veya devreden çıkarmayın.
- 20) Çekişli modellerde, motoru çalıştırmadan önce, tekerleklerle hareket nakil kavramasını devreden çıkarın.
- 21) Sadece makine üreticisi tarafından onaylanmış aksesuarları kullanın.
- 22) Aksesuarlar/aletler öngörülen noktalara kurulmamış iseler makineyi kullanmayın.
- 23) Aşağıdaki durumlarda kesim düzenini devreden çıkarın:

rin, motoru durdurun ve anahtarı çıkarın (hareketli tüm kisimların tamamen durdurulmuş olduğundan emin olun):

- Makinenin taşınması esnasında;
- Çim biçme makinesi her denetimsiz bırakıldığında;
- Bloke sebeplerini gidermeden veya tıkanıklığı açmadan önce;
- Makineyi kontrol etmeden, temizlemeden veya makineye müdahale etmeden önce;
- Yabancı bir cisme çarptıktan sonra. Yeniden kullanmadan önce makine üzerindeki olası hasarları kontrol edin ve gerekli onarımları gerçekleştirin.

24) Aşağıdaki durumlarda kesim düzenini devreden çıkarın ve motoru durdurun:

- Toplama sepeti her çıkarıldığında veya yeniden takıldığında;
- Yanal tahliye deflektörü her çıkarıldığında veya yeniden takıldığında;
- Sürücü mahalinden gerçekleştirilmesi mümkün değilse, kesim yüksekliğini ayarlamadan önce.

25) Çalışma esnasında, döner kesim düzeninden, sap uzunluğu ile tespit edilen güvenlik mesafesini daima koruyun.

26) DİKKAT – Çalışma esnasında kırılma veya kaza durumunda, derhal motoru durdurun ve başka hasarlara sebep olmamak için makineyi uzaklaştırın; kişilerde veya üçüncü şahıslarda yaralanmalara neden olan kazalar durumunda, derhal içinde bulunulan duruma en uygun ilk yardım prosedürlerini uygulayın ve gerekli tedaviler için bir Sağlık Ocağına başvurun. Gözden kaçmaları durumunda kişilerde veya hayvanlarda hasar veya yaralanmalara yol açabilecek olası kalıntıları dikkatlice gidirin.

27) DİKKAT – İşbu bilgilerde belirtilen gürültü ve titreşim seviyesi makinenin maksimum kullanım değerleridir. Dengesiz bir kesim aletinin kullanılması, aşırı hareket hızı, bakım eksikliği ses ve titreşim seviyesini ciddi ölçüde etkiler. Buna bağlı olarak, yüksek gürültüden ve titreşimlerin neden olduğu tahriklere kaynaklanan olası zararları gidermeye yönelik önlemlerin alınması gerekir; makinenin bakımını ihmal etmeyin, gürültüye karşı kulaklıklar takın, çalışma esnasında molalar verin.

D) BAKIM VE DEPOLAMA

1) DİKKAT! – Anahtarı çıkarın ve herhangi bir temizlik veya bakım müdahalesine başlamadan önce ilgili talimatları okuyun. Uygun giysiler ve eller için tüm risk durumlarında iş eldivenleri kullanın.

2) DİKKAT! – Asla makineyi aşınmış veya hasar görmüş parçalar ile kullanmayın. Arızalı veya bozuk parçalar değiştirilmeli ve asla onarılmamalıdır. Sadece orijinal yedek parçalar kullanın: Orijinal olmayan ve/veya doğru şekilde monte edilmiş yedek parçaların kullanımı makinenin emniyetini riske atar; kazalara veya kişisel yaralanmalara neden olabilir ve üreticisi her türlü sorumluluktan muaf kalır.

3) Bu kılavuzda belirtmeyen tüm bakım ve ayarlama işlemleri, satıcınız veya makinenin orijinal güvenlik düzeyini koruyarak için doğru gerçekleştirilmesi için gerekli bilgilere ve donanımlara sahip uzman bir merkez nezdinde gerçekleştirilmelidir. Uygun olmayan yerlerde veya nitelikli olmayan kişiler tarafından gerçekleştirilen işlemler, her türlü garantinin ve üreticinin her yükümlülüğünün ve sorumluluğunun geçersiz olmasına neden olur.

4) Her kullanımdan sonra, anahtarı çıkarın ve makine üzerindeki olası hasarları kontrol edin.

5) Makinenin her zaman güvenli çalışma şartlarında bulunduğundan emin olmak için, somunların ve vidaların sıkıştırılmış olması gerekir. Güvenlik ve verim düzeyini korumak

için düzenli bir bakım temeldir.

6) Kesim düzeninin vidalarının doğru şekilde sıkıştırılmış olduklarını düzenli aralıklarla kontrol edin.

7) Kesim düzenini tutmak, sökmek veya yeniden monte etmek için iş eldivenleri kullanın.

8) Kesim düzenini biledikten sonra balansını kontrol edin. Kesim düzeni ile ilgili tüm işlemler (sökme, bileme, balans, tekrar monte etme ve/veya değiştirme) güvenlik nedeniyle özel aletlerin kullanımı ile birlikte, özel uzmanlık gerektiren önemli işlerdir, bu yüzden her zaman uzman bir servis nezdinde gerçekleştirilmeleri gerekir.

9) Makinenin ayar işlemleri esnasında, parmakların hareketli kesim düzeni ve makinenin sabit kısımları arasında sıkışıp kalmasını önlemeye dikkat edin.

10) Anahtar çıkarılmadan ve kesim düzeni tamamen durmadan evvel kesim düzenine dokunmayın. Kesim düzeni üzerindeki müdahaleler esnasında, anahtar çıkarılmış olsa bile, kesim düzeni hareket edebileceğinden ötürü dikkat edin.

11) Aşınma veya yıpranmalarını denetlemek için, yanal tahliye korumasını veya arka tahliye korumasını, toplama sepetini sık sık kontrol edin. Hasar görmüş iseler değiştirin.

12) Hasar görmüş iseler, talimatları ve uyarı mesajlarını içeren etiketleri değiştirin.

13) Makineyi çocukların erişemeyecekleri bir yere kaldırın.

14) Makineyi herhangi bir ortama yerleştirmeden önce, motoru soğumaya bırakın.

15) Yangın tehlikesini azaltmak için, makineyi ve özellikle motoru, çim, yaprak ve aşırı gres kalıntılarından arındırın. Toplama sepetini boşaltın ve kapları, içlerinde kesilmiş çim ile kapalı yerlerde bırakmayın.

E) EK UYARILAR

1) Makineyi, patlama riski bulunan ortamlarda, tutuşabilir sıvılar, gaz veya toz mevcut ise kullanmayın. Elektrikli aletler, tozu veya buharları tutuşturabilir kıvılcımlar üretirler.

2) Makineyi aşırı yüklemeyin. İşe uygun makine kullanın. Uygun bir makine, tasarlanmış olduğu hızda, çalışmayı daha iyi ve daha güvenli şekilde gerçekleştirecektir.

3) Bataryayı şarj etmek için sadece ve sadece üretici tarafından tavsiye edilen şarjörü kullanın. Uygunsuz bir şarjör elektrik çarpmasına, aşırı ısınmaya veya bataryadan korozif bir sıvı sızmasına sebep olabilir.

4) Sadece aletiniz için öngörülen özel bataryaları kullanın. Başka bataryaların kullanımı yaralanmalara ve yangın riskine yol açabilir.

5) Kötü durumdaki bir batarya sıvının dışarı sızmasına neden olabilir. Sıvıyla temas etmekten kaçınınız. Kazan temas etmeniz halinde su ile durulayın. Sıvının gözler ile temas etmesi halinde, bir doktora başvurun. Bataryadan dışarı sızan sıvı deride tahrişlere veya yanmalara neden olabilir.

6) Bataryayı yerleştirmeden önce cihazın kapalı olduğundan emin olun. Çalışır haldeki bir elektrikli cihaz batarya monte edilmesi yangınlara neden olabilir.

7) Kullanılmayan bataryayı kontaklarda kısa devre yaratılabileceğinden, ataşlar, demir paralar, anahtarlar, çivi, vida veya diğer küçük metal eşyalardan uzak tutun. Batarya kontakları arasında bir kısa devre parlamaya veya yangınlara neden olabilir.

8) Akümülatör asla açılmamalıdır.

9) KULLANILMIŞ bataryaları asla ateşe atmayın

– PALLAMA TEHLİKESİ!

10) Batarya şarjörünü sadece sicil plakası üzerinde belirtilen şebeke gerilimine uygun prizlere bağlayın.

11) Sadece orijinal akümülatör kullanın.

12) Uzun süreli kullanım esnasında akümülatör ısınabilir. Şarj etmeden önce soğumasını bekleyin.

13) Akümülatörü ve şarjörü çocukların erişebileceği yerlerde bulundurmayın.

14) Batarya şarjörünü buhar veya tutuşabilir maddelerin bulunduğu ortamlarda kullanmayın.

15) Akümülatörleri sadece 10°C ile 40°C arasındaki ısılarda şarj edin.

16) Akümülatörleri asla ısısı 40°C'nin üzerinde olan ortamlarda saklamayın.

17) Akümülatör kontakları arasında asla kısa devre yaptırmanın ve aküleri metal eşyalara bağlamayın.

18) Akümülatörlerin taşınması esnasında kontakların birbirlerine bağlanmadığına dikkat edin ve taşıma için metal kaplar kullanmayın.

19) Akümülatörde kısa devre bir patlamaya sebep olabilir. Her halükarda, kısa devre akümülatörde hasar yaratır.

20) Batarya şarjörünün kablosunun hasar görüp görmediğini düzenli olarak kontrol edin. Kablo hasar görmüş ise, batarya şarjörünün değiştirilmesi gerekir.

21) Kış dönemi için kaldırmadan önce, akümülatörleri tamamen şarj edin.

22) Batarya şarjörünü yağmurdan ve nemden koruyacak şekilde saklayın. Batarya şarjörüne su sızması elektrik çarpması riskini artırır.

23) Batarya şarjörünü temiz tutun. Kir birikimleri elektrik çarpmasına neden olabilir.

24) Batarya şarjörünü tutuşabilir maddelerin bulunduğu ortamlarda veya kağıt, kumaş, vs. gibi kolaylıkla tutuşabilir yüzeyler üzerinde kullanmayın. Şarj esnasında, şarjör ısınır ve yangına sebep olabilir.

25) Arızalı bir batarya şarjörü veya bataryanın hatalı kullanımını, solunum yollarını tahriş edebilecek buharların çıkmasına neden olabilir. Ortama temiz hava ile havalandırın ve rahatsızlık durumunda bir doktor muayenesinden geçin.

26) Bataryanın havalandırma deliklerini, yumuşak, kuru ve temiz bir fırça aracılığıyla periyodik olarak temizleyin.

F) TAŞIMA VE HAREKET ETTİRME

1) Makinenin hareket ettirilmesi, kaldırılması veya eğilmesi gerektiğinde aşağıdakileri yapmak gerekir:

- Sağlam iş eldivenleri giyin;
- Makineyi emin bir kavrama sunan noktalardan tutun ve ağırlığına ve ağırlığın dağılımına dikkat edin
- Makinenin ağırlığına ve taşıma aracının özelliklerine veya makinenin yerleştirileceği veya alınacağı yerin özelliklerine uygun sayıda kişiden faydalanın
- Makine hareket ederken zarar veya yaralanmalara neden olmadığından emin olun.

2) Taşıma esnasında, makineyi halatlar veya zincirler ile uygun şekilde sağlama alın.

G) ÇEVREYİ KORUMA

1) Makinenin kullanımında çevrenin korunması önemli olmalı ve öncelik taşımalıdır, bu doğrultuda, medeni bir ortak yaşamı ve yaşadığımız çevreye zarar verilmemesi ilkelerine riayet edilmelidir. Komşularınız için bir rahatsızlık kaynağı olmaktan kaçının.

2) Ambalajların, aşınmış parçaların veya çevreye zarar verebilecek herhangi bir parçanın imha edilmesinde yerel yönetmeliklere titizlikle uyun; bu atıklar çöpe atılmamalı, ayrıştırılmalı ve malzemelerin geri kazanımı için, özel toplama merkezlerine götürülmelidir.

3) Kesim sonrasında materyallerin bertaraf edilmesinde yerel kanunlara aynen uyun.

4) Hizmet dışına çıkarma anında, makineyi ortada bırakmayıp, yürürlükteki yerel kanunlar uyarınca bir toplama merkezine başvurun.

MAKİNEYİ ÖĞRENMEK

MAKİNEİNİN TANIMI VE KULLANIM ALANI

Bu makine bir bahçe aletidir ve daha detaylı olarak ayakta operatörlü çim biçme makinesidir.

Makine başlıca olarak tekerlekler ve sap ile donatılmış bir koruma karterine yerleştirilmiş kesim düzenini işleten bir motordan oluşur.

Operatör sapın arkasında, yani döner kesim düzeninden güvenlik mesafesinde durarak, makineyi kullanabilir ve ana kumandaları işletebilir. Operatörün makineden uzaklaşması motorun ve döner düzenin birkaç saniye içerisinde stop etmesine neden olur.

Öngörülen kullanım

Bu makine bahçelerde ve çimli alanlarda, ayaktaki bir operatörün kesim kapasitesi ile orantılı uzunluktaki çimleri kesmesi (ve toplaması) için tasarlanmış ve üretilmiştir.

Özel aksesuar veya düzenlerin mevcudiyeti kesilen çimin toplanmasını engelleyebilir veya kesilen çimin yere konması ile bir "malçlama" etkisi yaratabilir.

Kullanıcı tipolojisi

Bu makine amatör operatörler tarafından kullanılmaya uygundur. Bu makine "hobi amaçlı kullanıma" yöneliktir.

Uygunsuz kullanım

Yukarıda belirtilenlerden farklı her türlü kullanım tehlikeli olabilir ve kişilere ve/veya eşyalara hasar verebilir.

Aşağıda belirtilenler (örnek olarak, ancak sadece bunlarla sınırlı olmaksızın) uygunsuz kullanım olarak addedilir:

- makine üzerinde insan, çocuk veya hayvan taşınması;
- kendinizin makine tarafından taşınması;
- makinenin yükleri çekmek veya itmek için kullanılması;
- makinenin yaprak veya kalıntılar toplamak için kullanılması;
- makinenin çitleri düzenlemek veya çimsiz tipte bitkileri kesmek için kullanılması;
- makinenin birden fazla kişi tarafından kullanılması;
- döner düzenin çimsiz kısımlarda harekete geçirilmesi.

BELİRLEME ETİKETİ VE MAKİNE KOMPONENTLERİ (resimlere bakınız say. ii)

1. Ses gücü seviyesi
2. CE uygunluk etiketi
3. İmalat yılı
4. Çim biçme makinesi tipi
5. Seri numarası
6. İmalatçının adı ve adresi
7. Ürün Kodu
8. Motor rejimi
9. Kg olarak ağırlık
10. Besleme gerilimi
- 10a. Elektrik koruma derecesi
11. Şasi
12. Motor

13. Kesim düzeni
14. Arka tahliye koruması
15. Toplama sepeti
16. Sap
17. Şalter kumandası
18. Batarya yuvasına erişim kapağı
19. Emniyet anahtarı
(Devreden çıkarma düzeni)

TEÇHİZTAKİ KOMPONENTLER VE BELİRLEME ETİKETLERİ

21. Batarya (akümülatör)
- 21.1 İmalatçı
- 21.2 Gerilim ve kapasite
22. Batarya şarjörü
- 22.1 İmalatçı
- 22.2 Besleme gerilimi ve frekansı / Emiş
- 22.3 Şarj gerilimi ve akımı

Makineyi satın aldıktan hemen sonra, belirleme numaralarını (3 - 4 - 5) kılavuzun son sayfası üzerindeki özel hanelere kayıt edin.

Uygunluk beyannamesi örneği kılavuzun sonndan bir önceki sayfasında bulunmaktadır.



Elektrikli cihazları ev atıkları arasına atmayın. Atık elektrikli ve elektronik cihazlar konulu 2012/19/EU sayılı AB Direktifine ve bu direktifin milli kanunlara uygun olarak uygulanmasına göre tüketilmiş elektrikli cihazlar, çevreye uyumlu şekilde yeniden kullanılacak amaçla ile ayrı olarak toplanılmalıdır. Elektrikli cihazların bir çöplük veya toprak içinde bertaraf edilmeleri halinde, zararlı maddeler su katmanlarına ulaşabilir, sağlık ve sıhhatinizi zararlı şekilde etkileyerek gıda zincirine karışabilirler. Bu ürünün imha edilmesi için daha detaylı bilgi edinmek üzere ev atıklarının imha edilmesi konusunda Yetkili kurum veya Satıcınız ile temas kurun.

KUMANDA ÜZERİNDE BULUNAN SEMBOLLERİN TANIMLANMASI (öngörülmuş iseler)

30. DİKKAT - Motor ateşlendiği anda kesim düzeninin kavraması gerçekleşir.
31. Stop
32. Marş
33. Elektrik devresi etkin (makine açık)

GÜVENLİK TALİMATLARI - Çim biçme makineniz tekbirli şekilde kullanılmalıdır. Bu amaç ile başlıca kullanım önlemlerini size hatırlatmaya yönelik resimli diyagramlar makine üzerine yerleştirilmiştir. Bunların anlamı burada aşağıda açıklanmaktadır. Ayrıca işbu kılavuzun ilişkin bölümünde yer alan güvenlik kurallarını dikkatle okumanız tavsiye edilir.

Hasar görmüş veya okunmayan etiketleri değiştirin.

61. Dikkat: Makineyi kullanmadan önce kullanım kılavuzunu okuyun.
62. Fırlatma tehlikesi. Kullanım esnasında kişilerin çalışma alanına yaklaşmalarına izin vermeyin.
63. Sadece şebeke beslemeli elektrikli çim biçme makineleri için.
64. Sadece şebeke beslemeli elektrikli çim biçme makineleri için.
65. Kesici kesim düzenine dikkat: Kesim düzeninin içine el-

- lininizi veya ayaklarınızı sokmayın. Kesim düzeni motor durduktan sonra da dönmeye devam eder. Bakım yapmadan önce devreden çıkarma düzenini çıkarın.
66. Makineyi yağmura veya neme maruz bırakmayın.
67. Kesici kesim düzenine dikkat: Kesim düzeni motor durduktan sonra da dönmeye devam eder.

71. Emniyet transformatörü ile donatılmış batarya şarjörü.
72. Sadece kuru ortamda kullanın.
73. Kullanmadan önce kullanma kılavuzunu okuyun.
74. Sı 45°'nin üzerinde olduğunda, akümülatörü güneşe maruz bırakmayın.
75. Akümülatörü suya batırmayın ve neme maruz bırakmayın.
76. Bataryaları ateşe atmayın. PATLAMA TEHLİKESİ!

KULLANIM KURALLARI

NOT - Metinde bulunan referanslar ve ilişkin resimler (ix ve sonraki sayfalarda belirtilen) arasındaki ilişki, beher paragraftan önceki sayı ile belirlenir.

1. MONTAJIN TAMAMLANMASI

NOT Makine bazı komponentleri önceden monte edilmiş olarak tedarik edilebilir.

⚠ DİKKAT! *Ambalajın açılması ve montajın tamamlanması düz ve sağlam bir yüzey üzerinde gerçekleştirilmelidir, makinenin ve ambalajların hareket ettirilmeleri için yeterli dercede yer bulunmalıdır ve daima uygun aletler kullanılmalıdır. Ambalaj malzemelerinin bertaraf edilmesi yürürlükteki yerel hükümlere göre gerçekleştirilmelidir.*

1.1a Sapın montajı ("I" tipi - Model 340)

Sapın sağ (11) ve sol (12) alt kısımlarını ilişkin deliklere geçirin ve teçhizatta mevcut vida (13) ve rondelalar (13a) ile sabitleyin.

Sapın üst kısmını (14) monte edin ve, elde edilmek istenen yüksekliğe göre, iki delikten (3) veya (4) birine geçirilmiş üst kollar (15) aracılığıyla (önceden ilişkin deliklerden çıkarılmış), iki alt kısma (11) ve (12) bloke edin.

Tutma gücünü ayarlamak için, herbir kolu (15) çözmek ve, bunları sıkıştırmak veya çözmek için aşırı gayret gerekmezsiniz, sapın üst kısmının (14), iki alt kısma (11) ve (12) sağlam şekilde sabitlenmesini garanti edecek şekilde, kendi eksenini üzerinde gerektiği kadar sıkıştırmak veya gevşetmek gerekir.

Kablo (16) kablo tutucularına (17) ve (18) belirtildiği şekilde tutturun.

1.1b Sapın montajı ("II" tipi - Model 340)

Sapın sağ (11) ve sol (12) alt kısımlarını ilişkin deliklere geçirin ve teçhizatta mevcut vida (13) ve rondelalar (13a) ile sabitleyin.

Sapın üst kısmını (14) monte edin ve, elde edilmek istenen yüksekliğe göre, iki delikten (3) veya (4) birine geçirilmiş üst ufak saplar (15) aracılığıyla (önceden ilişkin deliklerden çıkarılmış), iki alt kısma (11) ve (12) bloke edin.

Kablo (16) kablo tutucularına (17) ve (18) belirtildiği şekilde tutturun.

1.1c Sapın montajı ("III" tipi - Model 380)

Sapın önceden monte edilmiş iki alt kısmını (11) ve (12), «>» ile belirtilen dışı, SADECE VE SADECE, dışının «1» veya «2» ile belirtilen iki yuvasından biri ile çakıştırarak, is-

tenilen yüksekliğe göre çalışma pozisyonuna getirin, iki alt kolu (13) sıkıştırın.

Pozisyon her iki taraf için de aynı olmalıdır.

Sapın üst kısmını (14) monte edin ve, elde edilmek istenen yüksekliğe göre, iki delikten (3) veya (4) birine geçirilmiş üst kollar (15) aracılığıyla (önceden ilişkin deliklerden çıkarılmış), iki alt kısma (11) ve (12) bloke edin.

Tutma gücünü ayarlamak için, her bir kolu (15) çözmek ve, bunları sıkıştırmak veya çözmek için aşırı gayret gerektirmesizin, sapın üst kısmının (14), iki alt kısma (11) ve (12) sağ-lam şekilde sabitlenmesini garanti edecek şekilde, kendi eksenini üzerinde gerektiği kadar sıkıştırmak veya gevşetmek gerekir.

Kabloyu (16) kablo tutucularına (17) ve (18) belirtildiği şekilde tutturun.

1.1d Sapın montajı ("IV" tipi - Model 380)

Sapın önceden monte edilmiş iki alt kısmını (11) ve (12), «>» ile belirtilen dişi, SADECE VE SADECE, dişlinin «1» veya «2» ile belirtilen iki yuvasından biri ile çakıştırarak, istenilen yüksekliğe göre çalışma pozisyonuna getirin, iki alt ufak sapı (13) sıkıştırın.

Pozisyon her iki taraf için de aynı olmalıdır.

Sapın üst kısmını (14) monte edin ve, elde edilmek istenen yüksekliğe göre, iki delikten (3) veya (4) birine geçirilmiş üst ufak saplar (15) aracılığıyla (önceden ilişkin deliklerden çıkarılmış), iki alt kısma (11) ve (12) bloke edin.

Kabloyu (16) kablo tutucularına (17) ve (18) belirtildiği şekilde tutturun.

1.2 Toplama sepetinin montajı

Toplama sepetinin iki yanal komponentini (1) ve (2) kendi aralarında birleştirin ve sonra tüm çevresel kenetleri doğru şekilde yerlerine oturtarak üst kısmı (3) monte edin.

Hamle gerçekleştirilecek şekilde ilişkin yuvalara yerleştirirerek, kolu (4) toplama sepetinin üst kısmına monte edin.

1.3 Bataryanın çıkarılması ve şarj edilmesi

Makine, yuvasına yerleştirilmiş kısmen dolu batarya ile tedarik edilir.

Makineyi kullanmadan önce, bataryayı çıkarın ve 4.4 paragrafında belirtildiği gibi tamamen şarj edin.

2. KUMANDALARIN TANIMI

NOT Kumandaların üzerinde belirtilen sembollerin anlamı önceki sayfalarda açıklanmıştır.

2.1 Emniyet anahtarı (Devreden çıkarma düzeni)

Makinenin elektrik devresinin etkin kılınması ve devreden çıkarılması, batarya yuvasının içine yerleştirilmiş bir emniyet anahtarı (Devreden çıkarma düzeni) aracılığıyla gerçekleştirilir.

Kapağı (1) açın ve motorun ateşlenmesine olanak tanıyan için anahtarı (2) sonuna kadar yerleştirin.

Anahtar çıkarmak için, kilit dili üzerine basmak gerekir.

Anahtar çıkarıldığında, makinenin kontrolsüz kullanımını engellemek için elektrik devresi tamamen devreden çıkar.

2.2 Çift yönlü şalter

Motor, kazaen çalışmasının önlenmesi amacı ile, çift yönlü şalter tarafından işletilir.

Ateşleme için, butona (2) basın, iki levyedenden birini (1) çekin ve motor çalışmadan önce 2-3 saniye bekleyin.

⚠ DİKKAT! Motor ateşlendiği anda kesim düzeninin

kavraması gerçekleştir.

Motor her iki levye de (1) bırakıldığında otomatik olarak stop eder.

2.3 Kesim yüksekliğinin ayarlanması

Kesim yüksekliğinin ayarı özel levye (1) aracılığı ile yapılır. İŞLEMİ KESİM DÜZENİ STOP KONUMUNDA İKEN GERÇEKLEŞTİRİN.

3. ÇİM KESİMİ

• Batarya özerkliği

Bataryanın özerkliği (yani şarj öncesi işlenebilir çim yüzeyi) başlıca olarak aşağıdakilere bağlıdır:

- a) daha fazla enerji ihtiyacı gerektiren çevresel faktörler:
 - yoğun, uzun, nemli çim ile kesim;
- b) operatörün kaçınması gereken davranışlar:
 - çalışma esnasında sık açma ve kapamalar;
 - çim koşullarına göre çok alçak bir kesim yüksekliği;
 - kesilecek çim miktarı için çok yüksek bir ilerleme hızı;

ELECTRONIC RPM ADAPTOR

Bu makine, çim kesimi esnasında sarfedilmesi gereken efora göre motor devir sayısını ayarlayan "ELECTRONIC RPM ADAPTOR" elektronik sistemi ile teçhiz edilmiştir. "ELECTRONIC RPM ADAPTOR" sistemi batarya özerkliğini iyileştirir. Kısa çim (düşük efor) durumunda, makine batarya özerkliğini artırarak düşük devirde (daha az gürültü algılama) çalışır. Uzun çim (fazla efor) durumunda, makine batarya özerkliğini azaltarak yüksek devirde (daha çok gürültü algılama) çalışır.

Batarya özerkliğini artırmak için daima aşağıdakilerin yapılması uygun olur:

- çimin çayır kuruyken kesilmesi;
- çok uzamasını önleyecek şekilde, çimin sıkça kesilmesi;
- çim çok uzadığında daha büyük bir kesim yüksekliği düzenlenmesi ve daha düşük bir yükseklikte ikinci kez çimilmesi;
- çim çok uzansa makinenin "malçlama" işlevinde kullanılmaması.

Makinenin standart batarya ile mümkün olandan daha uzun çalışmalarda kullanılmasının istenmesi halinde, aşağıdakiler mümkündür:

- kullanım sürekliliğini tehlikeye atmaksızın, boşalan bataryayı derhal değiştirmek için ikinci bir standart batarya satın almak;
- standart bataryaya oranla daha fazla özerkliğe sahip bir batarya satın almak (bakınız 5.1).

NOT Bu makine, çayırın farklı şekillerde biçilmesini gerçekleştirilmeyi sağlar; çalışmaya başlamadan önce makinenin, biçmenin ne şekilde yapılması istendiğine göre hazırlanması tavsiye edilir. İŞLEMİ MOTOR KAPALI İKEN GERÇEKLEŞTİRİN.

3.1a Çimin kesilmesi ve kesilen çimin toplama sepetinde toplanması için hazırlık:

- Arka tahliye korumasını (1) kaldırın ve toplama sepetini (2) resimde belirtildiği gibi doğru şekilde tutturun.

3.1b Çimin kesilmesi ve arkadan tahliyesi için hazırlık:

- Toplama sepetini çıkarın ve arka tahliye korumasının (1) sabit şekilde alçak pozisyonda kaldığından emin olun.

3.1c Çim kesimi ve ufanılması ("malçlama" işlevi – öngörülmesi ise) için hazırlık:

– Arka tahliye korumasını (1) kaldırın, deflektör kapağını (5) tahliye ağzına geçirin ve alt profili doğru bir şekilde tahliye ağzının kenarına tutturuncaya kadar itin.

Deflektör kapağını (5) çıkarmak için, arka tahliye korumasını (1) kaldırın ve alt profili tahliye ağzının kenarından çıkacak şekilde yukarı kalkık tutarak çıkarın.

3.2 Ateşleme

Bataryanın dolu olduğundan ve 4.4 paragrafında belirtildiği gibi yuvasına doğru olarak yerleştirilmiş olduğundan emin olun.

Kapağı (1) açın, 'klik' sesini duyuncaya kadar emniyet anahtarını (2) sonuna kadar yerleştirin.

Motoru ateşlemek için, güvenlik tuşuna (4) basın ve şalterin iki levyesinden birini (3) çekin.

3.3 Çimin kesilmesi

Çayır görüntüsü, kesimler hep aynı boyda yapılmış ve sırayla değiştirilerek her iki yönde gerçekleştirildiğinde daha güzel olacaktır.

Toplama sepeti çok dolduğunda, çim toplaması etkinliğini yitirir ve çim biçme makinesinin çıkardığı ses değişir.

- Toplama sepetini çıkarmak ve boşaltmak için,
- şalter kolunu bırakın ve kesim düzeninin durmasını bekleyin;
- arka tahliye korumasını kaldırın, kolu tutun ve dik pozisyonda tutarak toplama sepetini çıkarın.

- "Mulching" durumunda: çok fazla miktarda çim kesmekten daima kaçınin. Asla tek bir geçişte çimin toplam yüksekliğinin üçte birinden fazlasını kesmeyin! İlerleme hızını çimenliğin şartlarına ve kesilen çim miktarına uyarlayın.

Çayır bakım tavsiyeleri

Her çim tipi farklı özelliklere sahiptir ve bu doğrultuda çayır bakımı için farklı yöntemlerin uygulanması gerekli olabilir; biçme yüksekliğine ilişkin tohum ambalajlarında bulunan talimatları daima okuyun ve çalışılan bölgedeki büyüme şartları ile karşılaştırın.

Çimlerin büyük çoğunluğunun bir saptan ve bir veya birden fazla yaprakтан oluştuğuna dikkat edilmelidir. Yaprakların tamamen kesilmesi halinde çayır hasar görür ve yeniden büyüme daha zor olacaktır.

Genel anlamli olarak, aşağıdaki bilgiler geçerli olabilir:

- çok alçak bir kesim, "lekeli" bir görüntü ile çim örtüsünde yolluklara ve seyrekleşmelere neden olur;
- yaz mevsiminde, kesim, toprağın kurumasını önlemek için daha yüksek olmalıdır;
- çimi ıslak kesmeyin; bu, çimin yapışması sebebiyle döner düzenin verimini azaltabilir ve çim örtüsünde yolluklara neden olabilir;
- çok yüksek çim durumunda, makine tarafından izin verilen maksimum yükseklikte bir ilk biçme ve iki veya üç gün sonra ikinci bir biçme gerçekleştirilmesi tavsiye edilir.

3.4 Çalışmanın sona ermesi

Çalışma sonunda her iki levreyi de (1) bırakın.

Çim biçme makinesi üzerinde herhangi bir müdahalede bulunmadan önce, KESİM DÜZENİNİN DURMASINI BEKLEYİN.

Kapağı (2) açın ve kilitleme diline bastırarak emniyet anahtarını (3) çıkarın.

ÖNEMLİ Motorun çalışma esnasında aşırı ısınma sebebi

stop etmesi halinde, motoru yeniden ateşlemek için yaklaşık 5 dakika beklemek gerekir.

4. OLAĞAN BAKIM

Çim biçme makinesini kuru bir yerde muhafaza edin.

ÖNEMLİ Makinenin güvenlik düzeyini ve orijinal verimliliğini zaman içinde muhafaza etmek üzere, düzenli aralıklar ve ihtimam ile bakım yapılması elzemdir.

Her ayar veya bakım işlemi, makinenin elektrik bağlantısı kesilmiş olarak, motor stop konumunda iken gerçekleştirilmelidir.

- 1) Makine üzerindeki her temizlik, bakım veya ayarlar müdahalesinden önce sağlam iş eldivenleri giyin.
- 2) Her kesim sonrasında, şasi içinde birikmiş çim kalıntılarını ve çamuru giderin, aksi takdirde, bunlar kuruyup bir sonraki çalıştırmayı zorlaştırırlar.
- 3) Hava deliklerinin kalıntılardan serbest olduğunu daima kontrol edin.

⚠ DİKKAT! Makineyi kaldırmadan ve herhangi bir temizlik veya bakım müdahalesinde bulunmadan önce emniyet anahtarını çıkarın.

4.1 Dikey saklama (Model 380)

Gerektiğinde, makine bir kancaya asılarak dikey şekilde kaldırılabilir.

⚠ DİKKAT! Kancanın ve ilişkin sabitleme sisteminin uygunluğundan ve makine ağırlığını kaldırabilecek kapasiteye sahip olduklarından emin olun; çocukların veya hayvanların kancaya asılı yükü artıracak şekilde makine üzerine çıkmalarına dikkat edin ve uygun şekilde denetleyin.

Makineyi, kişiler, çocuklar veya hayvanlar ile kazaaen veya istemeden de olsa temas etmesi halinde herhangi bir tehlike oluşturulmaması için, kesim düzeni duvara doğru çevrilmiş veya uygun şekilde örtülmüş olarak asın.

Makineyi dikey kaldırmak için, kolları (1 - "III" Tipi) çözün veya ufak sapları (2 - "IV" Tipi) gevşetin ve, «>» ile belirtilen dişi, SADECE VE SADECE, dişlinin «S» ile belirtilen yuvası ile çakıştıracak şekilde, sapı ileri doğru çevirin, kolları (1 - "III" Tipi) veya ufak sapları (2 - "IV" Tipi) sıkıştırın. Pozisyon her iki taraf için de aynı olmalıdır.

4.2 Kesim düzeninin bakımı

Döner düzen üzerindeki her müdahalenin, en uygun donanımlara sahip uzman bir merkez nezdinde gerçekleştirilmesi gerekir.

Bu makine üzerinde sayfa ix'deki tabloda belirtilen kodu taşıyan kesim düzeninin kullanımı öngörülür.

Ürünün gelişimi dikkate alınarak, yukarıda belirtilen kesim düzeni benzer değiştirilebilirlik ve işleme güvenliği özelliklerine sahip diğer kesim düzenleri ile zaman içinde değiştirilebilir.

Kesim düzenini (2), resimde belirtilen sırayı izleyerek, kod zemine dönük olacak şekilde tekrar monte edin.

Merkezi vidayı (1), 30 Nm (model 340 için) veya 16-20 Nm (model 380 için) değerinde ayarlanmış dinamometrik bir anahtar ile sıkıştırın.

4.3 Makinenin temizliği

Su jetleri kullanmayın ve motorun ve elektrikli komponent-

lerin ıslanmasını önleyin.
Şasiye temizlemek için agresif sıvılar kullanmayın.

4.4 BATARYANIN ŞARJ EDİLMESİ VE İŞLETİLMESİ

NOTLAR

1. Batarya, sıcaklığı +7°C ile + 40°C arasında olan ortamlarda saklanmalıdır. Makinenin, bu limitlerin aşılmasının mümkün olduğu ortamlarda kurulması durumunda, bataryanın çıkarılması ve uygun bir yere konması tavsiye edilir.
2. Kullanım esnasında, batarya, makineyi kapatan ve çalışmasını bloke eden bir koruma düzeni aracılığıyla komple boşalmaya karşı korunur.
3. Batarya, ortam ısısı 0 ile +45 °C arasında olmadığında şarj olmasını engelleyen bir koruma ile donatılmıştır.
4. Batarya, hasar görme riski olmaksızın, kısmen de olsa her an şarj edilebilir.

4.4a Bataryanın şarj durumunun kontrolü

Bataryanın şarj durumunu (4) kontrol etmek için, küçük tuşa (4a) basın, dört LED lambası (4b) yanacaktır, bunların anlamı aşağıda belirtilmiştir:

LED	Batarya şarjı
4 YEŞİL	%100
3 YEŞİL	%70
2 YEŞİL	%45
1 YEŞİL	%10 - Şarj edin
Hiçbir	Batarya şarjı %10'un altında ve derhal şarj edilmesi gerekiyor. 30 dakika şarj ettikten sonra en az bir LED lambası yanmıyorsa, bataryanın arızalı olduğu ve değiştirilmesi gerektiği anlamına gelir.

4.4b Bataryanın çıkarılması ve şarj edilmesi

Her çalışma sonrasında bataryanın şarj edilmesi uygun olur.

Bataryayı şarj etmek için:

- kapağı (1) açın ve emniyet anahtarını (2) çıkarın;
- alt dile (3) bastırın ve bataryayı (4) çıkarın;
- bataryayı (4) sonuna kadar iterek, batarya şarjörünün (5) yuvasına yerleştirin;
- batarya şarjörünü (5) plaka üzerinde belirtilene uygun gerilime sahip bir elektrik prizine bağlayın.

Şarj süresi, bataryanın kapasitesine ve kalan şarja bağlı olarak yaklaşık 1,5 - 3,5 saattir.

Batarya şarjörü (5), aşağıdaki tabloya göre batarya ve şarj durumuna ilişkin bilgiler veren bir LED lambası ile donatılmış olup, arıza teşhis tipidir:

LED (5a)	Anlamı
YEŞİL (Yanıp sönen)	Batarya şarj oluyor

YEŞİL	Batarya tamamen dolu
KIRMIZI	Batarya aşırı ısınmış; bataryayı çıkarın ve en az 30 dakika soğumasını bekleyin
Kapalı	Batarya yok veya hatalı yerleştirilmiş
KIRMIZI (Yanıp sönen)	Şarjda arıza ve kusurlu olması muhtemel batarya; bu durumda, bataryayı çıkarın ve 2 saat içerisinde yeniden yerleştirin: LED lambası şarj durumunu gösteriyorsa, bataryanın iyi durumda olduğu ve şarjın düzgün yapılabileceği anlamına gelir. Aksi takdirde: <ul style="list-style-type: none">- batarya şarjörünün şebeke bağlantısını kesin ve birkaç dakika aradan sonra tekrar takın;- bataryayı batarya şarjöründen çıkarın ve birkaç dakika sonra tekrar yerleştirin. Bu denemelerden sonra, LED (5b) şarj durumunu göstermiyor ve yanıp sönmeye devam ediyorsa, bataryanın arızalı olduğu ve değiştirilmesi gerektiği anlamına gelir.

4.4c Bataryanın makineye monte edilmesi

Şarj tamamlandıktan sonra:

- alt dile (3) bastırın ve bataryayı (4) çıkarın (şarj tamamlandıktan sonra uzun süreyle şarj altında tutmaktan kaçınarak);
- batarya şarjörünün (5) elektrik şebekesiyle bağlantısını kesin
- makinenin kapağını (1) açın, bataryayı (4) yerinde bloke etmek için sonuna kadar iterek makine yuvasına yerleştirin ve elektrik kontağını garanti edin.
- kapağı (1) tamamen kapatın.

5. AKSESUARLAR

⚠ DİKKAT! *Güvenliğiniz açısından, makinenizin modeli ve tipi için özellikle tasarlanmış olup aşağıdaki listede belirtilen aksesuarlar dışında herhangi bir diğer aksesuarın monte edilmesi kesinlikle yasaktır.*

5.1 Alternatif bataryalar

Özel işletme ihtiyaçlarına uyum sağlayabilmek amacıyla farklı kapasitelere sahip bataryalar mevcuttur. Bu makine için onaylanmış bataryaların listesini görmek için, bakınız sayfa «ix».



6. ARIZA TEŞHİSİ

Aşağıdaki durumlarda ne yapmalı ...	
Problemin kaynağı	Düzeltilici hareket
1. Şalter çalıştırıldığında, motor ateşlemiyor	
Emniyet anahtarı eksik veya hatalı yerleştirilmiş	"Klik" sesini duyuncaya kadar anahtarı yerleştirin (bakınız 3.2)
Batarya eksik veya hatalı yerleştirilmiş	Kapağı açın ve bataryanın doğru yerleştirildiğinden emin olun (bakınız 4.4)

Batarya boşalmış	Şarj durumunu kontrol edin ve bataryayı şarj edin (bakınız 4.4)
Termik koruma müdahalesi	Makineyi soğumaya bırakın
Motor hemen ateşlemiyor	Şalteri 1-3 saniye süreyle basılı tutun (bakınız 2.2)
2. Motor çalışma esnasında stop ediyor	
Batarya hatalı yerleştirilmiş	Kapağı açın ve bataryanın doğru yerleştirildiğinden emin olun (bakınız 4.4)
Batarya boşalmış	Şarj durumunu kontrol edin ve bataryayı şarj edin (bakınız 4.4)
Koruma müdahalesi	En az 5 dakika bekleyin ve sonra makineyi tekrar çalıştırın
Kesim düzeninin rotasyonunu engelleyen tikanıklıklar	Emniyet anahtarını çıkarın, iş eldivenlerini giyin ve makinenin alt kısmında ve/veya tahliye kanalında mevcut çim veya kalıntıları giderin
3. Motor çalışıyor ama kesim düzeni dönmüyor	
Gevşek kesim düzeninin sabitlenmesi	Motoru derhal durdurun ve bir Teknik Servisle temasa geçin (bakınız 4.2)
4. Çalışma esnasında aşırı gürültü ve/veya titreşimler duyuluyor	
Gevşek kesim düzeninin veya hasar görmüş kesim düzeninin sabitlenmesi	Motoru derhal durdurun ve bir Teknik Servisle temasa geçin (bakınız 4.2)
5. Batarya özerkliği düşük	
Daha fazla akım emişi ile zor kullanım koşulları	Kullanımı optimize edin (bakınız 4.4)
Çalışma ihtiyaçları için yetersiz batarya	İkinci bir batarya veya yükseltilmiş batarya kullanın (bakınız 5.2)
6. Batarya şarjörü bataryayı şarj etmiyor (kırmızı led lambası yanıyor veya yanıp sönüyor)	
Batarya şarjöre doğru yerleştirilmemiş	Doğru yerleştirildiğini kontrol edin (bakınız 4.4)
Uygunsuz çevre koşulları	Uygun ısıli ortamda şarj edin (bakınız 4.4)
Kontaklar kirlenmiş	Kontakları temizleyin
7. Batarya şarjörü bataryayı şarj etmiyor (hiçbir led lambası yanmıyor)	
Batarya şarjöründe gerilim eksikliği	Fişin takılı olduğunu ve elektrik prizinde gerilim olduğunu kontrol edin
Batarya şarjörü arızalı	Orijinal yedek parça ile değiştirin

Listede yer almayan her diğer durumda, Satıcınızla veya bir Teknik Servisle temasa geçin.

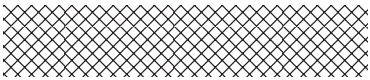

		 LWA
Model:		
Type:		CE
(Year)	S/N°	

Realizzazione: EDIPROM - Bergamo

© by GGP ITALY spa

• Soggetto a modifiche senza preavviso • Подлежи на промени без предупреждение • Moguće su promjene bez najave • Možnost změn bez předešlého upozornění • Ret til ændringer forbeholdes • Kann ohne Vorankündigung geändert werden • Υπόκειται σε αλλαγές χωρίς προειδοποίηση • Subject to modifications without notice • Sujeto a modificaciones sin previo aviso • Võimalikud muudatused ilma ette teatamata • Voidsaan tehdä muutoksia ilman ennakkoi ilmoitusta • Sujet à des modifications sans aucun préavis • Podložno promjenama bez prethodne obavijesti • Előzetes értesítés nélkül módosítható • Objekto pakeitimai be perspėjimo • Var tikt mainīts bez iepriekšēja brīdinājuma • Подлежи на промени без претходно известување • Kan zonder kennisgeving wijzigingen ondergaan • Kan endres uten forvarsel • Poddawany modyfikacjom bez awizowania • Sujeito a alteraçbes sem aviso prévio • Poate fi modificat, fără preaviz • Может быть изменено без преоменения • Možnosť zmien bez predošlého upozornenia • Lahko pride do sprememb brez predhodnega obvestila • Podložno izmenama bez upozorenja • Kan utsättas för modifieringar utan att detta meddelas • Önceden haber verilmekszin deęistirilebilir